



Giulia Penzo
Arquitetura

MEMORIAL DESCRITIVO

PROJETO COMPLETO DE MOBILIÁRIO PLANEJADO - RRT: 15746226

Polícia Científica de Balneário Camboriú – SC

O presente memorial tem como objetivo detalhar o projeto de mobiliário planejado da unidade da Polícia Científica, localizada na Rua Alvin Bauer, nº 554, Balneário Camboriú – SC, com área total aproximada de 392m².

O escopo do projeto contempla o desenvolvimento de soluções funcionais e ergonômicas para os ambientes institucionais, respeitando as diretrizes técnicas exigidas para edificações públicas, especialmente no que tange aos critérios de **ergonomia do trabalho, segurança e qualidade dos materiais utilizados**. Foram consideradas as exigências técnicas descritas no Termo de Referência, bem como as condições reais observadas na edificação.

Para o correto entendimento das necessidades da unidade, foi realizada uma primeira reunião de alinhamento em formato online no dia **24 de março de 2025**, voltada à apresentação do escopo preliminar e ao levantamento das demandas específicas da instituição. Em continuidade, foi realizada visita técnica presencial e levantamento in loco em **11 de abril de 2025**, ocasião em que foi possível analisar detalhadamente os espaços físicos, fluxos internos e os pontos críticos para integração do mobiliário à estrutura existente.

Durante o levantamento físico, algumas áreas da edificação estavam sem acesso, o que impossibilitou a medição completa naquele momento. As medidas faltantes foram posteriormente enviadas pela equipe da Polícia Científica, permitindo a finalização das soluções mobiliárias para esses ambientes e garantindo a uniformidade do projeto como um todo.

O desenvolvimento da modulação em 3D dos móveis planejados visa otimizar o aproveitamento dos espaços, promovendo funcionalidade, padronização e estética institucional, em conformidade com os princípios de economicidade e eficiência na gestão pública.



SUMÁRIO

DESCRIÇÃO	QUANTIDADE	LOCALIZAÇÃO	PRANCHA
1. Paineis Fixos com Brasão	1	TÉRREO	02/43
2. Balcão recepção	1	TÉRREO	03/43
3. Biombo	1	TÉRREO	04/43
4. Armário escada	1	TÉRREO	05/43
5. Armário Lavabo 01	1	TÉRREO	06/43
6. Armário Lavabo 02	1	TÉRREO	06/43
7. Armário Lavabo 03	1	TÉRREO	07/43
8. Armário Lavabo 04	1	TÉRREO	07/43
9. Paineis Fixos, Sala Lilás	1	TÉRREO	08/43
10. Paineis com Mesa+ Prateleiras	1	TÉRREO	09/43
11. Mesa reunião	1	1º PAVIMENTO	11/43
12. Paineis de TV	1	1º PAVIMENTO	12/43
13. Paineis + Aparador	1	1º PAVIMENTO	13/43
14. Armário Lavabo 05	1	1º PAVIMENTO	14/43
15. Armário Lavabo 06	1	1º PAVIMENTO	14/43
16. Armário com Cuba	1	2º PAVIMENTO	16/43
17. Armário 02 + Gavetas	1	2º PAVIMENTO	17/43
18. Armário Aéreo	1	2º PAVIMENTO	18/43
19. Armário Ilha	2	2º PAVIMENTO	19/43
20. Armário Inferior Copa	1	2º PAVIMENTO	20/43
21. Armário Superior Copa	1	2º PAVIMENTO	20/43
22. Armário 03 com Cuba	1	2º PAVIMENTO	21/43
23. Armário 04	1	2º PAVIMENTO	21/43
24. Armário Lavabo 07	1	2º PAVIMENTO	22/43
25. Armário Lavabo 08	1	2º PAVIMENTO	22/43
26. Bancada CPU	1	3º PAVIMENTO	24/43
27. Mesa de Trabalho	1	3º PAVIMENTO	25/43
28. Gaveteiro	2	3º PAVIMENTO	25/43
29. Armário para Celular	1	3º PAVIMENTO	26/43
30. Armário para HD's	1	3º PAVIMENTO	27/43
31. Mesa de Trabalho 02	1	3º PAVIMENTO	28/43
32. Bancada Ilha	1	3º PAVIMENTO	29/43
33. Armário Inferior Copa	1	3º PAVIMENTO	30/43
34. Armário Lavabo 09	1	3º PAVIMENTO	31/43
35. Armário Lavabo 10	1	3º PAVIMENTO	31/43
36. Mesa de Trabalho	1	4º PAVIMENTO	33/43
37. Gaveteiro	1	4º PAVIMENTO	34/43
38. Armário Arquivos	1	4º PAVIMENTO	34/43
39. Armário Aparador	1	4º PAVIMENTO	35/43
40. Paineis Fixos	1	4º PAVIMENTO	36/43
41. Armário Lavabo 11	1	4º PAVIMENTO	37/43
42. Armário Lavabo 12	1	4º PAVIMENTO	37/43
43. Armário Inferior Copa	1	4º PAVIMENTO	38/43
44. Armário Lavabo 13	1	5º PAVIMENTO	40/43
45. Armário Banhº Aloj. Masculino	1	5º PAVIMENTO	40/43
46. Armário Banhº Aloj. Feminino	1	5º PAVIMENTO	40/43
47. Armário Alojamento Masculino	1	5º PAVIMENTO	41/43
48. Armário Alojamento Feminino	1	5º PAVIMENTO	42/43
49. Porta para Vão de Escada	1	5º PAVIMENTO	43/43

TOTAL DE MOBILIÁRIOS PLANEJADOS: 51 UNIDADES.



1. Painel Fixo com Brasão (1 unidade)

- **Localização:** Pavimento Térreo, Recepção.
- **Dimensões:** Conforme projeto executivo e detalhamentos técnicos.
- **Materiais:** MDF revestido com laminado melamínico padrão CINZA CRISTAL (ARAUCO), acabamento TX. Espessura: 6,15,18,25mm. Junta dos painéis com Friso negativo.
- **Acabamento:** Meia esquadria
- **Sistemas de Montagem:** Parafusado com estrutura modular.
- **Componentes:**
 - 2 perfis de LED embutidos (Stella), 2700K, IRC 93, 24V, 16mm, com 5,60m cada;
 - Vão técnico interno para passagem de infraestrutura elétrica;
 - Brasão em ACM com aplicação em adesivo vinílico de alta qualidade respeitando as proporções oficiais de tamanho, características técnicas de cor, margem e tipografia de acordo com o Manual Visual da Polícia Científica de Santa Catarina.

2. Balcão recepção (1 unidade)

- **Localização:** Pavimento Térreo, Recepção.
- **Dimensões:** Conforme projeto executivo e detalhamentos técnicos.
- **Materiais:** MDF revestido com laminado melamínico padrão CINZA CRISTAL (ARAUCO), acabamento TX. Espessura: 6,15,18,25mm. Junta dos painéis com Friso negativo.
- **Acabamento:** Meia esquadria
- **Sistemas de Montagem:** Parafusado com estrutura modular.
- **Componentes:**
 - Conjunto de tomadas contendo 2 pontos de tomada elétrica, 1 entrada USB e 1 USB-C por usuário (2 no total);
 - Passa-fios embutido;
 - Vão técnico interno e portas de acesso com dobradiça reta e amortecimento;
 - 8 gavetas (1 por usuário), com corrediças telescópicas e amortecimento;
 - Puxadores tipo cava;

3. Biombo (1 unidade)

- **Localização:** Pavimento Térreo, Recepção.
- **Dimensões:** Conforme projeto executivo e detalhamentos técnicos.
- **Materiais:** MDF revestido com laminado melamínico padrão CINZA CRISTAL (ARAUCO), acabamento TX. Espessura: 6,15,18,25mm. Junta dos painéis com Friso negativo.
- **Acabamento:** Meia esquadria
- **Sistemas de Montagem:** Parafusado com estrutura modular.

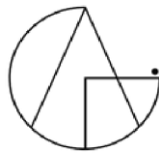

- **Componentes:**
 - Brasão em ACM com aplicação em adesivo vinílico de alta qualidade respeitando as proporções oficiais de tamanho, características técnicas de cor, margem e tipografia de acordo com o Manual Visual da Polícia Científica de Santa Catarina.
 - 4 rodízios do tipo giratório com trava, de silicone termoplástico (TPR), capacidade de carga mínima de 30kg por rodízio.
-

4. Armário escada (1 unidade)

- **Localização:** Pavimento Térreo, Sob Escada.
 - **Dimensões:** Conforme projeto executivo e detalhamentos técnicos.
 - **Materiais:** MDF revestido com laminado melamínico padrão CINZA CRISTAL (ARAUCO), acabamento TX. Espessura: 6,15,18,25mm. Junta dos painéis com Friso negativo.
 - **Acabamento:** Meia esquadria
 - **Sistemas de Montagem:** Parafusado com estrutura modular.
 - **Componentes:**
 - 4 Portas de giro com dobradiças metálicas tipo caneco 35 mm, abertura de 110°, com amortecimento integrado (soft close) e ajuste tridimensional.
 - A execução deste móvel deverá ser feita somente após conferência das medidas no local, respeitando a inclinação e geometria real da escada existente.
-

5. Armário Lavabo 01 (1 unidade)

- **Localização:** Pavimento Térreo, Lavabo 01.
 - **Dimensões:** Conforme projeto executivo e detalhamentos técnicos.
 - **Materiais:** MDF revestido com laminado melamínico padrão CINZA CRISTAL (ARAUCO), acabamento TX. Espessura: 6,15,18,25mm. Junta dos painéis com Friso negativo.
 - **Acabamento:** Meia esquadria
 - **Sistemas de Montagem:** Parafusado com estrutura modular.
 - **Componentes:**
 - 1 Porta basculante com abertura inferior, pistão a gás e fechamento suave.
 - Os armários deverão ser executados com adaptação à bancada e cuba existentes, respeitando os pontos hidráulicos e prevendo recortes ou vãos técnicos para passagem do sifão, válvulas e demais tubulações aparentes.
-



6. Armário Lavabo 02 (1 unidade)

- **Localização:** Pavimento Térreo, Lavabo 02.
 - **Dimensões:** Conforme projeto executivo e detalhes técnicos.
 - **Materiais:** MDF revestido com laminado melamínico padrão CINZA CRISTAL (ARAUCO), acabamento TX. Espessura: 6,15,18,25mm. Junta dos painéis com Friso negativo.
 - **Acabamento:** Meia esquadria
 - **Sistemas de Montagem:** Parafusado com estrutura modular.
 - **Componentes:**
 - 1 Porta basculante com abertura inferior, pistão a gás e fechamento suave.
 - Os armários deverão ser executados com adaptação à bancada e cuba existentes, respeitando os pontos hidráulicos e prevendo recortes ou vãos técnicos para passagem do sifão, válvulas e demais tubulações aparentes.
-

7. Armário Lavabo 03 (1 unidade)

- **Localização:** Pavimento Térreo, Lavabo 03.
 - **Dimensões:** Conforme projeto executivo e detalhes técnicos.
 - **Materiais:** MDF revestido com laminado melamínico padrão CINZA CRISTAL (ARAUCO), acabamento TX. Espessura: 6,15,18,25mm. Junta dos painéis com Friso negativo.
 - **Acabamento:** Meia esquadria
 - **Sistemas de Montagem:** Parafusado com estrutura modular.
 - **Componentes:**
 - 1 Porta basculante com abertura inferior, pistão a gás e fechamento suave.
 - Puxador tipo cava;
 - Os armários deverão ser executados com adaptação à bancada e cuba existentes, respeitando os pontos hidráulicos e prevendo recortes ou vãos técnicos para passagem do sifão, válvulas e demais tubulações aparentes.
-

8. Armário Lavabo 04 (1 unidade)

- **Localização:** Pavimento Térreo, Lavabo 04.
- **Dimensões:** Conforme projeto executivo e detalhes técnicos.
- **Materiais:** MDF revestido com laminado melamínico padrão CINZA CRISTAL (ARAUCO), acabamento TX. Espessura: 6,15,18,25mm. Junta dos painéis com Friso negativo.
- **Acabamento:** Meia esquadria
- **Sistemas de Montagem:** Parafusado com estrutura modular.
- **Componentes:**
 - 1 Porta basculante com abertura inferior, pistão a gás e fechamento suave;



- Puxador tipo cava;
- Os armários deverão ser executados com adaptação à bancada e cuba existentes, respeitando os pontos hidráulicos e prevendo recortes ou vãos técnicos para passagem do sifão, válvulas e demais tubulações aparentes.

9. Painel Fixo, Sala Lilás (1 unidade)

- **Localização:** Pavimento Térreo, Sala Lilás.
- **Dimensões:** Conforme projeto executivo e detalhamentos técnicos.
- **Materiais:** MDF revestido com laminado melamínico padrão CASTANHEIRA NATURAL (ARAUCO), textura MATT. Espessura: 6,15,18,25mm. Junta / conexão dos painéis com Friso negativo.
- **Acabamento:** Meia esquadria
- **Sistemas de Montagem:** Parafusado com estrutura modular.
- **Componentes:**
 - 2 tomadas elétricas existentes e adaptadas ao painel.
 - Prever adaptação no painel fixo para a saída de ar existente, com recorte e instalação da grade de ventilação de forma funcional e alinhada ao acabamento.

10. Painel com Mesa + Prateleiras (1 unidade)

- **Localização:** Pavimento Térreo, Sala Lilás.
- **Dimensões:** Conforme projeto executivo e detalhamentos técnicos.
- **Materiais:** 1 - MDF revestido com laminado melamínico padrão CASTANHEIRA NATURAL (ARAUCO), textura MATT. Espessura: 6,15,18,25mm. Junta dos painéis com Friso negativo. 2 - MDF revestido com laminado melamínico padrão LAVANDA (ARAUCO), textura MATT. Espessura: 6,15,18,25mm. Junta dos painéis com Friso negativo.
- **Acabamento:** Meia esquadria.
- **Cores:** Mesa e Prateleiras no MDF Lavanda-Arauco e Painel fixo no MDF Castanheira Natural - Arauco
- **Sistemas de Montagem:** Parafusado com estrutura modular.
- **Componentes:**
 - 2 tomadas elétricas existentes e adaptadas ao painel.
 - 1 interruptor existente e adaptado ao painel.

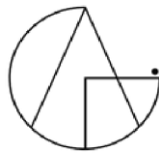

11. Mesa reunião (1 unidade)

- **Localização:** 1º Pavimento, Sala de Reunião.
 - **Dimensões:** Conforme projeto executivo e detalhes técnicos.
 - **Materiais:** MDF revestido com laminado melamínico padrão CINZA CRISTAL (ARAUCO), acabamento TX. Espessura: 6,15,18,25mm. Junta dos painéis com Friso negativo.
 - **Acabamento:** Meia esquadria.
 - **Sistemas de Montagem:** Parafusado com estrutura modular.
 - **Componentes:**
 - Conjunto de tomadas contendo 2 pontos de tomada elétrica, 1 entrada USB e 1 USB-C por usuário (4 no total);
 - 3 Portas técnicas de giro com dobradiças metálicas tipo caneco 35 mm, abertura de 110°, com amortecimento integrado (soft close) e ajuste tridimensional.
 - Vão técnico interno, na base da mesa, para passagem de infraestrutura elétrica;
 - Puxador tipo Cava.
-

12. Painel de TV (1 unidade)

- **Localização:** 1º Pavimento, Sala de Reunião.
 - **Dimensões:** Conforme projeto executivo e detalhes técnicos.
 - **Materiais:** MDF revestido com laminado melamínico padrão CINZA CRISTAL (ARAUCO), acabamento TX. Espessura: 6,15,18,25mm. Junta dos painéis com Friso negativo.
 - **Acabamento:** Meia esquadria.
 - **Sistemas de Montagem:** Parafusado com estrutura modular.
 - **Componentes:**
 - 2 tomadas elétricas existentes adaptadas à marcenaria planejada;
 - 1 interruptor existente adaptado à marcenaria planejada;
 - Reforço estrutural para suporte de Televisão;
 - Passa-cabo embutido;
-

13. Painel + Aparador (1 unidade)

- **Localização:** 1º Pavimento, Sala de Reunião.
- **Dimensões:** Conforme projeto executivo e detalhes técnicos.
- **Materiais:** MDF revestido com laminado melamínico padrão CINZA CRISTAL (ARAUCO), acabamento TX. Espessura: 6,15,18,25mm. Junta dos painéis com Friso negativo.
- **Acabamento:** Meia esquadria.
- **Sistemas de Montagem:** Parafusado com estrutura modular.
- **Componentes:**



- 2 tomadas elétricas duplas embutida na marcenaria;
- Passa-cabo embutido;
- 4 Portas de giro com dobradiças metálicas tipo caneco 35 mm, abertura de 110°, com amortecimento integrado (soft close) e ajuste tridimensional;
- Puxador tipo cava.

14. Armário Lavabo 05 (1 unidade)

- **Localização:** 1º Pavimento, Lavabo 05.
- **Dimensões:** Conforme projeto executivo e detalhes técnicos.
- **Materiais:** MDF revestido com laminado melamínico padrão CINZA CRISTAL (ARAUCO), acabamento TX. Espessura: 6,15,18,25mm. Junta dos painéis com Friso negativo.
- **Acabamento:** Meia esquadria
- **Sistemas de Montagem:** Parafusado com estrutura modular.
- **Componentes:**
 - 1 Porta basculante com abertura inferior, pistão a gás e fechamento suave.
 - Puxador tipo Cava;
 - Os armários deverão ser executados com adaptação à bancada e cuba existentes, respeitando os pontos hidráulicos e prevendo recortes ou vãos técnicos para passagem do sifão, válvulas e demais tubulações aparentes.

15. Armário Lavabo 06 (1 unidade)

- **Localização:** 1º Pavimento, Lavabo 06.
- **Dimensões:** Conforme projeto executivo e detalhes técnicos.
- **Materiais:** MDF revestido com laminado melamínico padrão CINZA CRISTAL (ARAUCO), acabamento TX. Espessura: 6,15,18,25mm. Junta dos painéis com Friso negativo.
- **Acabamento:** Meia esquadria
- **Sistemas de Montagem:** Parafusado com estrutura modular.
- **Componentes:**
 - 1 Porta basculante com abertura inferior, pistão a gás e fechamento suave.
 - Puxador tipo Cava;
 - Os armários deverão ser executados com adaptação à bancada e cuba existentes, respeitando os pontos hidráulicos e prevendo recortes ou vãos técnicos para passagem do sifão, válvulas e demais tubulações aparentes.



16. Armário com Cuba (1 unidade)

- **Localização:** 2º Pavimento, Laboratório.
 - **Dimensões:** Conforme projeto executivo e detalhes técnicos.
 - **Materiais:** MDF revestido com laminado melamínico padrão CINZA CRISTAL (ARAUCO), acabamento TX. Espessura: 6,15,18,25mm. Junta dos painéis com Friso negativo.
 - **Acabamento:** Meia esquadria.
 - **Sistemas de Montagem:** Parafusado com estrutura modular.
 - **Componentes:**
 - 2 Portas de giro com dobradiças metálicas tipo caneco 35 mm, abertura de 110°, com amortecimento integrado (soft close) e ajuste tridimensional;
 - Puxador tipo cava.
 - Os armários deverão ser executados com adaptação à bancada e cuba existentes, respeitando os pontos hidráulicos e prevendo recortes ou vãos técnicos para passagem do sifão, válvulas e demais tubulações aparentes.
-

17. Armário 02 + Gavetas (1 unidade)

- **Localização:** 2º Pavimento, Laboratório.
 - **Dimensões:** Conforme projeto executivo e detalhes técnicos.
 - **Materiais:** MDF revestido com laminado melamínico padrão CINZA CRISTAL (ARAUCO), acabamento TX. Espessura: 6,15,18,25mm. Junta dos painéis com Friso negativo.
 - **Acabamento:** Meia esquadria.
 - **Sistemas de Montagem:** Parafusado com estrutura modular.
 - **Componentes:**
 - 6 Portas de giro com dobradiças metálicas tipo caneco 35 mm, abertura de 110°, com amortecimento integrado (soft close) e ajuste tridimensional;
 - 8 gavetas com estrutura interna reforçada, fundo em material resistente à flexão, corrediças telescópicas de alta capacidade de carga, e ferragens compatíveis com uso intenso, garantindo estabilidade e durabilidade do conjunto;
 - Puxador tipo cava.
-

18. Armário Aéreo (1 unidade)

- **Localização:** 2º Pavimento, Laboratório.
- **Dimensões:** Conforme projeto executivo e detalhes técnicos.
- **Materiais:** MDF revestido com laminado melamínico padrão CINZA CRISTAL (ARAUCO), acabamento TX. Espessura: 6,15,18,25mm. Junta dos painéis com Friso negativo.
- **Acabamento:** Meia esquadria.

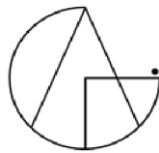

- **Sistemas de Montagem:** Parafusado com estrutura modular.
 - **Componentes:**
 - 1 Porta basculante com abertura superior, pistão a gás e fechamento suave;
 - Puxador tipo cava.
-

19. Armário Ilha (2 unidades)

- **Localização:** 2º Pavimento, Laboratório.
 - **Dimensões:** Conforme projeto executivo e detalhamentos técnicos.
 - **Materiais:** MDF revestido com laminado melamínico padrão CINZA CRISTAL (ARAUCO), acabamento TX. Espessura: 6,15,18,25mm. Junta dos painéis com Friso negativo.
 - **Acabamento:** Meia esquadria.
 - **Sistemas de Montagem:** Parafusado com estrutura modular.
 - **Componentes:**
 - 4 Portas de giro com dobradiças metálicas tipo caneco 35 mm, abertura de 110°, com amortecimento integrado (soft close) e ajuste tridimensional;
 - Puxador tipo Cava;
 - 1 lado do armário interno com prateleira interna equidistante e outro lado sem prateleira;
 - 6 rodízios giratórios industriais de alta resistência, capacidade mínima 75kg por unidade, sendo todos com trava de segurança para garantir estabilidade durante o uso;
 - Uma das laterais contará com aba suspensa fixa, com reforço estrutural adequado para uso eventual como apoio para banquetas de altura média, funcionando como mesa auxiliar.
-

20. Armário Inferior Copa (1 unidade)

- **Localização:** 2º Pavimento, Laboratório.
- **Dimensões:** Conforme projeto executivo e detalhamentos técnicos.
- **Materiais:** MDF revestido com laminado melamínico padrão CINZA CRISTAL (ARAUCO), acabamento TX. Espessura: 6,15,18,25mm. Junta dos painéis com Friso negativo.
- **Acabamento:** Meia esquadria.
- **Sistemas de Montagem:** Parafusado com estrutura modular.
- **Componentes:**
 - 4 Portas de giro com dobradiças metálicas tipo caneco 35 mm, abertura de 110°, com amortecimento integrado (soft close) e ajuste tridimensional;

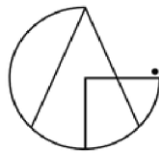

- 4 gavetas com estrutura interna reforçada, fundo em material resistente à flexão, corrediças telescópicas de alta capacidade de carga, e ferragens compatíveis com uso intenso, garantindo estabilidade e durabilidade do conjunto;
 - Puxador tipo Cava;
 - Os armários deverão ser executados com adaptação à bancada e cuba existentes, respeitando os pontos hidráulicos e prevendo recortes ou vãos técnicos para passagem do sifão, válvulas e demais tubulações aparentes.
-

21. Armário Superior Copa (1 unidade)

- **Localização:** 2º Pavimento, Laboratório.
 - **Dimensões:** Conforme projeto executivo e detalhes técnicos.
 - **Materiais:** MDF revestido com laminado melamínico padrão CINZA CRISTAL (ARAUCO), acabamento TX. Espessura: 6,15,18,25mm. Junta dos painéis com Friso negativo.
 - **Acabamento:** Meia esquadria.
 - **Sistemas de Montagem:** Parafusado com estrutura modular.
 - **Componentes:**
 - 1 Porta basculante com abertura superior, pistão a gás e fechamento suave.
 - Puxador tipo Cava;
-

22. Armário 03 com Cuba (1 unidade)

- **Localização:** 2º Pavimento, Análise Papi.
 - **Dimensões:** Conforme projeto executivo e detalhes técnicos.
 - **Materiais:** MDF revestido com laminado melamínico padrão CINZA CRISTAL (ARAUCO), acabamento TX. Espessura: 6,15,18,25mm. Junta dos painéis com Friso negativo.
 - **Acabamento:** Meia esquadria.
 - **Sistemas de Montagem:** Parafusado com estrutura modular.
 - **Componentes:**
 - 6 Portas de giro com dobradiças metálicas tipo caneco 35 mm, abertura de 110°, com amortecimento integrado (soft close) e ajuste tridimensional;
 - Puxador tipo Cava;
 - Os armários deverão ser executados com adaptação à bancada e cuba existentes, respeitando os pontos hidráulicos e prevendo recortes ou vãos técnicos para passagem do sifão, válvulas e demais tubulações aparentes.
-



23. Armário 04 (1 unidade)

- **Localização:** 2º Pavimento, Análise Papi.
 - **Dimensões:** Conforme projeto executivo e detalhes técnicos.
 - **Materiais:** MDF revestido com laminado melamínico padrão CINZA CRISTAL (ARAUCO), acabamento TX. Espessura: 6,15,18,25mm. Junta dos painéis com Friso negativo.
 - **Acabamento:** Meia esquadria.
 - **Sistemas de Montagem:** Parafusado com estrutura modular.
 - **Componentes:**
 - 4 Portas de giro com dobradiças metálicas tipo caneco 35 mm, abertura de 110°, com amortecimento integrado (soft close) e ajuste tridimensional;
 - 8 gavetas com estrutura interna reforçada, fundo em material resistente à flexão, corrediças telescópicas de alta capacidade de carga, e ferragens compatíveis com uso intenso, garantindo estabilidade e durabilidade do conjunto;
 - Puxador tipo Cava;
-

24. Armário Lavabo 07 (1 unidade)

- **Localização:** 2º Pavimento, Lavabo 07.
 - **Dimensões:** Conforme projeto executivo e detalhes técnicos.
 - **Materiais:** MDF revestido com laminado melamínico padrão CINZA CRISTAL (ARAUCO), acabamento TX. Espessura: 6,15,18,25mm. Junta dos painéis com Friso negativo.
 - **Acabamento:** Meia esquadria
 - **Sistemas de Montagem:** Parafusado com estrutura modular.
 - **Componentes:**
 - 1 Porta basculante com abertura inferior, pistão a gás e fechamento suave.
 - Puxador tipo cava;
 - Os armários deverão ser executados com adaptação à bancada e cuba existentes, respeitando os pontos hidráulicos e prevendo recortes ou vãos técnicos para passagem do sifão, válvulas e demais tubulações aparentes.
-

25. Armário Lavabo 08 (1 unidade)

- **Localização:** 2º Pavimento, Lavabo 08.
- **Dimensões:** Conforme projeto executivo e detalhes técnicos.
- **Materiais:** MDF revestido com laminado melamínico padrão CINZA CRISTAL (ARAUCO), acabamento TX. Espessura: 6,15,18,25mm. Junta dos painéis com Friso negativo.
- **Acabamento:** Meia esquadria
- **Sistemas de Montagem:** Parafusado com estrutura modular.



- **Componentes:**
 - 1 Porta basculante com abertura inferior, pistão a gás e fechamento suave.
 - Puxador tipo cava;
 - Os armários deverão ser executados com adaptação à bancada e cuba existentes, respeitando os pontos hidráulicos e prevendo recortes ou vãos técnicos para passagem do sifão, válvulas e demais tubulações aparentes.
-

26. Bancada CPU (1 unidade)

- **Localização:** 3º Pavimento, Sala de Informática.
 - **Dimensões:** Conforme projeto executivo e detalhamentos técnicos.
 - **Materiais:** MDF revestido com laminado melamínico padrão CINZA CRISTAL (ARAUCO), acabamento TX. Espessura: 6,15,18,25mm. Junta dos painéis com Friso negativo.
 - **Acabamento:** Meia esquadria
 - **Sistemas de Montagem:** Parafusado com estrutura modular.
 - **Componentes:**
 - 3 divisórias internas;
 - Recorte do tampo superior para passagem de fiação elétrica;
 - Mobiliário dimensionado para comportar até 16 computadores, com peso unitário estimado de 25kg, totalizando carga máxima de 400kg.
 - Estrutura interna embutida deverá ser reforçada com serralheria metálica em tubo de aço carbono, devidamente soldado e fixado à marcenaria, garantindo estabilidade e resistência ao carregamento. Aplicar tratamento anticorrosivo nas partes metálicas antes do fechamento com painéis.
-

27. Mesa de Trabalho (1 unidade)

- **Localização:** 3º Pavimento, Sala de Informática.
 - **Dimensões:** Conforme projeto executivo e detalhamentos técnicos.
 - **Materiais:** MDF revestido com laminado melamínico padrão CINZA CRISTAL (ARAUCO), acabamento TX. Espessura: 6,15,18,25mm. Junta dos painéis com Friso negativo.
 - **Acabamento:** Meia esquadria
 - **Sistemas de Montagem:** Parafusado com estrutura modular.
 - **Componentes:**
 - Mesa com estrutura reforçada;
 - Painel de Fundo para travamento.
-



28. Gaveteiro (2 unidades)

- **Localização:** 3º Pavimento, Sala de Informática.
 - **Dimensões:** Conforme projeto executivo e detalhes técnicos.
 - **Materiais:** MDF revestido com laminado melamínico padrão CINZA CRISTAL (ARAUCO), acabamento TX. Espessura: 6,15,18,25mm. Junta dos painéis com Friso negativo.
 - **Acabamento:** Meia esquadria
 - **Sistemas de Montagem:** Parafusado com estrutura modular.
 - **Componentes:**
 - 4 gavetas com estrutura interna reforçada, fundo em material resistente à flexão, corrediças telescópicas de alta capacidade de carga, e ferragens compatíveis com uso intenso, garantindo estabilidade e durabilidade do conjunto;
 - Puxador tipo Cava;
 - 4 rodízios giratórios, de PU (poliuretano) ou borracha termoplásticas, com travas e capacidade mínima entre 30kg a 50kg por unidade.
-
-

29. Armário para Celular (1 unidade)

- **Localização:** 3º Pavimento, Sala de Informática.
 - **Dimensões:** Conforme projeto executivo e detalhes técnicos.
 - **Materiais:** MDF revestido com laminado melamínico padrão CINZA CRISTAL (ARAUCO), acabamento TX. Espessura: 6,15,18,25mm. Junta dos painéis com Friso negativo.
 - **Acabamento:** Meia esquadria
 - **Sistemas de Montagem:** Parafusado com estrutura modular.
 - **Componentes:**
 - 7 gavetas com estrutura interna reforçada, fundo em material resistente à flexão, corrediças telescópicas de alta capacidade de carga, e ferragens compatíveis com uso intenso, garantindo estabilidade e durabilidade do conjunto;
 - Puxador tipo Cava;
 - Cada gaveta possui divisória interna tipo colmeia, conforme detalhamento em projeto. Devido à carga prevista e ao número de compartimentos, a estrutura da marcenaria deverá ser reforçada com painéis em MDF de maior espessura, travamento internos e fixações adequadas, garantindo resistência e estabilidade ao conjunto.
-
-

30. Armário para HD's (1 unidade)

- **Localização:** 3º Pavimento, Sala de Informática.
- **Dimensões:** Conforme projeto executivo e detalhes técnicos.



- **Materiais:** MDF revestido com laminado melamínico padrão CINZA CRISTAL (ARAUCO), acabamento TX. Espessura: 6,15,18,25mm. Junta dos painéis com Friso negativo.
 - **Acabamento:** Meia esquadria
 - **Sistemas de Montagem:** Parafusado com estrutura modular.
 - **Componentes:**
 - 7 gavetas com estrutura interna reforçada, fundo em material resistente à flexão, corrediças telescópicas de alta capacidade de carga, e ferragens compatíveis com uso intenso, garantindo estabilidade e durabilidade do conjunto;
 - Puxador tipo Cava;
 - Cada gaveta foi dimensionada para armazenar HDs com peso unitário de aproximadamente 700 g, totalizando uma carga estimada de até 37 kg por gaveta. As corrediças e o fundo das gavetas deverão suportar essa carga com segurança, sendo recomendada a utilização de trilhos telescópicos reforçados e fundo em MDF de no mínimo 25 mm de espessura, bem fixado nas laterais e no dorso da gaveta.
-
-

31. Mesa de Trabalho 02 (1 unidade)

- **Localização:** 3º Pavimento, Sala de Informática.
 - **Dimensões:** Conforme projeto executivo e detalhamentos técnicos.
 - **Materiais:** MDF revestido com laminado melamínico padrão CINZA CRISTAL (ARAUCO), acabamento TX. Espessura: 6,15,18,25mm. Junta dos painéis com Friso negativo.
 - **Acabamento:** Meia esquadria
 - **Sistemas de Montagem:** Parafusado com estrutura modular.
 - **Componentes:**
 - Mesa de Trabalho com estrutura reforçada;
 - 4 gavetas com estrutura interna reforçada, fundo em material resistente à flexão, corrediças telescópicas de alta capacidade de carga, e ferragens compatíveis com uso intenso, garantindo estabilidade e durabilidade do conjunto;
 - Puxador tipo Cava;
 - 4 Passa-cabos embutido no painel de fundo.
 - 1 perfil de LED embutido (Stella), no tampo superior, Temperatura 6000K, IRC 93, 24V, 16mm, e comprimento 1,75m. Fonte embutida na marcenaria;
 - 1 módulo de interruptor para acionamento do perfil de led.
-
-

32. Bancada Ilha (1 unidade)

- **Localização:** 3º Pavimento, Sala de Informática.
- **Dimensões:** Conforme projeto executivo e detalhamentos técnicos.



- **Materiais:** MDF revestido com laminado melamínico padrão CINZA CRISTAL (ARAUCO), acabamento TX. Espessura: 6,15,18,25mm. Junta dos painéis com Friso negativo.
- **Acabamento:** Meia esquadria
- **Sistemas de Montagem:** Parafusado com estrutura modular.
- **Componentes:**
 - Bancada de Trabalho com estrutura reforçada e área técnica central para manutenção da fiação e conexão elétrica, acesso pela parte interna dos armários;
 - 6 Portas de giro com dobradiças metálicas tipo caneco 35 mm, abertura de 110°, com amortecimento integrado (soft close) e ajuste tridimensional;
 - 16 gavetas com estrutura interna reforçada, fundo em material resistente à flexão, corrediças telescópicas de alta capacidade de carga, e ferragens compatíveis com uso intenso, garantindo estabilidade e durabilidade do conjunto;
 - Puxador tipo Cava;
 - 4 Conjuntos de tomadas, embutido no tampo, contendo 2 pontos de tomada elétrica, 1 entrada USB e 1 USB-C;

33. Armário Inferior Copa (1 unidade)

- **Localização:** 3º Pavimento, Sala de Informática.
- **Dimensões:** Conforme projeto executivo e detalhamentos técnicos.
- **Materiais:** MDF revestido com laminado melamínico padrão CINZA CRISTAL (ARAUCO), acabamento TX. Espessura: 6,15,18,25mm. Junta dos painéis com Friso negativo.
- **Acabamento:** Meia esquadria.
- **Sistemas de Montagem:** Parafusado com estrutura modular.
- **Componentes:**
 - 4 Portas de giro com dobradiças metálicas tipo caneco 35 mm, abertura de 110°, com amortecimento integrado (soft close) e ajuste tridimensional;
 - Prateleiras internas equidistantes;
 - 4 gavetas com estrutura interna reforçada, fundo em material resistente à flexão, corrediças telescópicas de alta capacidade de carga, e ferragens compatíveis com uso intenso, garantindo estabilidade e durabilidade do conjunto;
 - Puxador tipo Cava;
 - Os armários deverão ser executados com adaptação à bancada e cuba existentes, respeitando os pontos hidráulicos e prevendo recortes ou vãos técnicos para passagem do sifão, válvulas e demais tubulações aparentes.



34. Armário Lavabo 09 (1 unidade)

- **Localização:** 3º Pavimento, Lavabo 09.
- **Dimensões:** Conforme projeto executivo e detalhes técnicos.
- **Materiais:** MDF revestido com laminado melamínico padrão CINZA CRISTAL (ARAUCO), acabamento TX. Espessura: 6,15,18,25mm. Junta dos painéis com Friso negativo.
- **Acabamento:** Meia esquadria
- **Sistemas de Montagem:** Parafusado com estrutura modular.
- **Componentes:**
 - 1 Porta basculante com abertura inferior, pistão a gás e fechamento suave.
 - Puxador tipo cava;
 - Os armários deverão ser executados com adaptação à bancada e cuba existentes, respeitando os pontos hidráulicos e prevendo recortes ou vãos técnicos para passagem do sifão, válvulas e demais tubulações aparentes.

35. Armário Lavabo 10 (1 unidade)

- **Localização:** 3º Pavimento, Lavabo 10.
- **Dimensões:** Conforme projeto executivo e detalhes técnicos.
- **Materiais:** MDF revestido com laminado melamínico padrão CINZA CRISTAL (ARAUCO), acabamento TX. Espessura: 6,15,18,25mm. Junta dos painéis com Friso negativo.
- **Acabamento:** Meia esquadria
- **Sistemas de Montagem:** Parafusado com estrutura modular.
- **Componentes:**
 - 1 Porta basculante com abertura inferior, pistão a gás e fechamento suave;
 - Puxador tipo cava;
 - Os armários deverão ser executados com adaptação à bancada e cuba existentes, respeitando os pontos hidráulicos e prevendo recortes ou vãos técnicos para passagem do sifão, válvulas e demais tubulações aparentes.

36. Mesa de Trabalho (1 unidade)

- **Localização:** 4º Pavimento, Gerência.
- **Dimensões:** Conforme projeto executivo e detalhes técnicos.
- **Materiais:** 1 - MDF revestido com laminado melamínico padrão FONTANA, LINHA MAGMA (GUARARAPES), acabamento Textura Magma. Espessura: 6,15,18,25mm.
2 - MDF revestido com laminado melamínico padrão AZUL MARINHO, LINHA ÁRIS (GUARARAPES), acabamento TX. Espessura: 6,15,18,25mm.
Junta dos painéis com Friso negativo.



- **Acabamento:** Meia esquadria
 - **Cores:** Tampo Superior no MDF Fontana-Guararapes e Base no MDF Azul Marinho-Guararapes.
 - **Sistemas de Montagem:** Parafusado com estrutura modular.
 - **Componentes:**
 - Mesa com estrutura reforçada;
 - 1 Conjunto de tomadas, embutido no tampo, contendo 2 pontos de tomada elétrica, 1 entrada USB e 1 USB-C;
 - Passa-cabos redondo embutido na marcenaria;
 - 1 Porta de giro na base para acesso à parte técnica, manutenção e conexão da fiação elétrica.
 - 3 módulos de base com cantos arredondados com Raio de 5cm.
 - Tampo de mesa com cantos arredondados com Raio de 5cm.
-

37. Gaveteiro (1 unidade)

- **Localização:** 4º Pavimento, Gerência.
 - **Dimensões:** Conforme projeto executivo e detalhamentos técnicos.
 - **Materiais:** MDF revestido com laminado melamínico padrão AZUL MARINHO, LINHA ÁRIS (GUARARAPES), acabamento TX. Espessura: 6,15,18,25mm.
 - **Acabamento:** Meia esquadria
 - **Sistemas de Montagem:** Parafusado com estrutura modular.
 - **Componentes:**
 - 4 gavetas com estrutura interna reforçada, fundo em material resistente à flexão, corrediças telescópicas de alta capacidade de carga, e ferragens compatíveis com uso intenso, garantindo estabilidade e durabilidade do conjunto;
 - Puxador tipo Cava;
 - 4 rodízios giratórios, de PU (poliuretano) ou borracha termoplásticas, com travas e capacidade mínima entre 30kg a 50kg por unidade.
-

38. Armário Arquivos/Armazenamento (1 unidade)

- **Localização:** 4º Pavimento, Gerência.
- **Dimensões:** Conforme projeto executivo e detalhamentos técnicos.
- **Materiais:** 1 - MDF revestido com laminado melamínico padrão FONTANA, LINHA MAGMA (GUARARAPES), acabamento Textura Magma. Espessura: 6,15,18,25mm.
2 - MDF revestido com laminado melamínico padrão AZUL MARINHO, LINHA ÁRIS (GUARARAPES), acabamento TX. Espessura: 6,15,18,25mm.
Junta dos painéis com Friso negativo.



- **Acabamento:** Meia esquadria
 - **Cores:** Tampo Superior no MDF Fontana-Guararapes e Base no MDF Azul Marinho-Guararapes.
 - **Sistemas de Montagem:** Parafusado com estrutura modular.
 - **Componentes:**
 - Armário com estrutura reforçada;
 - 8 Portas de giro com dobradiças metálicas tipo caneco 35 mm, abertura de 110°, com amortecimento integrado (soft close) e ajuste tridimensional;
 - 4 Prateleiras internas equidistantes;
 - Puxador tipo Cava;
 - Tampo superior com cantos arredondados com Raio de 10cm.
 - Base inferior com cantos arredondados com Raio de 10cm.
-
-

39. Armário Aparador (1 unidade)

- **Localização:** 4º Pavimento, Gerência.
 - **Dimensões:** Conforme projeto executivo e detalhes técnicos.
 - **Materiais:** 1 - MDF revestido com laminado melamínico padrão FONTANA, LINHA MAGMA (GUARARAPES), acabamento Textura Magma. Espessura: 6,15,18,25mm.
2 - MDF revestido com laminado melamínico padrão AZUL MARINHO, LINHA ÁRIS (GUARARAPES), acabamento TX. Espessura: 6,15,18,25mm.
Junta dos painéis com Friso negativo.
 - **Acabamento:** Meia esquadria
 - **Cores:** Tampo Superior no MDF Fontana-Guararapes e Base no MDF Azul Marinho-Guararapes.
 - **Sistemas de Montagem:** Parafusado com estrutura modular.
 - **Componentes:**
 - Armário com estrutura reforçada;
 - 2 Portas de giro com dobradiças metálicas tipo caneco 35 mm, abertura de 110°, com amortecimento integrado (soft close) e ajuste tridimensional;
 - 1 Prateleira interna equidistante;
 - Puxador tipo Cava;
 - Tampo superior com cantos arredondados com Raio de 10cm.
 - Base inferior com cantos arredondados com Raio de 10cm.
 - Espaço aberto destinado a Frigorífico. Verificar tomada para o equipamento antes da instalação e montagem do móvel.
-
-



40. Pannel Fixo (1 unidade)

- **Localização:** 4º Pavimento, Gerência.
 - **Dimensões:** Conforme projeto executivo e detalhes técnicos.
 - **Materiais:** MDF revestido com laminado melamínico padrão AZUL MARINHO, LINHA ÁRIS (GUARARAPES), acabamento TX. Espessura: 6,15,18,25mm. Junta dos painéis com Friso negativo.
 - **Acabamento:** Meia esquadria
 - **Sistemas de Montagem:** Parafusado com estrutura modular.
 - **Componentes:**
 - Fixação oculta através da estrutura de ripado/montantes em MDF ou sarrafos de madeira fixados à alvenaria;
 - As juntas entre as peças serão com frisos negativos e deverá permitir a continuidade dos frisos;
 - Acabamento deve garantir estabilidade dimensional e efeito estético uniforme.
-
-

41. Armário Lavabo 11 (1 unidade)

- **Localização:** 4º Pavimento, Lavabo 11.
 - **Dimensões:** Conforme projeto executivo e detalhes técnicos.
 - **Materiais:** MDF revestido com laminado melamínico padrão CINZA CRISTAL (ARAUCO), acabamento TX. Espessura: 6,15,18,25mm. Junta dos painéis com Friso negativo.
 - **Acabamento:** Meia esquadria
 - **Sistemas de Montagem:** Parafusado com estrutura modular.
 - **Componentes:**
 - 1 Porta basculante com abertura inferior, pistão a gás e fechamento suave.
 - Puxador tipo cava;
 - Os armários deverão ser executados com adaptação à bancada e cuba existentes, respeitando os pontos hidráulicos e prevendo recortes ou vãos técnicos para passagem do sifão, válvulas e demais tubulações aparentes.
-
-

42. Armário Lavabo 12 (1 unidade)

- **Localização:** 4º Pavimento, Lavabo 12.
- **Dimensões:** Conforme projeto executivo e detalhes técnicos.
- **Materiais:** MDF revestido com laminado melamínico padrão CINZA CRISTAL (ARAUCO), acabamento TX. Espessura: 6,15,18,25mm. Junta dos painéis com Friso negativo.
- **Acabamento:** Meia esquadria
- **Sistemas de Montagem:** Parafusado com estrutura modular.



- **Componentes:**
 - 1 Porta basculante com abertura inferior, pistão a gás e fechamento suave.
 - Puxador tipo cava;
 - Os armários deverão ser executados com adaptação à bancada e cuba existentes, respeitando os pontos hidráulicos e prevendo recortes ou vãos técnicos para passagem do sifão, válvulas e demais tubulações aparentes.
-
-

43. Armário Inferior Copa (1 unidade)

- **Localização:** 4º Pavimento, Copa.
 - **Dimensões:** Conforme projeto executivo e detalhamentos técnicos.
 - **Materiais:** MDF revestido com laminado melamínico padrão CINZA CRISTAL (ARAUCO), acabamento TX. Espessura: 6,15,18,25mm. Junta dos painéis com Friso negativo.
 - **Acabamento:** Meia esquadria.
 - **Sistemas de Montagem:** Parafusado com estrutura modular.
 - **Componentes:**
 - 4 Portas de giro com dobradiças metálicas tipo caneco 35 mm, abertura de 110°, com amortecimento integrado (soft close) e ajuste tridimensional;
 - 2 Prateleiras internas equidistantes;
 - 4 gavetas com estrutura interna reforçada, fundo em material resistente à flexão, corrediças telescópicas de alta capacidade de carga, e ferragens compatíveis com uso intenso, garantindo estabilidade e durabilidade do conjunto;
 - Puxador tipo Cava;
 - Os armários deverão ser executados com adaptação à bancada e cuba existentes, respeitando os pontos hidráulicos e prevendo recortes ou vãos técnicos para passagem do sifão, válvulas e demais tubulações aparentes.
-
-

44. Armário Lavabo 13 (1 unidade)

- **Localização:** 5º Pavimento, Lavabo 13.
- **Dimensões:** Conforme projeto executivo e detalhamentos técnicos.
- **Materiais:** MDF revestido com laminado melamínico padrão CINZA CRISTAL (ARAUCO), acabamento TX. Espessura: 6,15,18,25mm. Junta dos painéis com Friso negativo.
- **Acabamento:** Meia esquadria
- **Sistemas de Montagem:** Parafusado com estrutura modular.
- **Componentes:**
 - 1 Porta basculante com abertura inferior, pistão a gás e fechamento suave.
 - Puxador tipo Cava;

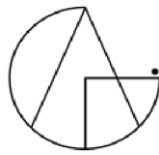

- Os armários deverão ser executados com adaptação à bancada e cuba existentes, respeitando os pontos hidráulicos e prevendo recortes ou vãos técnicos para passagem do sifão, válvulas e demais tubulações aparentes.
-
-

45. Armário Banheiro Alojamento Masculino (1 unidade)

- **Localização:** 5º Pavimento, Banheiro Alojamento Masculino.
 - **Dimensões:** Conforme projeto executivo e detalhamentos técnicos.
 - **Materiais:** MDF revestido com laminado melamínico padrão CINZA CRISTAL (ARAUCO), acabamento TX. Espessura: 6,15,18,25mm. Junta dos painéis com Friso negativo.
 - **Acabamento:** Meia esquadria
 - **Sistemas de Montagem:** Parafusado com estrutura modular.
 - **Componentes:**
 - 1 Porta basculante com abertura inferior, pistão a gás e fechamento suave.
 - Puxador tipo Cava;
 - Os armários deverão ser executados com adaptação à bancada e cuba existentes, respeitando os pontos hidráulicos e prevendo recortes ou vãos técnicos para passagem do sifão, válvulas e demais tubulações aparentes.
-
-

46. Armário Banheiro Alojamento Feminino (1 unidade)

- **Localização:** 5º Pavimento, Banheiro Alojamento Feminino.
 - **Dimensões:** Conforme projeto executivo e detalhamentos técnicos.
 - **Materiais:** MDF revestido com laminado melamínico padrão CINZA CRISTAL (ARAUCO), acabamento TX. Espessura: 6,15,18,25mm. Junta dos painéis com Friso negativo.
 - **Acabamento:** Meia esquadria
 - **Sistemas de Montagem:** Parafusado com estrutura modular.
 - **Componentes:**
 - 1 Porta basculante com abertura inferior, pistão a gás e fechamento suave.
 - Puxador tipo Cava;
 - Os armários deverão ser executados com adaptação à bancada e cuba existentes, respeitando os pontos hidráulicos e prevendo recortes ou vãos técnicos para passagem do sifão, válvulas e demais tubulações aparentes.
-
-



47. Armário Alojamento Masculino (1 unidade)

- **Localização:** 5º Pavimento, Alojamento Masculino.
- **Dimensões:** Conforme projeto executivo e detalhamentos técnicos.
- **Materiais:** MDF revestido com laminado melamínico padrão CINZA CRISTAL (ARAUCO), acabamento TX. Espessura: 6,15,18,25mm. Junta dos painéis com Friso negativo.
- **Acabamento:** Meia esquadria
- **Sistemas de Montagem:** Parafusado com estrutura modular.
- **Componentes:**
 - 8 Portas de giro com dobradiças metálicas tipo caneco 35 mm, abertura de 110°, com amortecimento integrado (soft close) e ajuste tridimensional;
 - 8 prateleiras internas;
 - 4 Cabideiros lineares metálicos ou tubo cromado fixados lateralmente;
 - 4 Cabideiros articulados, em aço com acabamento cromado, dotado de mecanismo articulado com alavanca para descida e subida da barra de cabides, garantindo acessibilidade e melhor aproveitamento do espaço interno do armário.
 - 8 Puxadores redondos tipo botão e fechadura com chave individual.

48. Armário Alojamento Feminino (1 unidade)

- **Localização:** 5º Pavimento, Alojamento Feminino.
- **Dimensões:** Conforme projeto executivo e detalhamentos técnicos.
- **Materiais:** MDF revestido com laminado melamínico padrão CINZA CRISTAL (ARAUCO), acabamento TX. Espessura: 6,15,18,25mm. Junta dos painéis com Friso negativo.
- **Acabamento:** Meia esquadria
- **Sistemas de Montagem:** Parafusado com estrutura modular.
- **Componentes:**
 - 6 Portas de giro com dobradiças metálicas tipo caneco 35 mm, abertura de 110°, com amortecimento integrado (soft close) e ajuste tridimensional;
 - 3 Cabideiros lineares metálicos ou tubo cromado fixados lateralmente;
 - 3 Cabideiros articulados, em aço com acabamento cromado, dotado de mecanismo articulado com alavanca para descida e subida da barra de cabides, garantindo acessibilidade e melhor aproveitamento do espaço interno do armário.
 - 6 Puxadores redondos tipo botão e fechadura com chave individual;



49. Porta para vão da escada (1 unidade)

- **Localização:** 5º Pavimento, Alojamento Feminino.
- **Dimensões:** Conforme projeto executivo e detalhes técnicos.
- **Materiais:** MDF revestido com laminado melamínico padrão CINZA CRISTAL (ARAUCO), acabamento TX. Espessura: 6,15,18,25mm. Junta dos painéis com Friso negativo.
- **Acabamento:** Meia esquadria
- **Sistemas de Montagem:** Parafusado com estrutura modular.
- **Componentes:**
 - 1 Porta de giro com dobradiças metálicas tipo caneco 35 mm, abertura de 110°, com amortecimento integrado (soft close) e ajuste tridimensional;
 - 1 Puxador redondo tipo botão e fechadura com chave individual;



ORIENTAÇÕES GERAIS PARA EXECUÇÃO DE MARCENARIA:

Todos os móveis especificados neste projeto deverão ser executados com materiais e acabamentos adequados para uso em áreas litorâneas e ambientes com alta umidade. Recomenda-se a utilização de MDF Naval (também conhecido como MDF Ultra), por sua resistência superior à umidade e maior estabilidade dimensional. O MDF Melamínico também poderá ser adotado em componentes menos expostos, devido à sua camada protetora que auxilia na prevenção de infiltrações.

Para reforço estrutural, especialmente em tampos, divisórias ou bancadas, recomenda-se o uso de chapas de compensado naval. Sempre que possível, as bases e sistemas de apoio dos móveis deverão ser executados em alumínio ou estruturas metálicas galvanizadas, com o objetivo de evitar corrosão ao longo do tempo.

Todas as ferragens, incluindo dobradiças, puxadores, corrediças e trilhos, deverão ser fabricadas em aço inoxidável 304 ou 316, devido à sua resistência à oxidação em ambientes com maresia. Perfis e cantoneiras deverão ser em alumínio anodizado e os parafusos, pregos e demais fixadores deverão ser obrigatoriamente zincados ou em aço inox.

As bordas das chapas deverão ser protegidas com fitas de PVC termo aplicadas, vedando totalmente o núcleo do MDF contra penetração de umidade. As superfícies expostas deverão receber acabamento com tintas PU, laca de alta resistência ou laminado melamínico de baixa ou alta pressão, conforme especificado em projeto. Recomenda-se ainda a aplicação de seladores hidrofóbicos e vernizes marítimos em áreas críticas ou bordas expostas, assegurando maior durabilidade e proteção dos elementos de marcenaria.

As imagens e referências de MDF, marcas e padrões de cores indicadas ao longo deste memorial são apresentados como sugestão, baseadas nas definições adotadas durante o desenvolvimento do projeto. No entanto, **é imprescindível que o fornecedor de marcenaria consulte previamente os proprietários e apresente amostras físicas atualizadas dos padrões propostos, para validação final antes do início da execução dos mobiliários planejados.** A fabricação não deverá ser iniciada sem a aprovação expressa dos acabamentos por parte dos responsáveis, sendo de responsabilidade do fornecedor garantir que os materiais aplicados correspondam fielmente às expectativas de textura, tonalidade e qualidade especificadas.



A SEGUIR REFERÊNCIAS DAS SUGESTÕES UTILIZADAS CONFORME ESPECIFICAÇÃO DE
CADA MOBILIÁRIO DESCRITO ACIMA:



CINZA CRISTAL- ARAUCO

Especificações técnicas
Espessura: 6 | 15 | 18 | 25 mm
Tamanho: 1850 x 2750 mm
Textura: TX



CASTANHEIRA NATURAL - ARAUCO

Especificações técnicas
Espessura: 6 | 15 | 18 | 25 mm
Tamanho: 1850 x 2750 mm
Textura: Matt



LAVANDA - ARAUCO

Especificações técnicas
Espessura: 6 | 15 | 18 | 25 mm
Tamanho: 1850 x 2750 mm
Textura: Matt



AZUL MARINHO - GUARARAPES – LINHA ÁRIS

Especificações técnicas
Espessura: 6 | 15 | 18 | 25 mm
Tamanho: 1850 x 2750 mm
Textura: TX



FONTANA - GUARARAPES – LINHA MAGMA

Especificações técnicas
Espessura: 6 | 15 | 18 | 25 mm
Tamanho: 1850 x 2750 mm
Textura: MAGMA

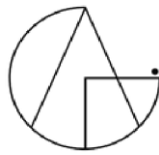

Compatibilização com Instalações

- De acordo com o projeto executivo, alguns móveis contemplam **passagens técnicas internas** para **fiação elétrica e lógica**;
- Painéis possuem **distanciamento da parede para embutimento de infraestrutura**;
- As mesas de trabalho possuem **acesso técnico e portas de manutenção** para facilitar eventuais ajustes;
- **Verificações in loco** previstas para adaptação aos pontos de **esquadria, tomadas, dutos ou climatização** já existentes.

Conclusão do Memorial Descritivo:

Diante do exposto, o projeto de mobiliário planejado da unidade da Polícia Científica de Balneário Camboriú consolida-se como uma iniciativa estratégica voltada à modernização e ao aprimoramento dos ambientes institucionais. A abordagem técnica adotada garantiu o alinhamento entre funcionalidade, ergonomia e estética, respeitando integralmente as diretrizes normativas aplicáveis às edificações públicas. A integração eficaz entre o levantamento in loco, o suporte técnico da instituição e o desenvolvimento tridimensional das soluções mobiliárias permitiu alcançar um resultado coeso e adaptado às particularidades do espaço físico. Assim, este memorial técnico reforça o compromisso com a excelência na gestão pública, destacando-se em qualidade, inovação e responsabilidade institucional.

GIULIA PENZO ARQUIETURA LTDA
Arquiteta e Urbanista: **GIULIA PENZO LOPES**
CAU: A235481-0



Assinaturas do documento



Código para verificação: **LI32C88E**

Este documento foi assinado digitalmente pelos seguintes signatários nas datas indicadas:

✓ **GIULIA PENZO LOPES LTDA** (CPF: 054.XXX.191-XX) em 18/08/2025 às 17:08:16
Emitido por: "AC SAFEWEB RFB v5", emitido em 12/02/2025 - 10:39:43 e válido até 12/02/2026 - 10:39:43.
(Assinatura ICP-Brasil)

✓ **JULIA REHN** (CPF: 033.XXX.869-XX) em 09/10/2025 às 11:37:16
Emitido por: "SGP-e", emitido em 13/07/2018 - 14:12:39 e válido até 13/07/2118 - 14:12:39.
(Assinatura do sistema)

Para verificar a autenticidade desta cópia, acesse o link <https://portal.sgpe.sea.sc.gov.br/portal-externo/conferencia-documento/UENJXzM0OTg2XzAwMDExODgxXzExODk4XzlwMjVfTEkzMkM4OEU=> ou o site <https://portal.sgpe.sea.sc.gov.br/portal-externo> e informe o processo **PCI 00011881/2025** e o código **LI32C88E** ou aponte a câmera para o QR Code presente nesta página para realizar a conferência.

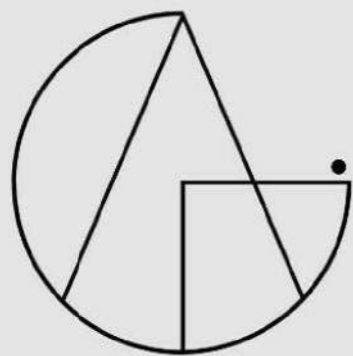

Giulia Penzo
Arquitetura

Projeto de móveis planejados para a unidade da Polícia Científica de Santa Catarina em Balneário Camboriú.

LISTA DE FOLHAS	
Nº FOLHA	CONTEÚDO
-	CAPA / SUMÁRIO
01/43	TÉRREO - PLANTA LAYOUT
02/43	TÉRREO - PAINEL FIXO COM BRASÃO
03/43	TÉRREO - BANCADA RECEPÇÃO
04/43	TÉRREO - BIOMBO
05/43	TÉRREO - ARMÁRIO ESCADA
06/43	TÉRREO - ARMÁRIO LAVABO 01 E LAVABO 02
07/43	TÉRREO - ARMÁRIO LAVABO 03 E LAVABO 04
08/43	TÉRREO - SALA LILÁS, PAINEL FIXO
09/43	TÉRREO - SALA LILÁS, MESA + PRATELEIRAS
10/43	1º PAVIMENTO - PLANTA LAYOUT
11/43	1º PAVIMENTO - SALA REUNIÃO, MESA DE REUNIÃO
12/43	1º PAVIMENTO - SALA DE REUNIÃO, PAINEL FIXO TELEVISÃO
13/43	1º PAVIMENTO - SALA REUNIÃO, PAINEL + APARADOR
14/43	1º PAVIMENTO - ARMÁRIO LAVABO 05 E LAVABO 06
15/43	2º PAVIMENTO - PLANTA LAYOUT
16/43	2º PAVIMENTO - LABORATÓRIO - ARMÁRIO COM CUBA
17/43	2º PAVIMENTO - LABORATÓRIO - ARMÁRIO 02 E GAVETAS
18/43	2º PAVIMENTO - LABORATÓRIO - ARMÁRIO AÉREO 01
19/43	2º PAVIMENTO - LABORATÓRIO - ARMÁRIO ILHA
20/43	2º PAVIMENTO - COPA, ARMÁRIO INFERIOR E ARMÁRIO SUPERIOR
21/43	2º PAVIMENTO - ANÁLISE PAPI, ARMÁRIO 03 COM CUBA E ARMÁRIO 04
22/43	2º PAVIMENTO - ARMÁRIO LAVABO 07 E LAVABO 08

LISTA DE FOLHAS	
Nº FOLHA	CONTEÚDO
23/43	3º PAVIMENTO - PLANTA LAYOUT
24/43	3º PAVIMENTO - INFORMÁTICA, BANCADA CPU
25/43	3º PAVIMENTO - INFORMÁTICA, MESA DE TRABALHO + GAVETEIROS
26/43	3º PAVIMENTO - INFORMÁTICA, ARMÁRIO CELULAR
27/43	3º PAVIMENTO - INFORMÁTICA, ARMÁRIO HD
28/43	3º PAVIMENTO - INFORMÁTICA, MESA DE TRABALHO 02
29/43	3º PAVIMENTO - INFORMÁTICA, BANCADA ILHA
30/43	3º PAVIMENTO - COPA, ARMÁRIO INFERIOR
31/43	3º PAVIMENTO - ARMÁRIO LAVABO 09 E LAVABO 10
32/43	4º PAVIMENTO - PLANTA LAYOUT
33/43	4º PAVIMENTO - GERÊNCIA - MESA DE TRABALHO
34/43	4º PAVIMENTO - GERÊNCIA - ARMÁRIO ARQUIVOS E GAVETEIRO
35/43	4º PAVIMENTO - GERÊNCIA - APARADOR
36/43	4º PAVIMENTO - GERÊNCIA - PAINEL FIXO
37/43	4º PAVIMENTO - ARMÁRIO LAVABO 11 E LAVABO 12
38/43	4º PAVIMENTO - COPA
39/43	5º PAVIMENTO - PLANTA LAYOUT
40/43	5º PAVIMENTO - ARMÁRIO LAVABO 13, BANHº ALOJ. MASCULINO E BANHº ALOJ. FEMININO
41/43	5º PAVIMENTO - ARMÁRIO ALOJAMENTO MASCULINO
42/43	5º PAVIMENTO - ARMÁRIO ALOJAMENTO FEMININO
43/43	5º PAVIMENTO - PORTA PARA VÃO DA ESCADA

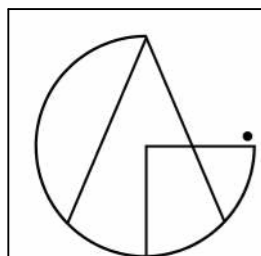

LOCAL
RUA: RUA ALVIN BAUER, 544

BAIRRO: -

CIDADE: BALNEÁRIO CAMBORIÚ

CONTEÚDO

CAPA / SUMÁRIO

PROPRIETÁRIO (A)

SUPERINTENDÊNCIA REGIONAL DE POLÍCIA CIENTÍFICA EM BALNEÁRIO CAMBORIÚ

AUTOR DO PROJETO:

ARQº GIULIA PENZO LOPES
CAU: A235481-0

TÍTULO
PROJETO INTERIOR - MARCENARIA PLANEJADA

Data	AGO/2025
Autor	Arqº GIULIA PENZO LOPES
RRT	15746226
Revisão do projeto	04
e-mail: arq.giuliapenzo@gmail.com celular: +55 (67) 99640-7051	Escala

LISTA MÓVEIS PLANEJADOS - PAVIMENTO TÉRREO

01. Painel Fixo com Brasão
02. Balcão recepção
03. Biombo
04. Armário escada
05. Armário Lavabo 01
06. Armário Lavabo 02
07. Armário Lavabo 03
08. Armário Lavabo 04
09. Painel Fixo, Sala Lilás
10. Painel com Mesa+ Prateleiras

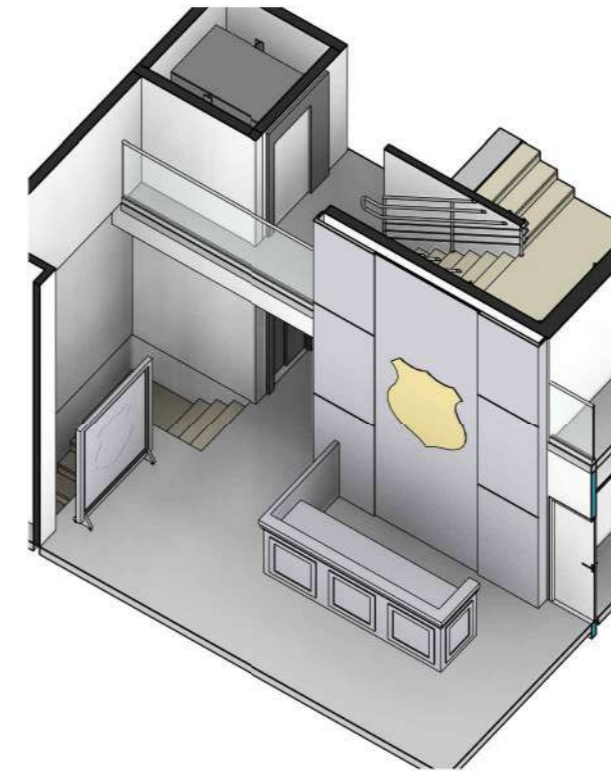
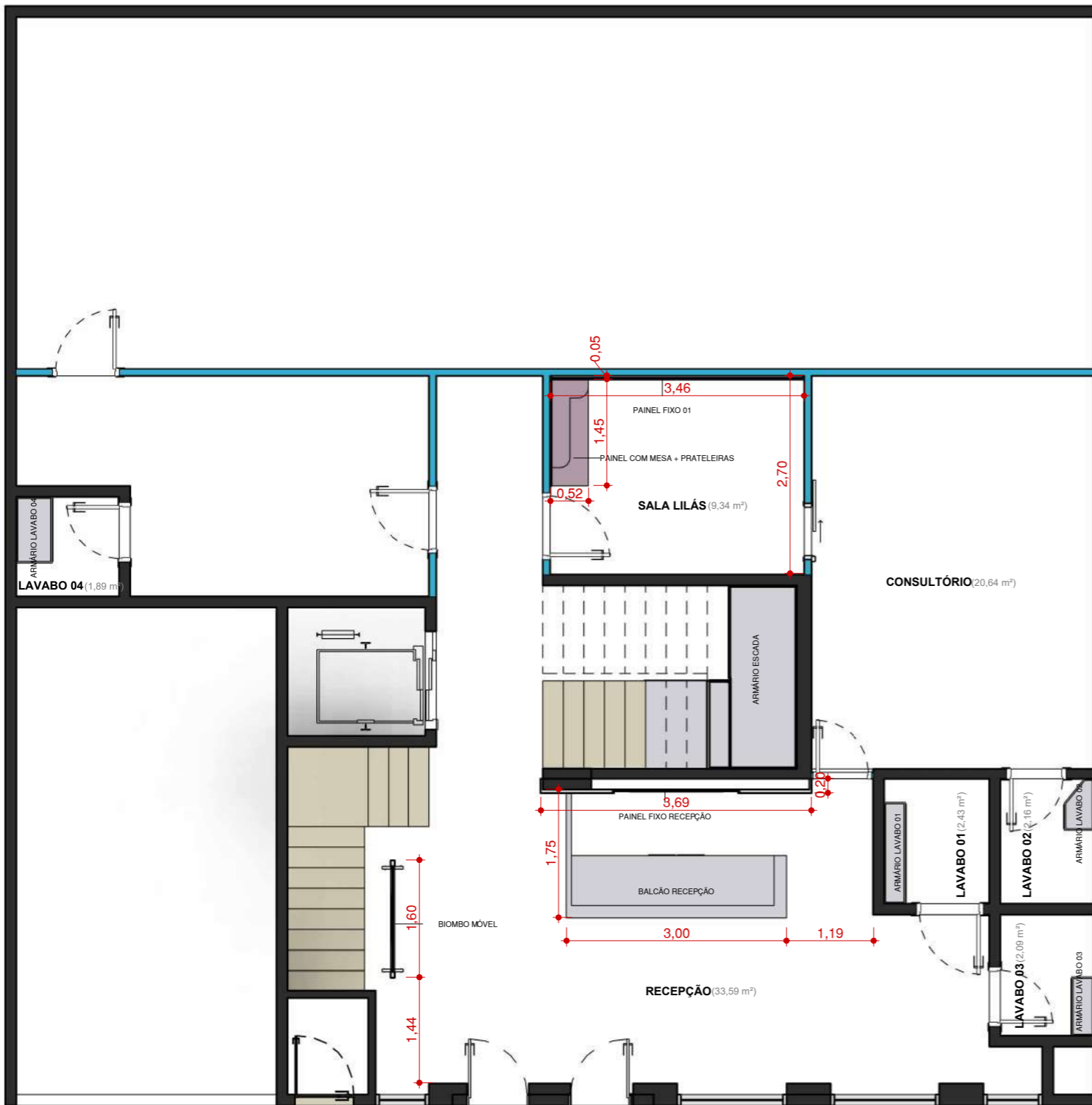

2 ISOMÉTRICA RECEPÇÃO
Escala:

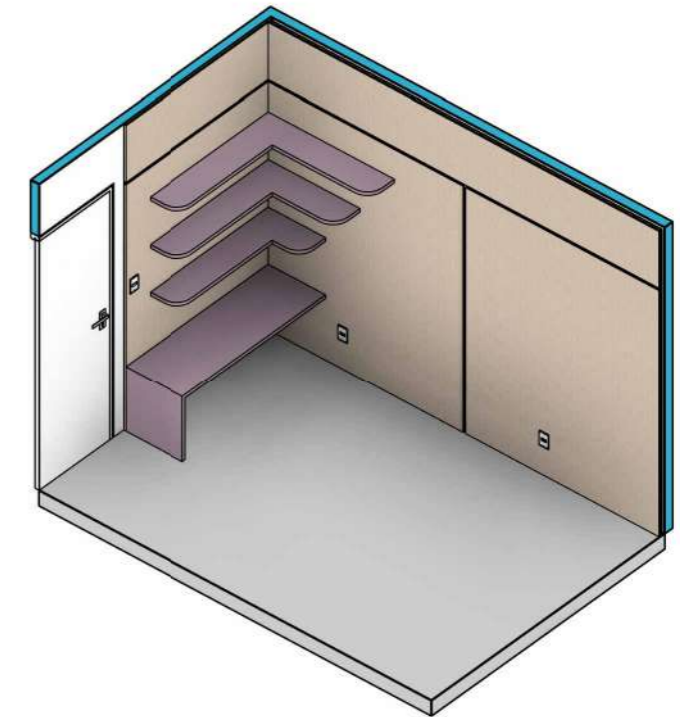

3 ISOMÉTRICA SALA LILÁS
Escala:

1 TÉRREO - PLANTA LAYOUT
Escala: 1 : 75

NOTA IMPORTANTE:

1. O levantamento foi realizado in loco;
2. As dimensões e áreas realizadas no levantamento podem sofrer alterações;
3. As esquadrias, portas e janelas, são existentes no local e representadas ilustrativamente no projeto executivo;
4. Para a execução, de todos os fornecedores, TODAS as dimensões devem ser conferidas in loco. Em caso de divergências, comunicar o arquiteto responsável para os ajustes nos projetos;
5. Para a execução, todos os fornecedores, devem consultar os projetos complementares (estrutural, elétrico e hidráulico);
6. Todos os detalhamentos foram produzidos a partir das medidas do levantamento. Para a execução é imprescindível que TODAS as medidas sejam revisadas e conferidas no local.
7. Algumas móveis possuem conexão com a infraestrutura elétrica. É imprescindível prever a passagem de fiação elétrica no seu interior, conforme indicado no detalhamento.

	LOCAL RUA: RUA ALVIN BAUER, 544
	BAIRRO: -
	CIDADE: BALNEÁRIO CAMBORIÚ

CONTEÚDO TÉRREO - PLANTA LAYOUT
--

PROPRIETÁRIO (A) SUPERINTENDÊNCIA REGIONAL DE POLÍCIA CIENTÍFICA EM BALNEÁRIO CAMBORIÚ

AUTOR DO PROJETO: ARQª GIULIA PENZO LOPES CAU: A235481-0
--

TÍTULO PROJETO INTERIOR - MARCENARIA PLANEJADA	01/43
Data AGO/2025	
Autor Arqª GIULIA PENZO LOPES	
RRT -	
Revisão do projeto 04	
e-mail: arq.giuliapenzo@gmail.com celular: +55 (67) 99640-7051	Escala 1 : 75

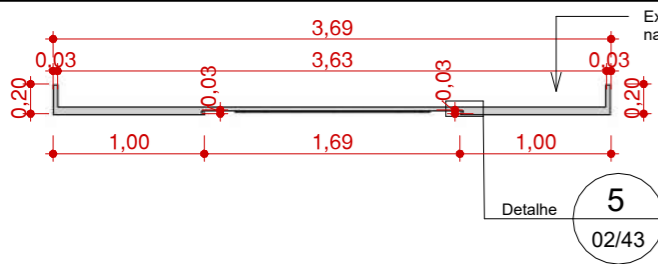

Executar o travamento nas paredes, vigas e pilares.

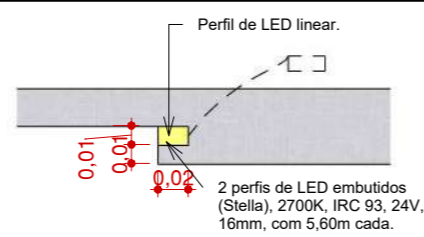

2 perfis de LED embutidos (Stella), 2700K, IRC 93, 24V, 16mm, com 5,60m cada.

1 PLANTA

Escala: 1 : 50

5 Detalhe Perfil de LED

Escala: 1 : 5



ATENÇÃO:
 Aplicação do Brasão da Polícia Científica de SC:

- A aplicação do brasão da PCISC – Polícia Científica de Santa Catarina nos móveis planejados deverá seguir rigorosamente as orientações estabelecidas no Manual de Comunicação Visual – Edição 2025 da PCISC.
- O brasão deverá ser confeccionado em ACM com espessura de 40 mm, com aplicação em adesivo vinílico de alta qualidade, respeitando:
- As proporções oficiais de tamanho e posicionamento;
- As características técnicas de cor, margem, tipografia e acabamento, conforme manual citado;
- A compatibilização com o desenho e acabamento da marcenaria planejada.
- Antes da execução e aplicação definitiva do brasão, o responsável técnico da marcenaria deverá consultar o proprietário e/ou responsável institucional da unidade da Polícia Científica para validação da posição, escala e execução do item no móvel planejado.

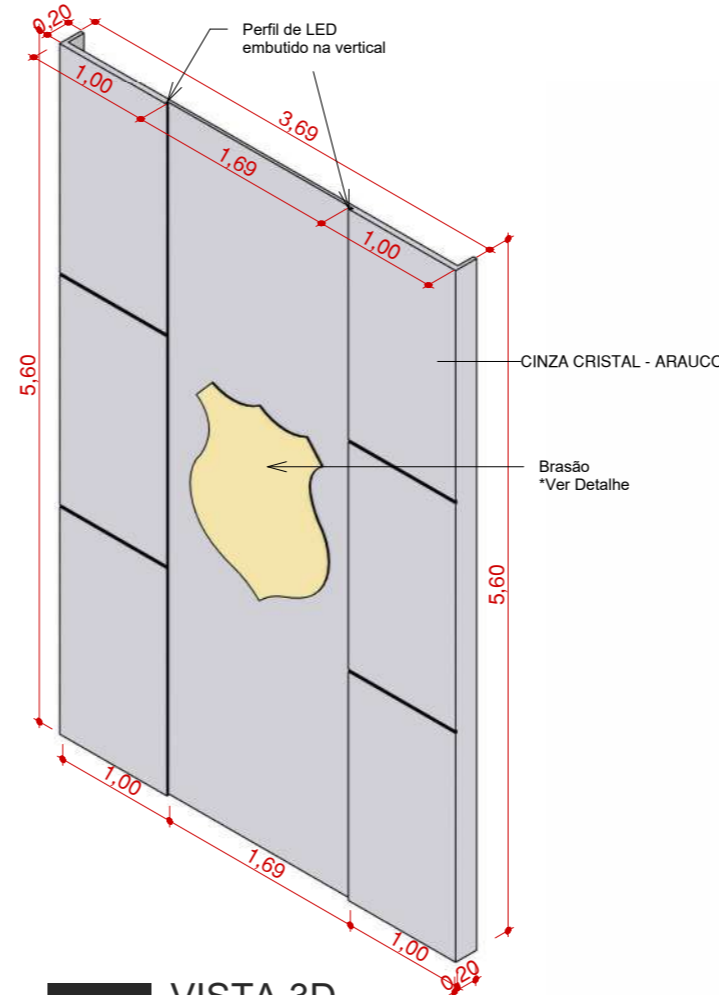
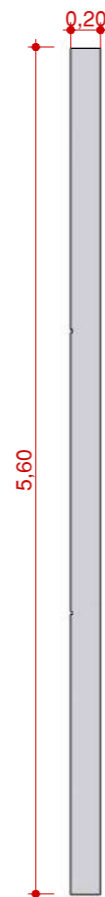
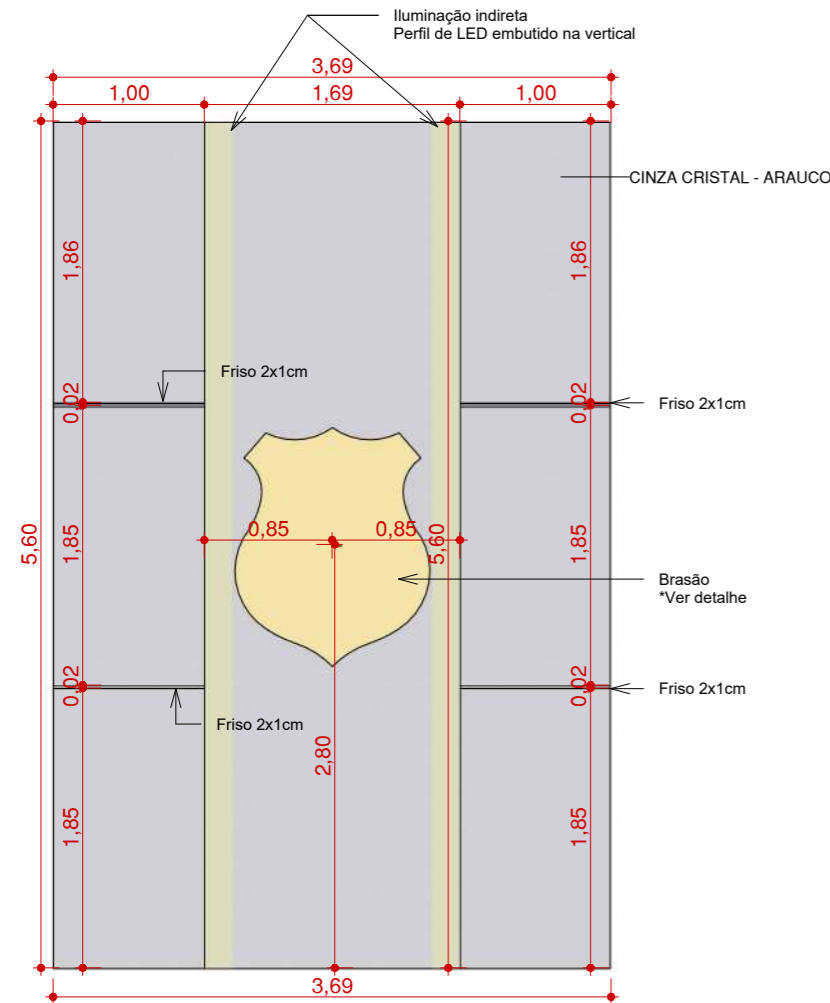

2 VISTA FRONTAL

Escala: 1 : 50

3 VISTA LATERAL

Escala: 1 : 50

4 VISTA 3D

Escala:

IMAGENS ILUSTRATIVAS

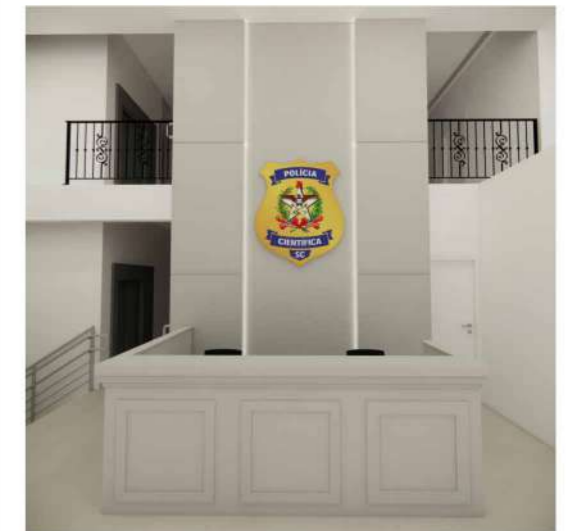
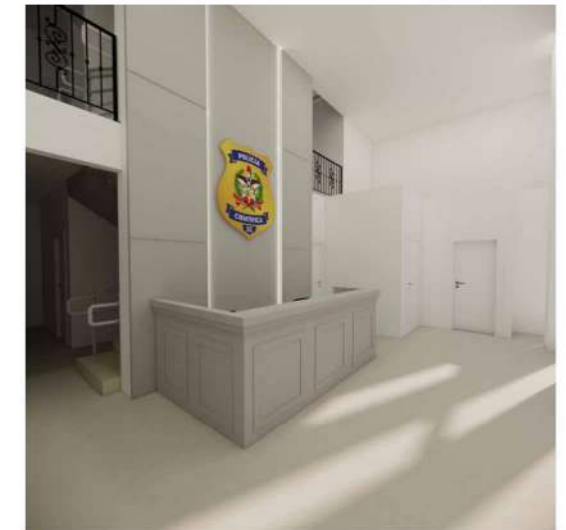

- NOTA IMPORTANTE:**
1. O levantamento foi realizado in loco;
 2. As dimensões e áreas realizadas no levantamento podem sofrer alterações;
 3. As esquadrias, portas e janelas, são existentes no local e representadas ilustrativamente no projeto executivo;
 4. Para a execução, de todos os fornecedores, TODAS as dimensões devem ser conferidas in loco. Em caso de divergências, comunicar o arquiteto responsável para os ajustes nos projetos;
 5. Para a execução, todos os fornecedores, devem consultar os projetos complementares (estrutural, elétrico e hidráulico);
 6. Todos os detalhamentos foram produzidos a partir das medidas do levantamento. Para a execução é imprescindível que TODAS as medidas sejam revisadas e conferidas no local.
 7. Algumas móveis possuem conexão com a infraestrutura elétrica. É imprescindível prever a passagem de fiação elétrica no seu interior, conforme indicado no detalhamento.

	LOCAL RUA: RUA ALVIN BAUER, 544
	BAIRRO: -
	CIDADE: BALNEÁRIO CAMBORIÚ

CONTEÚDO TÉRREO - PAINEL FIXO COM BRASÃO

PROPRIETÁRIO (A) SUPERINTENDÊNCIA REGIONAL DE POLÍCIA CIENTÍFICA EM BALNEÁRIO CAMBORIÚ

AUTOR DO PROJETO: ARQª GIULIA PENZO LOPES CAU: A235481-0
--

TÍTULO PROJETO INTERIOR - MARCENARIA PLANEJADA	<h1>02/43</h1>
Data AGO/2025	
Autor Arqª GIULIA PENZO LOPES	
RRT -	
Revisão do projeto 04	
e-mail: ara.giuliapenzo@gmail.com celular: +55 (67) 99640-7051	Escala Como indicado

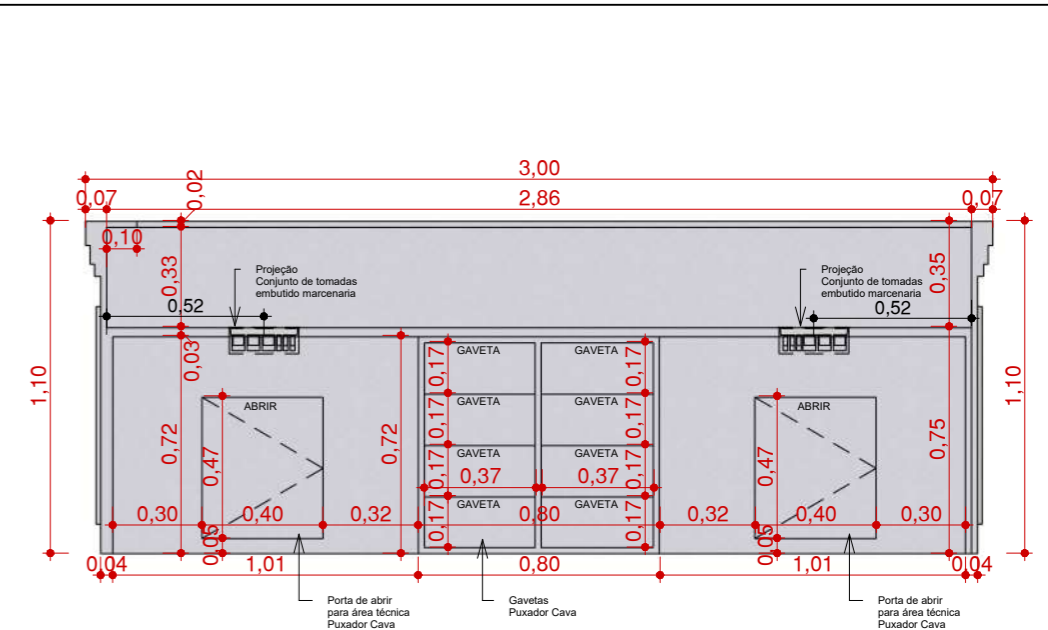
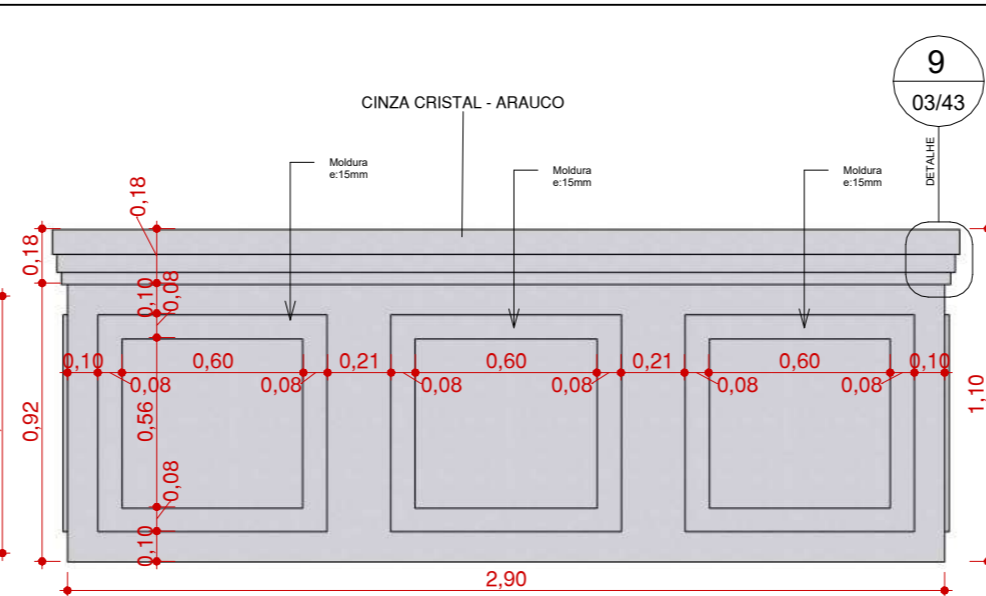
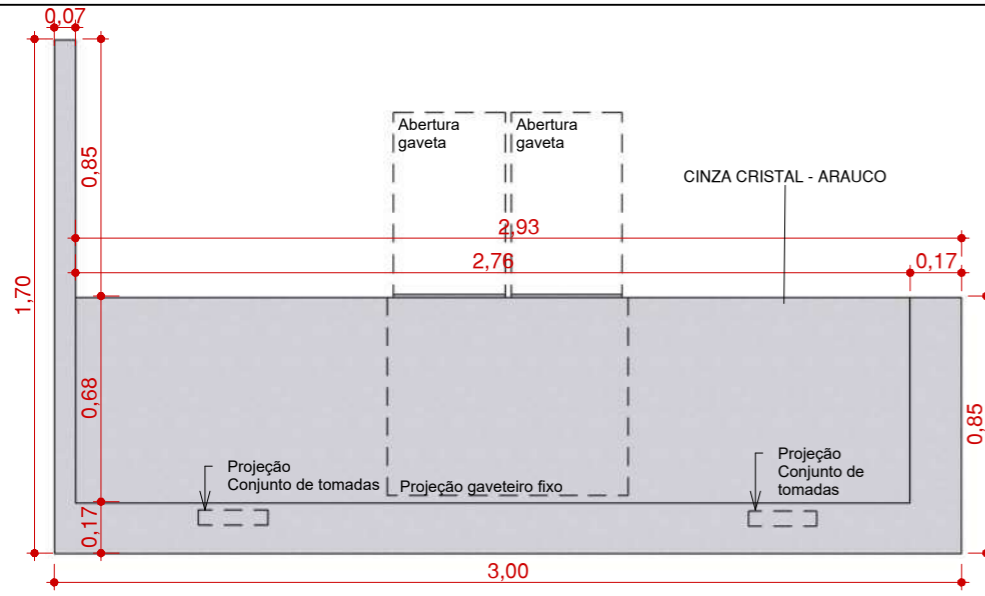

1 PLANTA
Escala: 1 : 25

2 VISTA FRONTAL
Escala: 1 : 25

3 VISTA POSTERIOR
Escala: 1 : 25

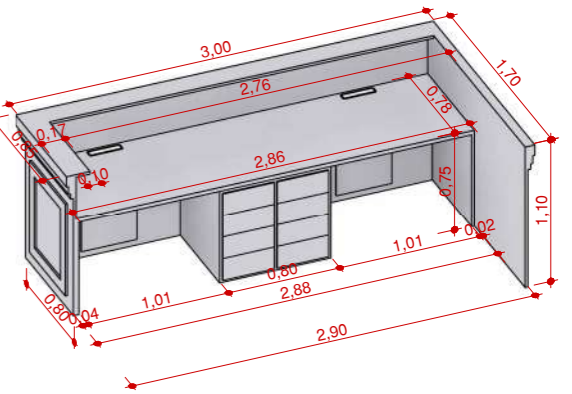
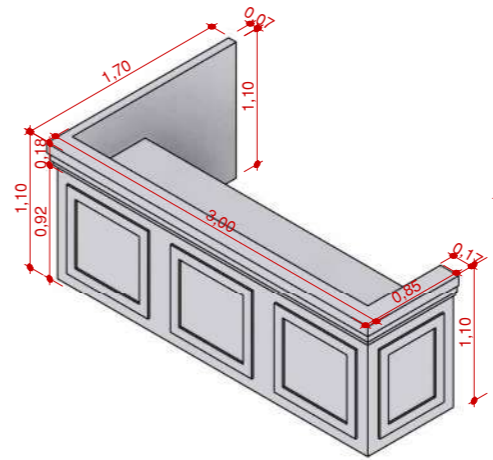
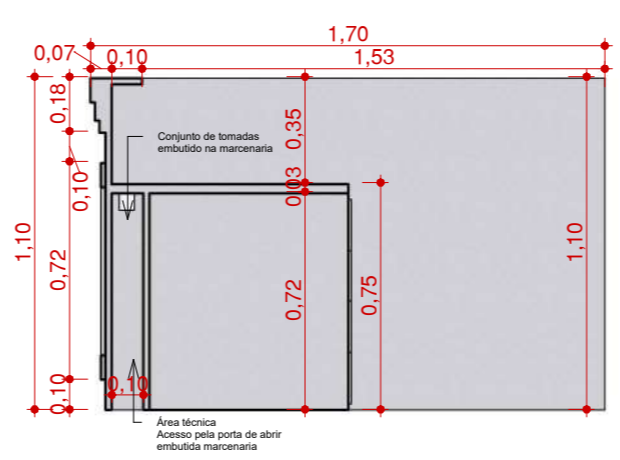
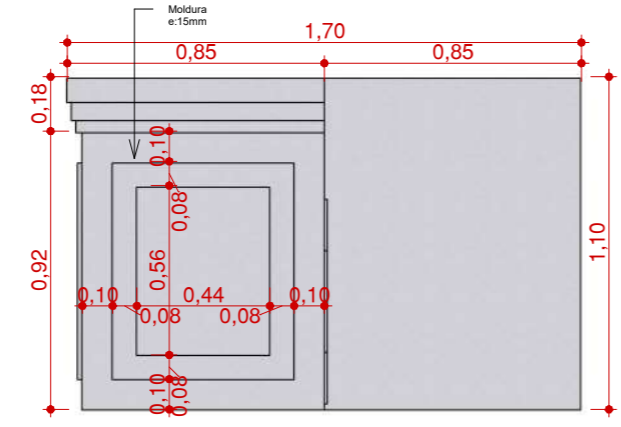
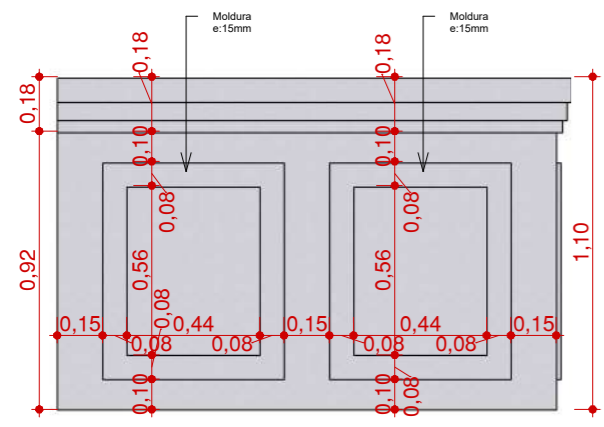

4 VISTA LATERAL ESQUERDA
Escala: 1 : 25

5 VISTA LATERAL DIREITA
Escala: 1 : 25

6 CORTE
Escala: 1 : 25

7 VISTA 3D
Escala:

8 VISTA 3D.2
Escala:

NOTA IMPORTANTE:

1. O levantamento foi realizado in loco;
2. As dimensões e áreas realizadas no levantamento podem sofrer alterações;
3. As esquadrias, portas e janelas, são existentes no local e representadas ilustrativamente no projeto executivo;
4. Para a execução, de todos os fornecedores, TODAS as dimensões devem ser conferidas in loco. Em caso de divergências, comunicar o arquiteto responsável para os ajustes nos projetos;
5. Para a execução, todos os fornecedores, devem consultar os projetos complementares (estrutural, elétrico e hidráulico);
6. Todos os detalhamentos foram produzidos a partir das medidas do levantamento. Para a execução é imprescindível que TODAS as medidas sejam revisadas e conferidas no local.
7. Algumas móveis possuem conexão com a infraestrutura elétrica. É imprescindível prever a passagem de fiação elétrica no seu interior, conforme indicado no detalhamento.

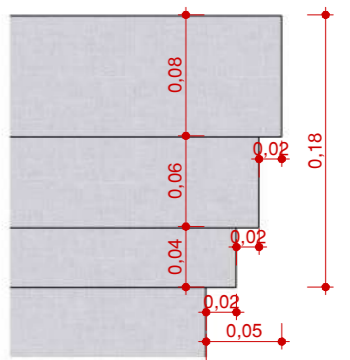
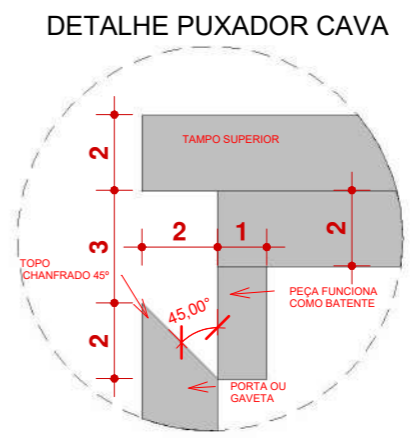

9 Detalhe Moldura
Escala: 1 : 5

	LOCAL
	RUA: RUA ALVIN BAUER, 544
	BAIRRO: -
	CIDADE: BALNEÁRIO CAMBORIÚ

CONTEÚDO
TÉRREO - BANCADA RECEPÇÃO

PROPRIETÁRIO (A)
SUPERINTENDÊNCIA REGIONAL DE POLÍCIA CIENTÍFICA EM BALNEÁRIO CAMBORIÚ

AUTOR DO PROJETO:
ARQª GIULIA PENZO LOPES CAU: A235481-0

TÍTULO	PROJETO INTERIOR - MARCENARIA PLANEJADA
Data	AGO/2025
Autor	Arqª GIULIA PENZO LOPES
RRT	-
Revisão do projeto	04
e-mail: arq.giuliapenzo@gmail.com celular: +55 (67) 99640-7051	

03/43	
Escala	Como indicado

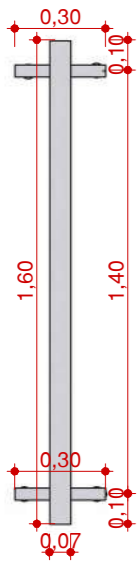

1 PLANTA
Escala: 1 : 25

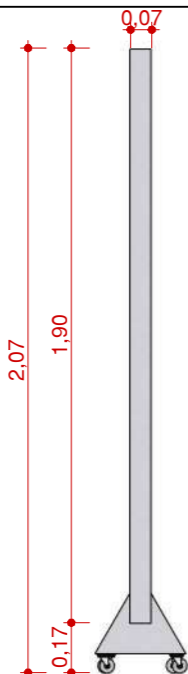

2 VISTA LATERAL
Escala: 1 : 25

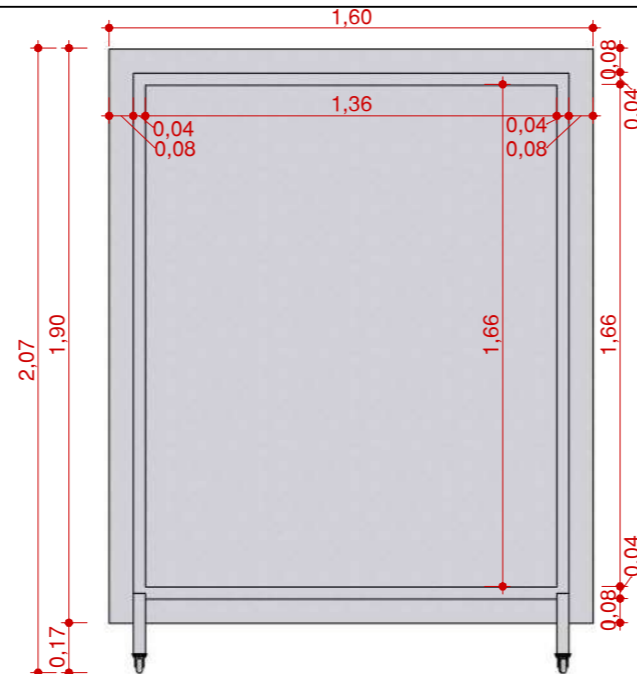

3 VISTA FRONTAL
Escala: 1 : 25

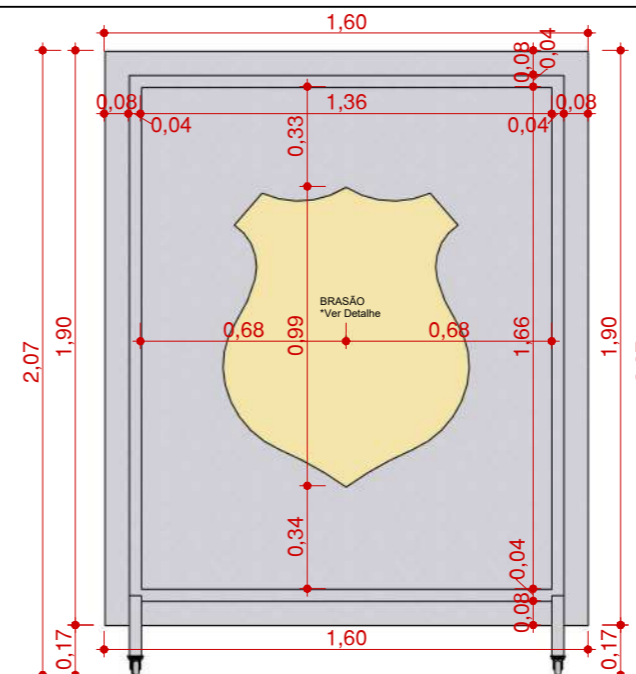

4 VISTA POSTERIOR
Escala: 1 : 25

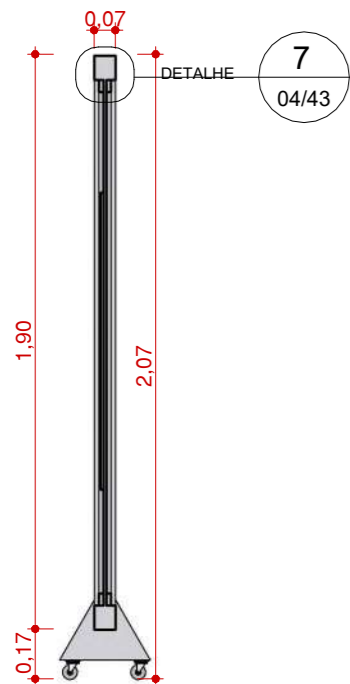

6 CORTE
Escala: 1 : 25

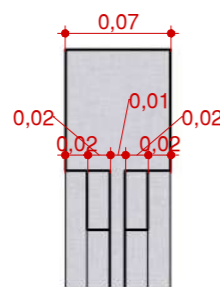

7 DETALHE
Escala: 1 : 5

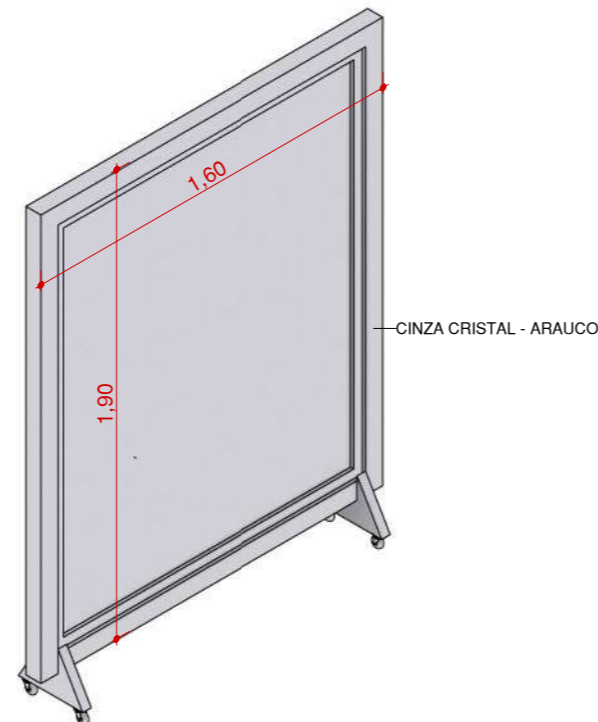

5 VISTA 3D
Escala:



ATENÇÃO:

Aplicação do Brasão da Polícia Científica de SC:

- A aplicação do brasão da PCISC – Polícia Científica de Santa Catarina nos móveis planejados deverá seguir rigorosamente as orientações estabelecidas no Manual de Comunicação Visual – Edição 2025 da PCISC.
- O brasão deverá ser confeccionado em ACM com espessura de 40 mm, com aplicação em adesivo vinílico de alta qualidade, respeitando:
 - As proporções oficiais de tamanho e posicionamento;
 - As características técnicas de cor, margem, tipografia e acabamento, conforme manual citado;
 - A compatibilização com o desenho e acabamento da marcenaria planejada.
- Antes da execução e aplicação definitiva do brasão, o responsável técnico da marcenaria deverá consultar o proprietário e/ou responsável institucional da unidade da Polícia Científica para validação da posição, escala e execução do item no móvel planejado.

NOTA IMPORTANTE:

1. O levantamento foi realizado in loco;
2. As dimensões e áreas realizadas no levantamento podem sofrer alterações;
3. As esquadrias, portas e janelas, são existentes no local e representadas ilustrativamente no projeto executivo;
4. Para a execução, de todos os fornecedores, TODAS as dimensões devem ser conferidas in loco. Em caso de divergências, comunicar o arquiteto responsável para os ajustes nos projetos;
5. Para a execução, todos os fornecedores, devem consultar os projetos complementares (estrutural, elétrico e hidráulico);
6. Todos os detalhamentos foram produzidos a partir das medidas do levantamento. Para a execução é imprescindível que TODAS as medidas sejam revisadas e conferidas no local.
7. Algumas móveis possuem conexão com a infraestrutura elétrica. É imprescindível prever a passagem de fiação elétrica no seu interior, conforme indicado no detalhamento.

	LOCAL RUA: RUA ALVIN BAUER, 544
	BAIRRO: -
	CIDADE: BALNEÁRIO CAMBORIÚ

CONTEÚDO TÉRREO - BIOMBO

PROPRIETÁRIO (A) SUPERINTENDÊNCIA REGIONAL DE POLÍCIA CIENTÍFICA EM BALNEÁRIO CAMBORIÚ

AUTOR DO PROJETO: ARQª GIULIA PENZO LOPES CAU: A235481-0
--

TÍTULO PROJETO INTERIOR - MARCENARIA PLANEJADA		<p style="font-size: 24px; font-weight: bold;">04/43</p>
Data	AGO/2025	
Autor	Arqª GIULIA PENZO LOPES	
RRT	-	
Revisão do projeto	04	
e-mail: ara.giuliapenzo@gmail.com celular: +55 (67) 99640-7051		Escala Como indicado

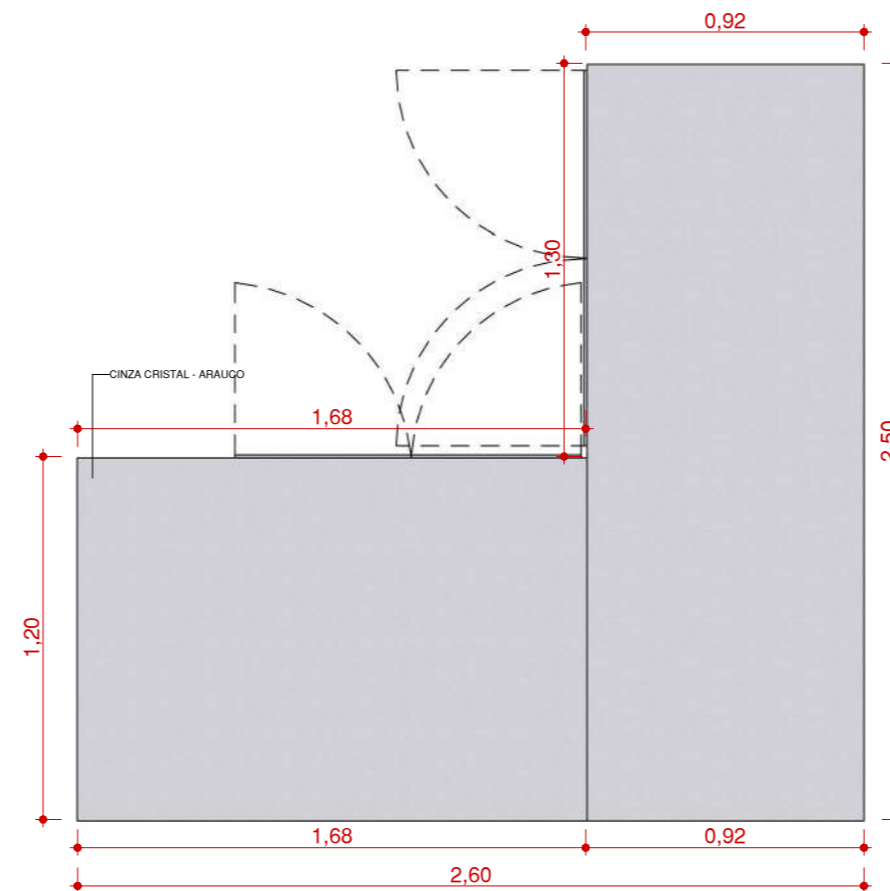
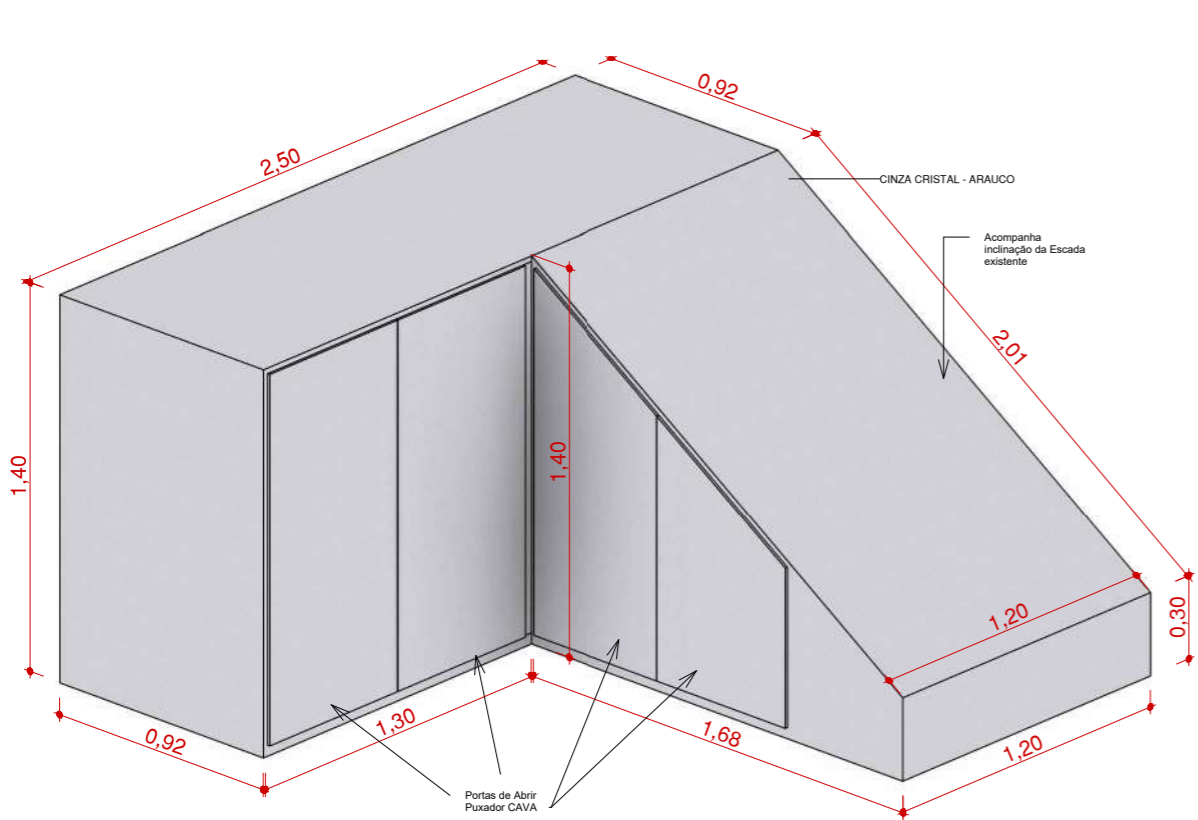

1 VISTA 3D

Escala:

Nota de Atenção – Móvel sob Escada:
A execução deste móvel deverá ser feita somente após conferência rigorosa das medidas no local, respeitando a inclinação e geometria real da escada existente. Todas as dimensões indicadas em projeto são referenciais e devem ser ajustadas in loco, garantindo o perfeito encaixe e aproveitamento do espaço.

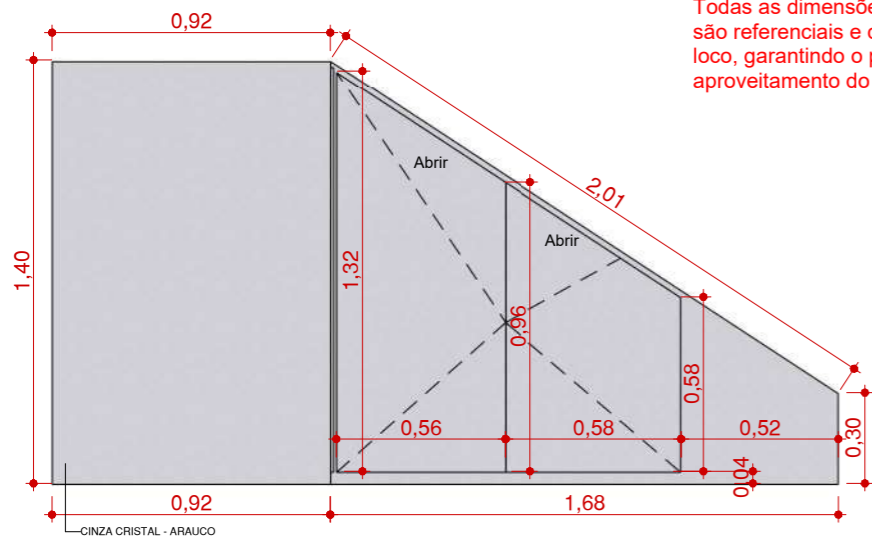

3 VISTA LATERAL

Escala: 1 : 25

2 PLANTA

Escala: 1 : 25

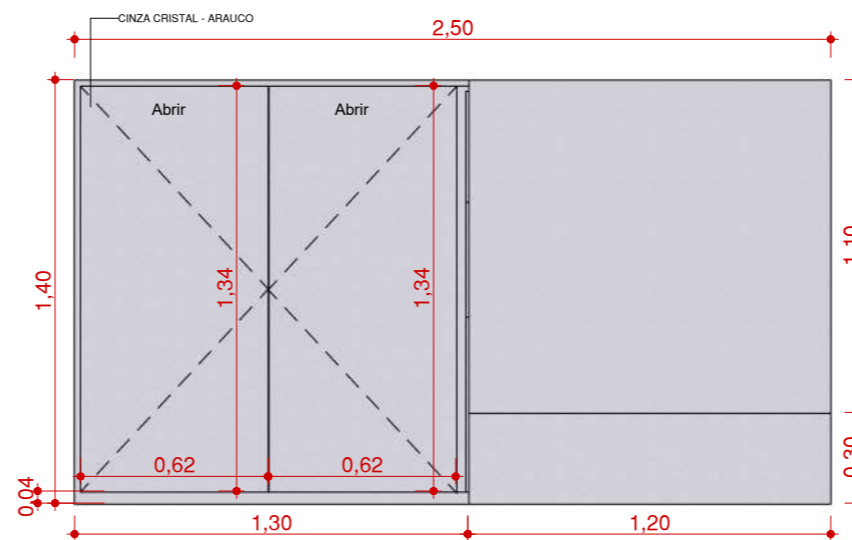

4 VISTA FRONTAL

Escala: 1 : 25

NOTA IMPORTANTE:

1. O levantamento foi realizado in loco;
2. As dimensões e áreas realizadas no levantamento podem sofrer alterações;
3. As esquadrias, portas e janelas, são existentes no local e representadas ilustrativamente no projeto executivo;
4. Para a execução, de todos os fornecedores, TODAS as dimensões devem ser conferidas in loco. Em caso de divergências, comunicar o arquiteto responsável para os ajustes nos projetos;
5. Para a execução, todos os fornecedores, devem consultar os projetos complementares (estrutural, elétrico e hidráulico);
6. Todos os detalhamentos foram produzidos a partir das medidas do levantamento. Para a execução é imprescindível que TODAS as medidas sejam revisadas e conferidas no local.
7. Algumas móveis possuem conexão com a infraestrutura elétrica. É imprescindível prever a passagem de fiação elétrica no seu interior, conforme indicado no detalhamento.

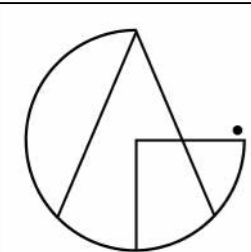

LOCAL
RUA: RUA ALVIN BAUER, 544

BAIRRO: -

CIDADE: BALNEÁRIO CAMBORIÚ

CONTEÚDO

TÉRREO - ARMÁRIO ESCADA

PROPRIETÁRIO (A)

SUPERINTENDÊNCIA REGIONAL DE POLÍCIA CIENTÍFICA EM BALNEÁRIO CAMBORIÚ

AUTOR DO PROJETO:

ARQª GIULIA PENZO LOPES
CAU: A235481-0

TÍTULO PROJETO INTERIOR - MARCENARIA PLANEJADA		<h1>05/43</h1>
Data	AGO/2025	
Autor	Arqª GIULIA PENZO LOPES	
RRT	-	
Revisão do projeto	04	
e-mail: ara.giuliapenzo@gmail.com celular: +55 (67) 99640-7051		Escala 1 : 25

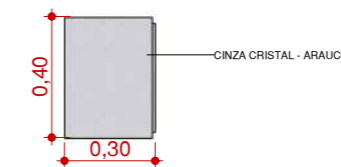
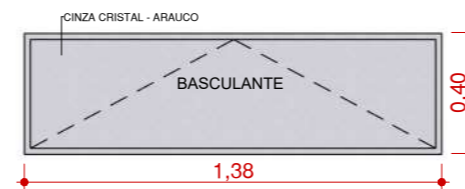
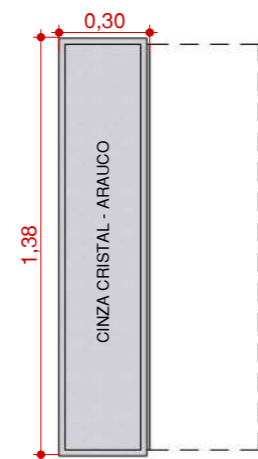
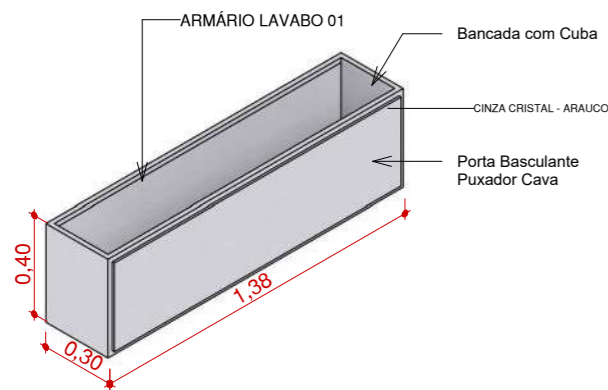

1 ARMÁRIO LAVABO 01

Escala:

2 PLANTA

Escala: 1 : 25

3 VISTA FRONTAL

Escala: 1 : 25

4 VISTA LATERAL

Escala: 1 : 25

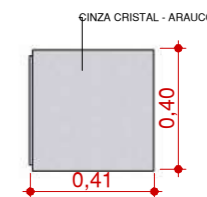
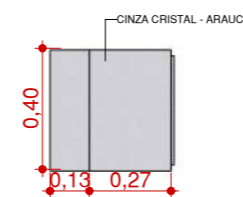
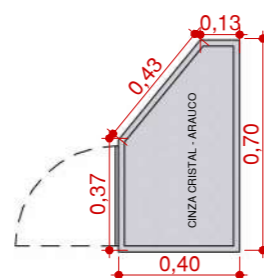
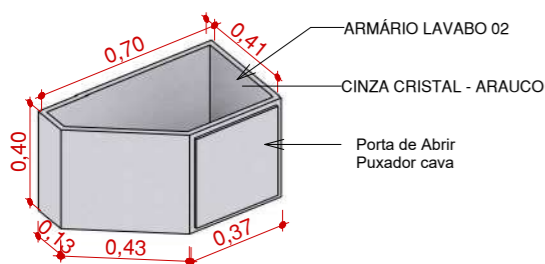

5 ARMÁRIO LAVABO 02

Escala:

6 PLANTA

Escala: 1 : 25

7 VISTA FRONTAL

Escala: 1 : 25

9 VISTA LAT. ESQUERDA

Escala: 1 : 25

8 VISTA LAT. DIREITA

Escala: 1 : 25

NOTA TÉCNICA - Móveis planejados para Lavabo e Áreas Molhadas

-Os móveis que envolvem lavatórios, bancadas de lavabos ou áreas molhadas deverão ser projetados considerando altura final entre 85 cm e 90 cm do piso acabado até o topo da bancada, incluindo o espessamento da pedra e/ou cuba utilizada. A marcenaria deverá ajustar a base dos móveis conforme o tipo de cuba (embutida, de apoio, esculpida etc.) e a espessura da bancada a ser instalada.

-Durante o levantamento de medidas, algumas bancadas ainda não estavam instaladas. Portanto, a fabricação dos móveis está condicionada à compatibilização in loco com a bancada executada, garantindo o alinhamento e o correto encaixe entre os elementos. A marcenaria deverá realizar nova conferência de medidas antes do início da produção.

-Todos os componentes de marcenaria a serem instalados em lavabos e áreas molhadas devem receber tratamento específico para umidade, como aplicação de selador, impermeabilizante ou uso de painéis adequados (MDF Ultra ou similar). As bordas devem estar devidamente seladas e protegidas para evitar infiltrações e deterioração do material.

NOTA IMPORTANTE:

1. O levantamento foi realizado in loco;
2. As dimensões e áreas realizadas no levantamento podem sofrer alterações;
3. As esquadrias, portas e janelas, são existentes no local e representadas ilustrativamente no projeto executivo;
4. Para a execução, de todos os fornecedores, TODAS as dimensões devem ser conferidas in loco. Em caso de divergências, comunicar o arquiteto responsável para os ajustes nos projetos;
5. Para a execução, todos os fornecedores, devem consultar os projetos complementares (estrutural, elétrico e hidráulico);
6. Todos os detalhamentos foram produzidos a partir das medidas do levantamento. Para a execução é imprescindível que TODAS as medidas sejam revisadas e conferidas no local.
7. Algumas móveis possuem conexão com a infraestrutura elétrica. É imprescindível prever a passagem de fiação elétrica no seu interior, conforme indicado no detalhamento.

DETALHE PUXADOR CAVA

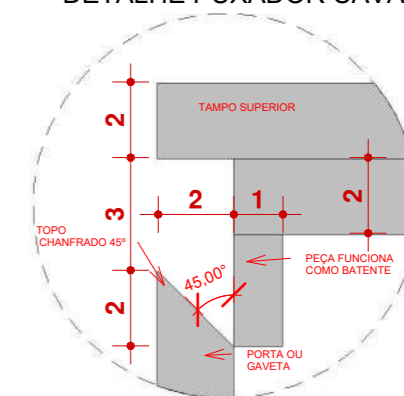

	LOCAL RUA: RUA ALVIN BAUER, 544
	BAIRRO: -
	CIDADE: BALNEÁRIO CAMBORIÚ

CONTEÚDO TÉRREO - ARMÁRIO LAVABO 01 E LAVABO 02
--

PROPRIETÁRIO (A) SUPERINTENDÊNCIA REGIONAL DE POLÍCIA CIENTÍFICA EM BALNEÁRIO CAMBORIÚ

AUTOR DO PROJETO: ARQª GIULIA PENZO LOPES CAU: A235481-0
--

TÍTULO PROJETO INTERIOR - MARCENARIA PLANEJADA	<h1>06/43</h1>
Data AGO/2025	
Autor Arqª GIULIA PENZO LOPES	
RRT -	
Revisão do projeto 04	
e-mail: arq.giuliapenzo@gmail.com celular: +55 (67) 99640-7051	Escala Como indicado

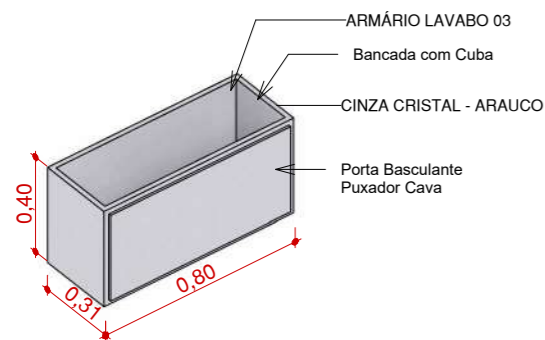

1 ARMÁRIO LAVABO 03
Escala:

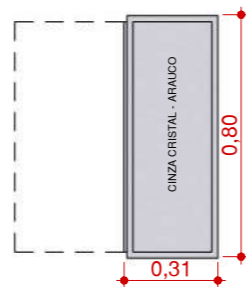

2 PLANTA
Escala: 1 : 25

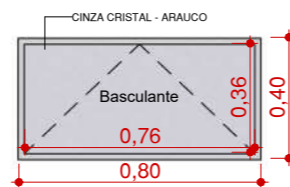

3 VISTA FRONTAL
Escala: 1 : 25

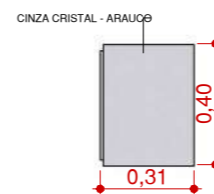

4 VISTA LATERAL
Escala: 1 : 25

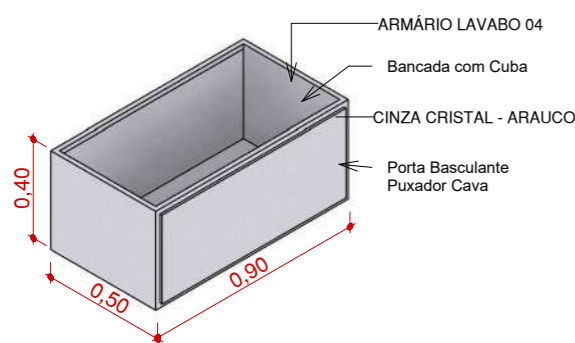

5 ARMÁRIO LAVABO 04
Escala:

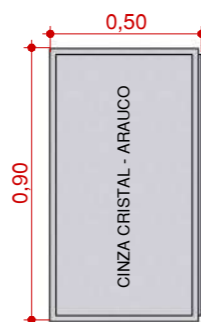

6 PLANTA
Escala: 1 : 25

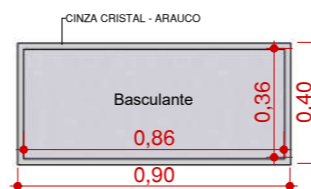

7 VISTA FRONTAL
Escala: 1 : 25

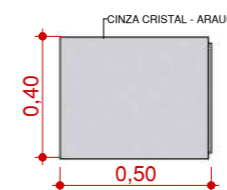

8 VISTA LATERAL
Escala: 1 : 25

NOTA TÉCNICA - Móveis planejados para Lavabo e Áreas Molhadas

-Os móveis que envolvem lavatórios, bancadas de lavabos ou áreas molhadas deverão ser projetados considerando altura final entre 85 cm e 90 cm do piso acabado até o topo da bancada, incluindo o espessamento da pedra e/ou cuba utilizada. A marcenaria deverá ajustar a base dos móveis conforme o tipo de cuba (embutida, de apoio, esculpida etc.) e a espessura da bancada a ser instalada.

-Durante o levantamento de medidas, algumas bancadas ainda não estavam instaladas. Portanto, a fabricação dos móveis está condicionada à compatibilização in loco com a bancada executada, garantindo o alinhamento e o correto encaixe entre os elementos. A marcenaria deverá realizar nova conferência de medidas antes do início da produção.

-Todos os componentes de marcenaria a serem instalados em lavabos e áreas molhadas devem receber tratamento específico para umidade, como aplicação de selador, impermeabilizante ou uso de painéis adequados (MDF Ultra ou similar). As bordas devem estar devidamente seladas e protegidas para evitar infiltrações e deterioração do material.

NOTA IMPORTANTE:

1. O levantamento foi realizado in loco;
2. As dimensões e áreas realizadas no levantamento podem sofrer alterações;
3. As esquadrias, portas e janelas, são existentes no local e representadas ilustrativamente no projeto executivo;
4. Para a execução, de todos os fornecedores, TODAS as dimensões devem ser conferidas in loco. Em caso de divergências, comunicar o arquiteto responsável para os ajustes nos projetos;
5. Para a execução, todos os fornecedores, devem consultar os projetos complementares (estrutural, elétrico e hidráulico);
6. Todos os detalhamentos foram produzidos a partir das medidas do levantamento. Para a execução é imprescindível que TODAS as medidas sejam revisadas e conferidas no local.
7. Algumas móveis possuem conexão com a infraestrutura elétrica. É imprescindível prever a passagem de fiação elétrica no seu interior, conforme indicado no detalhamento.

DETALHE PUXADOR CAVA

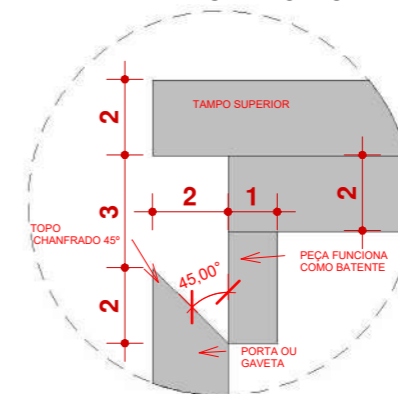

	LOCAL RUA: RUA ALVIN BAUER, 544
	BAIRRO: -
	CIDADE: BALNEÁRIO CAMBORIÚ

CONTEÚDO TÉRREO - ARMÁRIO LAVABO 03 E LAVABO 04
--

PROPRIETÁRIO (A) SUPERINTENDÊNCIA REGIONAL DE POLÍCIA CIENTÍFICA EM BALNEÁRIO CAMBORIÚ

AUTOR DO PROJETO: ARQª GIULIA PENZO LOPES CAU: A235481-0
--

TÍTULO PROJETO INTERIOR - MARCENARIA PLANEJADA		07/43
Data	AGO/2025	
Autor	Arqª GIULIA PENZO LOPES	
RRT	-	
Revisão do projeto	04	
e-mail: arq.giuliapenzo@gmail.com celular: +55 (67) 99640-7051		Escala Como indicado

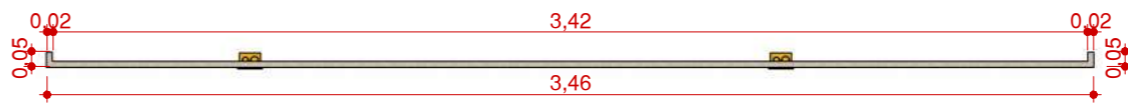
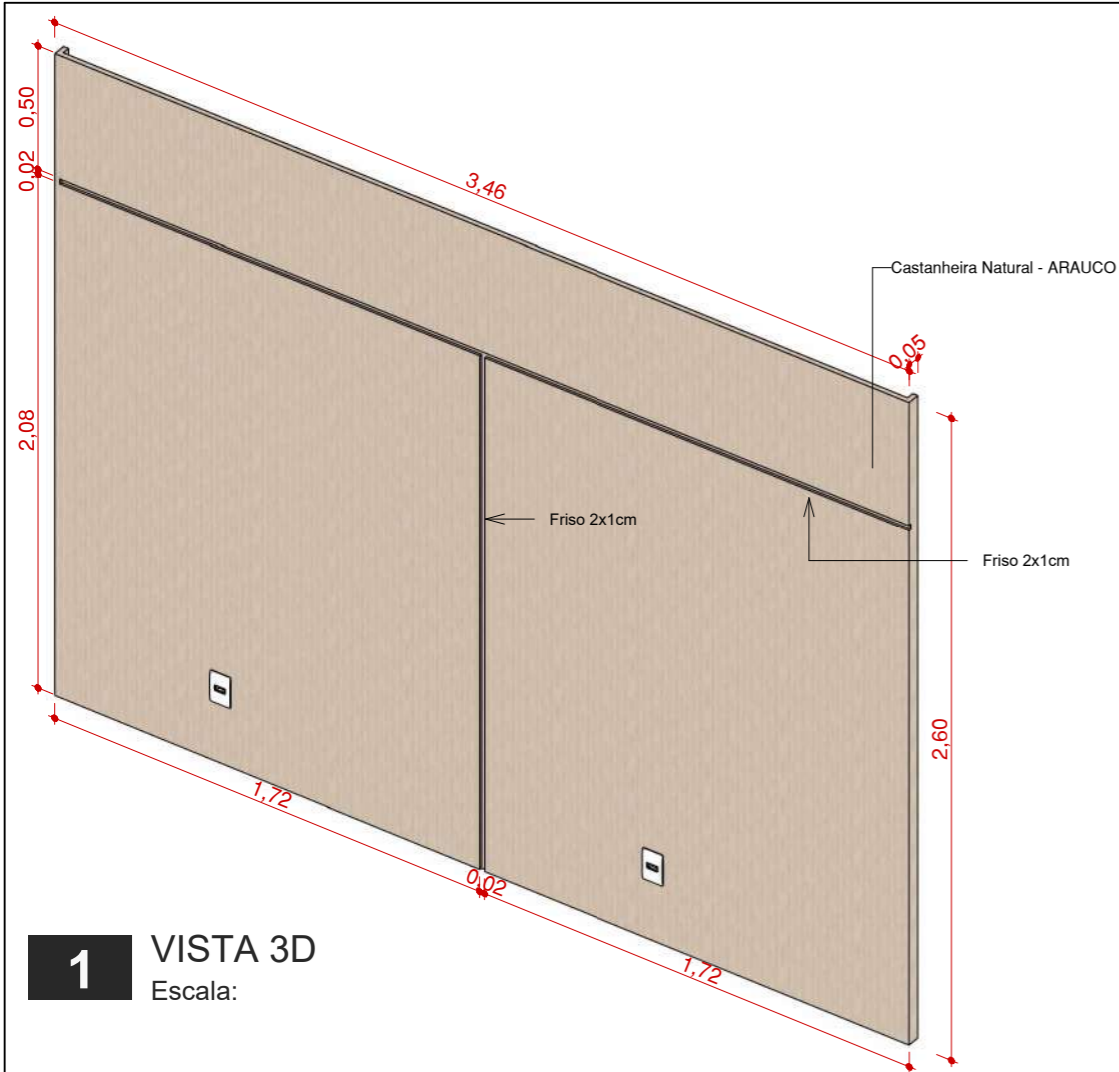

2 PLANTA
Escala: 1 : 25

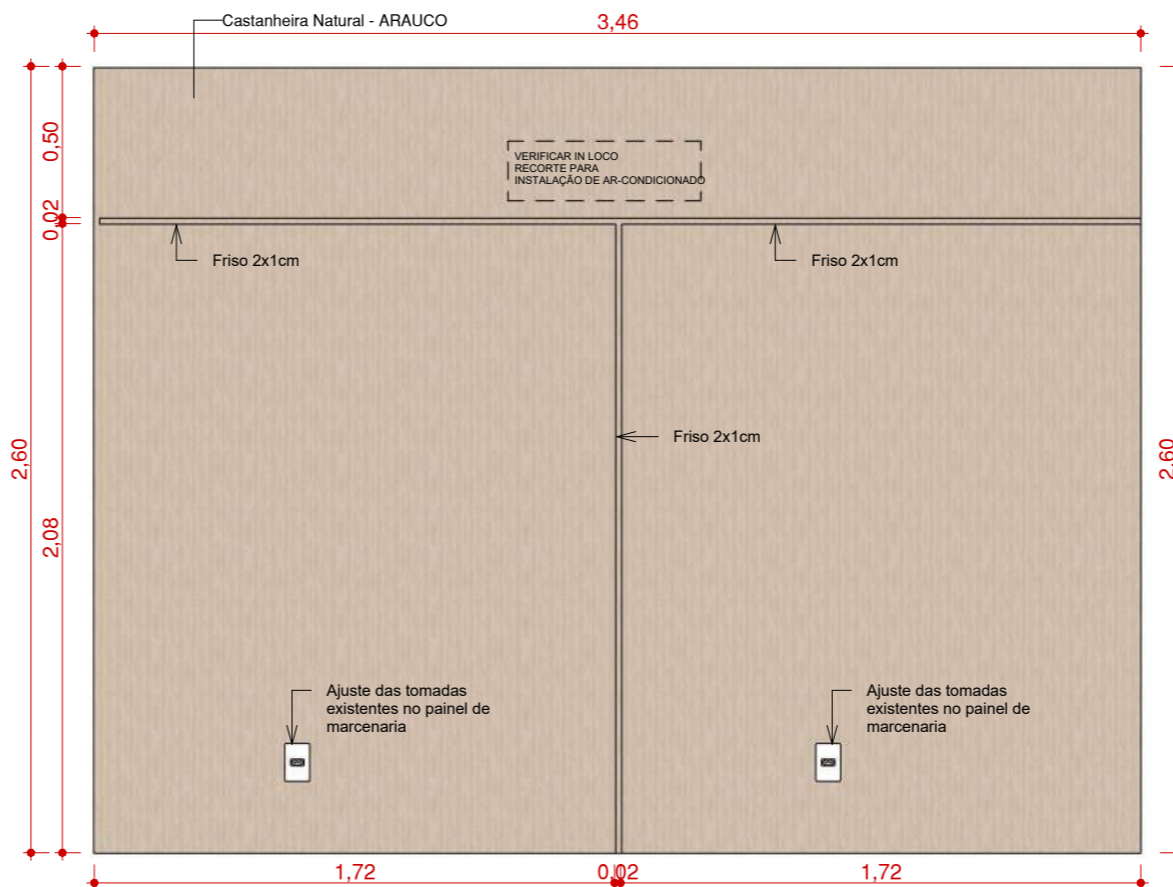

4 VISTA FRONTAL
Escala: 1 : 25



3 VISTA LATERAL
Escala: 1 : 25

NOTA IMPORTANTE:

1. O levantamento foi realizado in loco;
2. As dimensões e áreas realizadas no levantamento podem sofrer alterações;
3. As esquadrias, portas e janelas, são existentes no local e representadas ilustrativamente no projeto executivo;
4. Para a execução, de todos os fornecedores, TODAS as dimensões devem ser conferidas in loco. Em caso de divergências, comunicar o arquiteto responsável para os ajustes nos projetos;
5. Para a execução, todos os fornecedores, devem consultar os projetos complementares (estrutural, elétrico e hidráulico);
6. Todos os detalhamentos foram produzidos a partir das medidas do levantamento. Para a execução é imprescindível que TODAS as medidas sejam revisadas e conferidas no local.
7. Algumas móveis possuem conexão com a infraestrutura elétrica. É imprescindível prever a passagem de fiação elétrica no seu interior, conforme indicado no detalhamento.

	LOCAL RUA: RUA ALVIN BAUER, 544
	BAIRRO: -
	CIDADE: BALNEÁRIO CAMBORIÚ

CONTEÚDO TÉRREO - SALA LILÁS, PAINEL FIXO
--

PROPRIETÁRIO (A) SUPERINTENDÊNCIA REGIONAL DE POLÍCIA CIENTÍFICA EM BALNEÁRIO CAMBORIÚ

AUTOR DO PROJETO: ARQª GIULIA PENZO LOPES CAU: A235481-0
--

TÍTULO PROJETO INTERIOR - MARCENARIA PLANEJADA		08/43
Data	AGO/2025	
Autor	Arqª GIULIA PENZO LOPES	
RRT	-	
Revisão do projeto	04	
e-mail: ara.giuliapenzo@gmail.com celular: +55 (67) 99640-7051		Escala 1 : 25

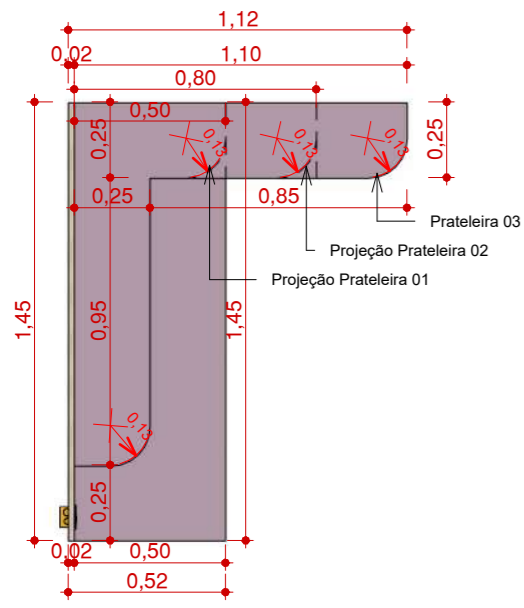

1 PLANTA
Escala: 1 : 25

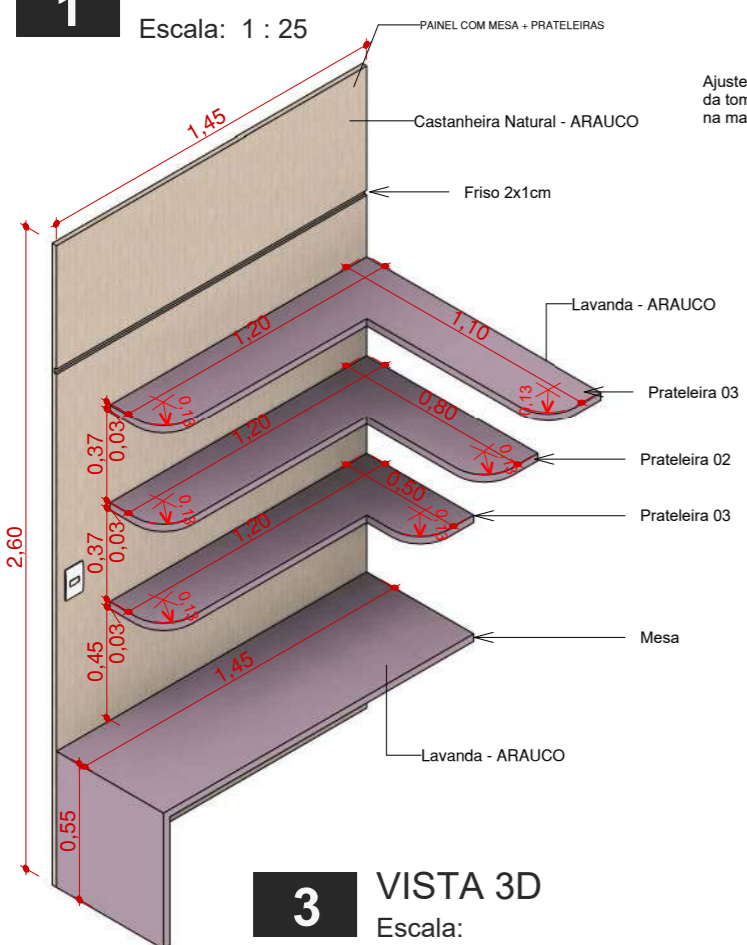

3 VISTA 3D
Escala:

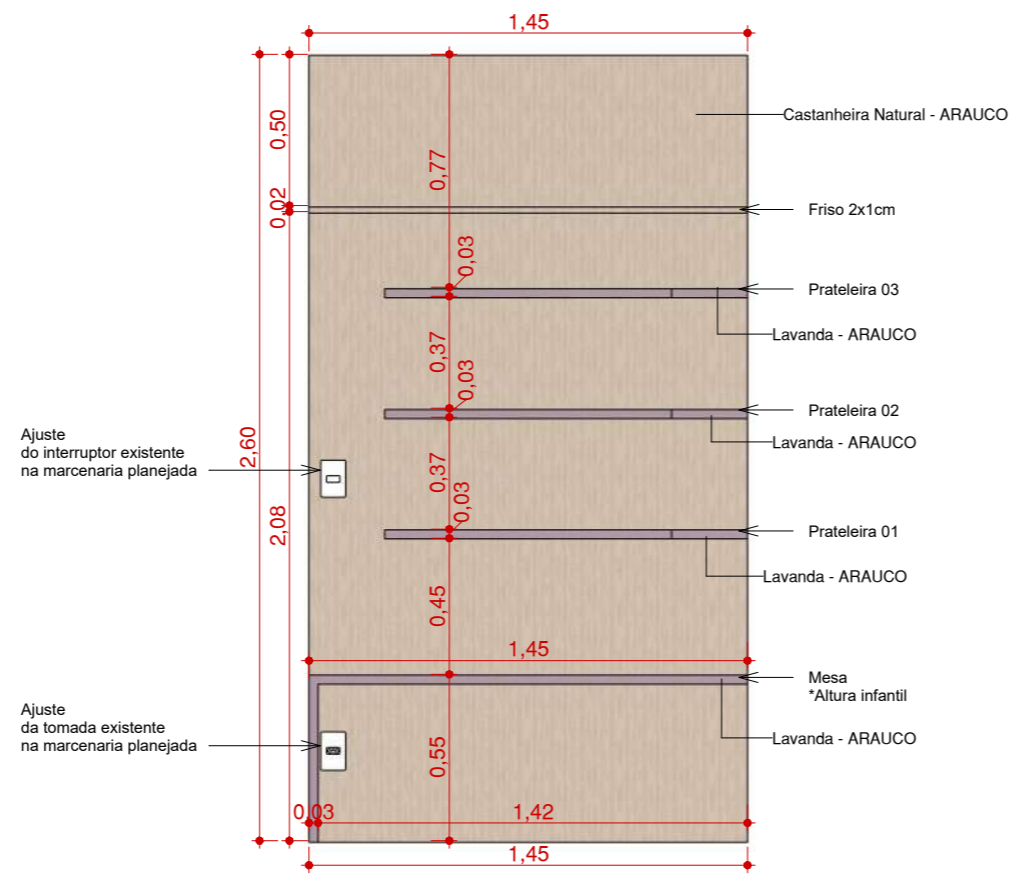

2 VISTA FRONTAL
Escala: 1 : 25

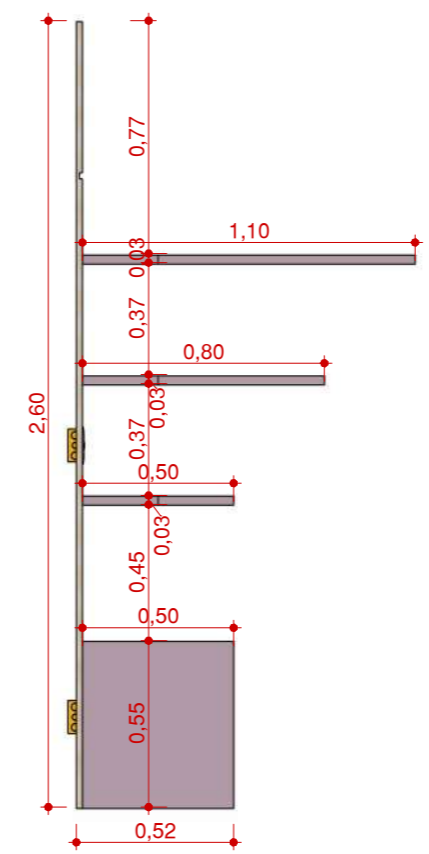

4 VISTA LAT. ESQUERDA
Escala: 1 : 25

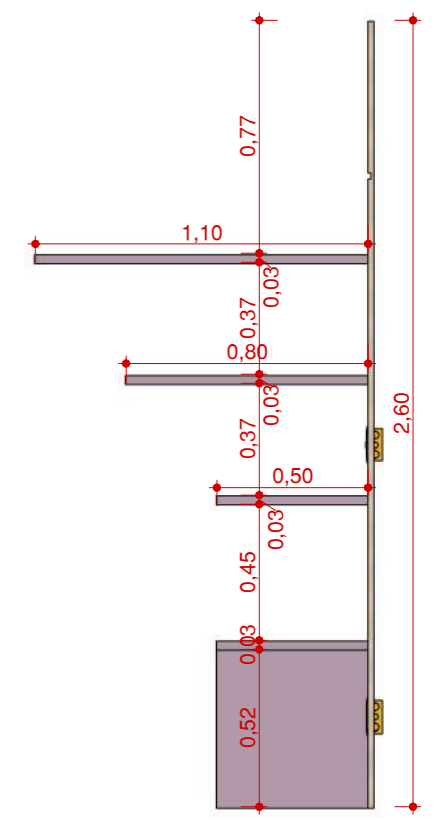

5 VISTA LAT. DIREITA
Escala: 1 : 25



IMAGENS ILUSTRATIVAS

- NOTA IMPORTANTE:**
1. O levantamento foi realizado in loco;
 2. As dimensões e áreas realizadas no levantamento podem sofrer alterações;
 3. As esquadrias, portas e janelas, são existentes no local e representadas ilustrativamente no projeto executivo;
 4. Para a execução, de todos os fornecedores, TODAS as dimensões devem ser conferidas in loco. Em caso de divergências, comunicar o arquiteto responsável para os ajustes nos projetos;
 5. Para a execução, todos os fornecedores, devem consultar os projetos complementares (estrutural, elétrico e hidráulico);
 6. Todos os detalhamentos foram produzidos a partir das medidas do levantamento. Para a execução é imprescindível que TODAS as medidas sejam revisadas e conferidas no local.
 7. Algumas móveis possuem conexão com a infraestrutura elétrica. É imprescindível prever a passagem de fiação elétrica no seu interior, conforme indicado no detalhamento.

	LOCAL RUA: RUA ALVIN BAUER, 544
	BAIRRO: -
	CIDADE: BALNEÁRIO CAMBORIÚ

CONTEÚDO TÉRREO - SALA LILÁS, MESA + PRATELEIRAS

PROPRIETÁRIO (A) SUPERINTENDÊNCIA REGIONAL DE POLÍCIA CIENTÍFICA EM BALNEÁRIO CAMBORIÚ

AUTOR DO PROJETO: ARQª GIULIA PENZO LOPES CAU: A235481-0
--

TÍTULO PROJETO INTERIOR - MARCENARIA PLANEJADA	09/43
Data AGO/2025	
Autor Arqª GIULIA PENZO LOPES	
RRT -	
Revisão do projeto 04	
e-mail: ara.giuliapenzo@gmail.com celular: +55 (67) 99640-7051	
Escala	1 : 25

LISTA MÓVEIS PLANEJADOS - 1º PAVIMENTO

11. Mesa reunião
12. Painel de TV
13. Painel + Aparador
14. Armário Lavabo 05
15. Armário Lavabo 06

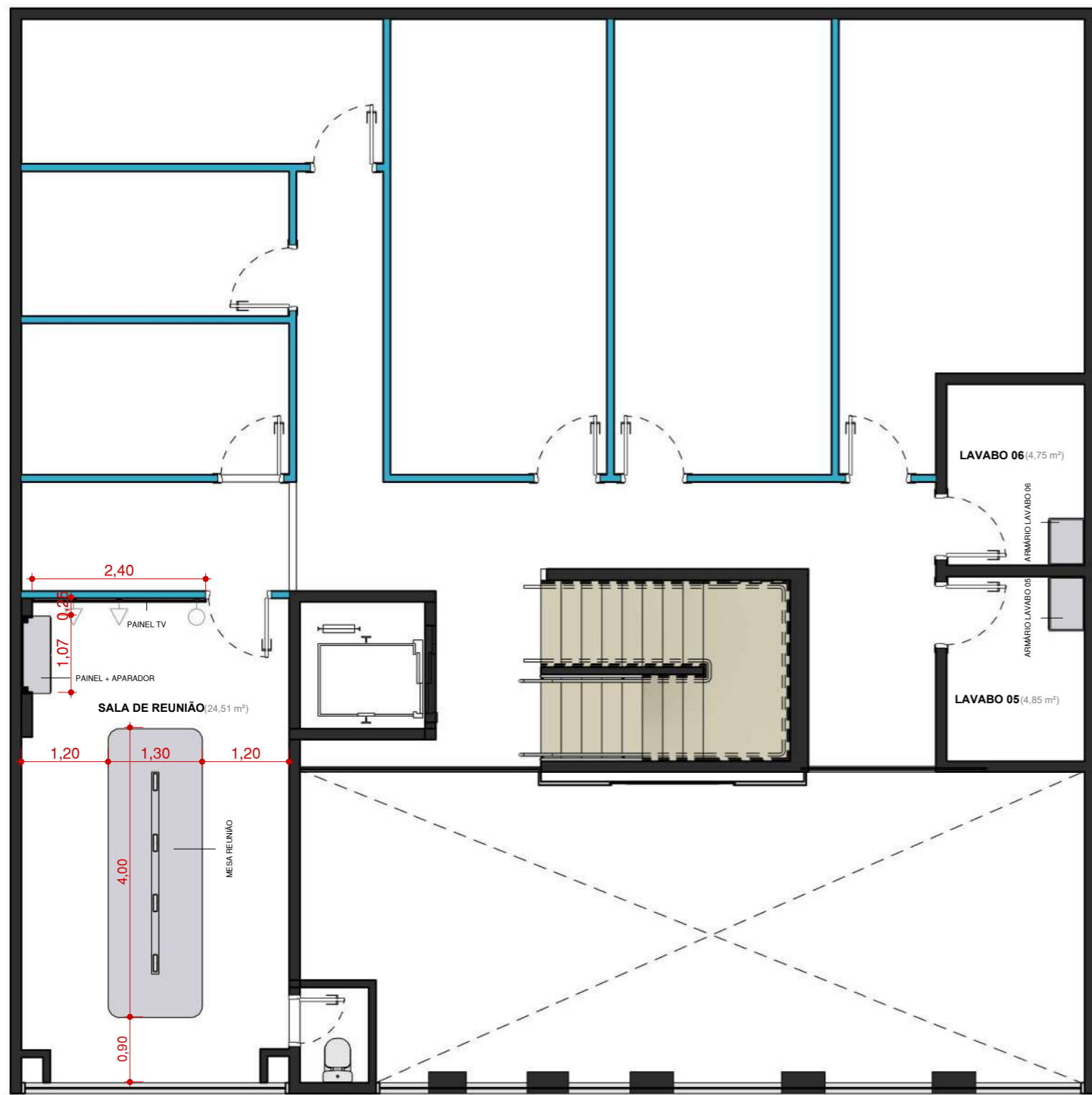

1 1º PAVIMENTO - PLANTA LAYOUT
Escala: 1 : 75

NOTA IMPORTANTE:

1. O levantamento foi realizado in loco;
2. As dimensões e áreas realizadas no levantamento podem sofrer alterações;
3. As esquadrias, portas e janelas, são existentes no local e representadas ilustrativamente no projeto executivo;
4. Para a execução, de todos os fornecedores, TODAS as dimensões devem ser conferidas in loco. Em caso de divergências, comunicar o arquiteto responsável para os ajustes nos projetos;
5. Para a execução, todos os fornecedores, devem consultar os projetos complementares (estrutural, elétrico e hidráulico);
6. Todos os detalhamentos foram produzidos a partir das medidas do levantamento. Para a execução é imprescindível que TODAS as medidas sejam revisadas e conferidas no local.
7. Algumas móveis possuem conexão com a infraestrutura elétrica. É imprescindível prever a passagem de fiação elétrica no seu interior, conforme indicado no detalhamento.

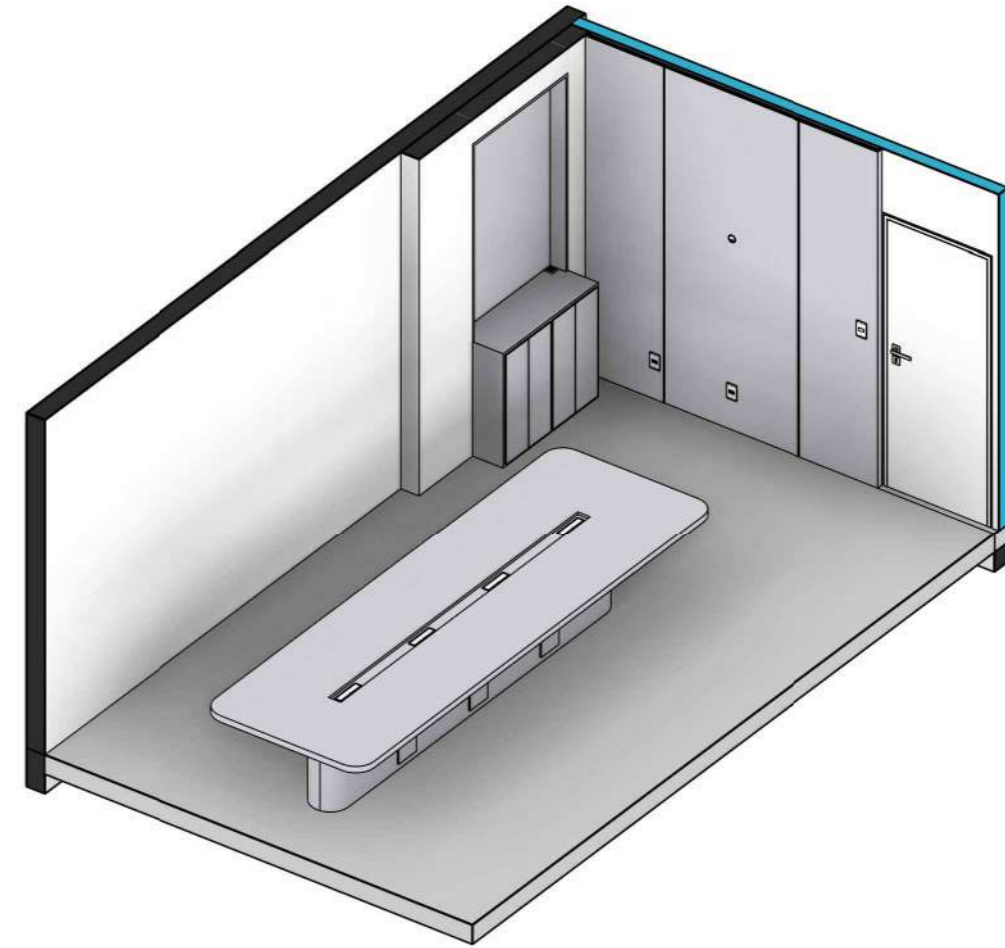

2 ISOMÉTRICA SALA DE REUNIÃO
Escala:

	LOCAL RUA: RUA ALVIN BAUER, 544
	BAIRRO: -
	CIDADE: BALNEÁRIO CAMBORIÚ

CONTEÚDO 1º PAVIMENTO - PLANTA LAYOUT
--

PROPRIETÁRIO (A) SUPERINTENDÊNCIA REGIONAL DE POLÍCIA CIENTÍFICA EM BALNEÁRIO CAMBORIÚ

AUTOR DO PROJETO: ARQª GIULIA PENZO LOPES CAU: A235481-0
--

TÍTULO PROJETO INTERIOR - MARCENARIA PLANEJADA	10/43
Data AGO/2025	
Autor Arqª GIULIA PENZO LOPES	
RRT -	
Revisão do projeto 04	
e-mail: arq.giuliapenzo@gmail.com celular: +55 (67) 99640-7051	Escala 1 : 75

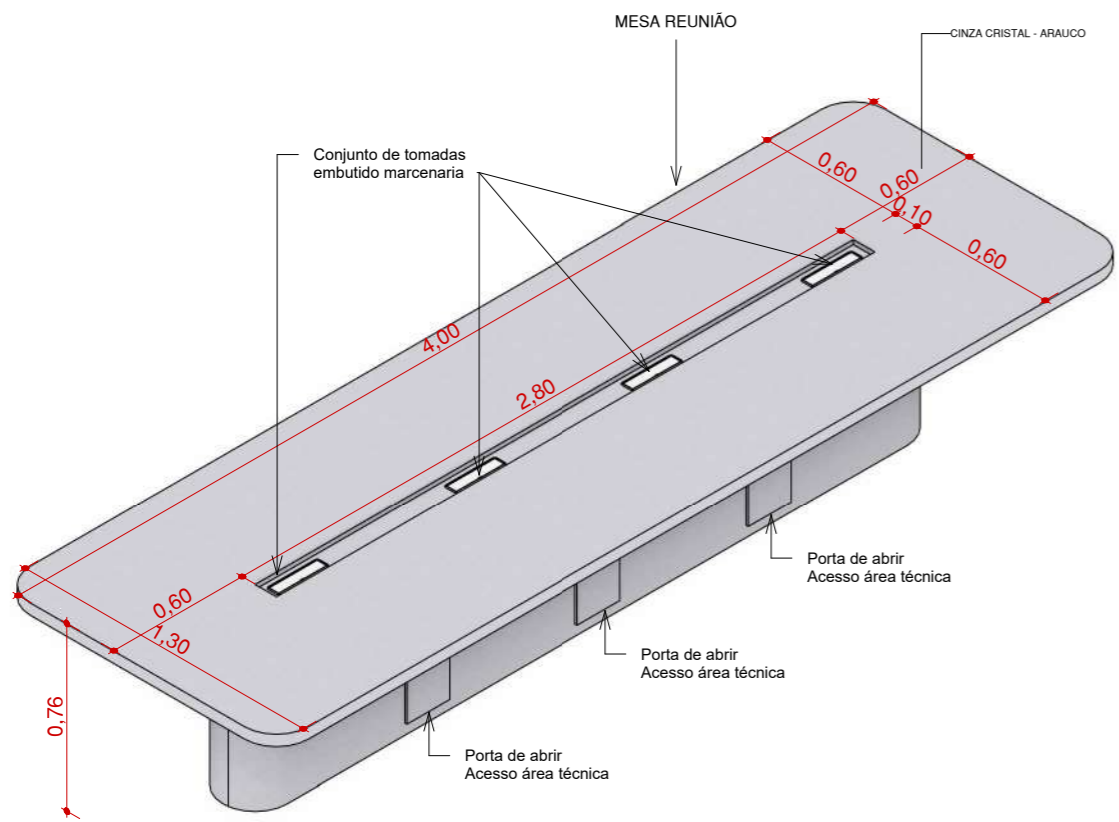

1 VISTA 3D
Escala:

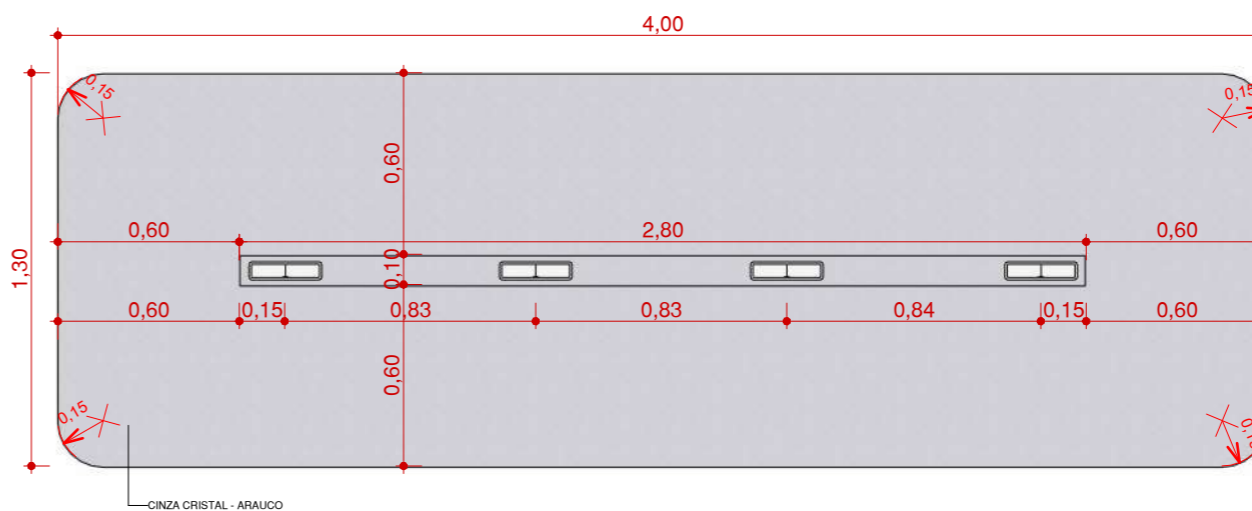

2 PLANTA
Escala: 1 : 25

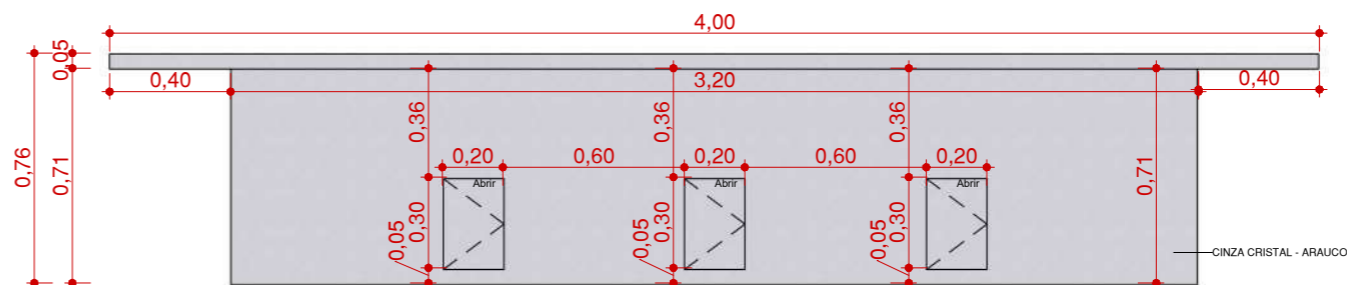

3 VISTA POSTERIOR
Escala: 1 : 25

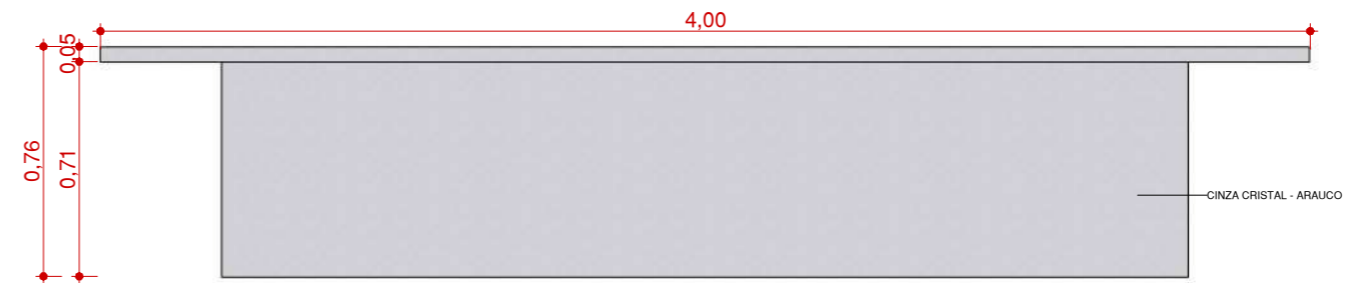

4 VISTA FRONTAL
Escala: 1 : 25

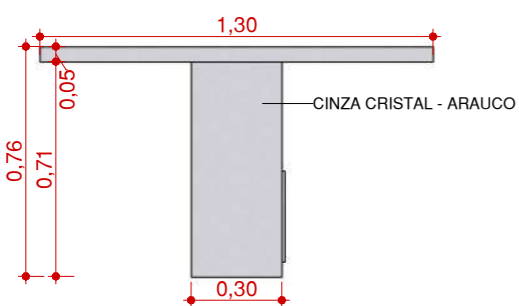

5 VISTA LATERAL
Escala: 1 : 25

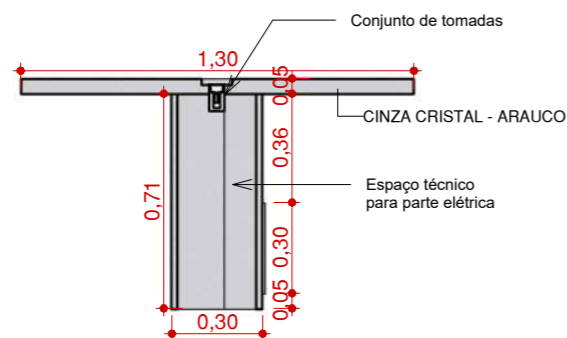

6 CORTE
Escala: 1 : 25



IMAGEM ILUSTRATIVA

DETALHE PUXADOR CAVA

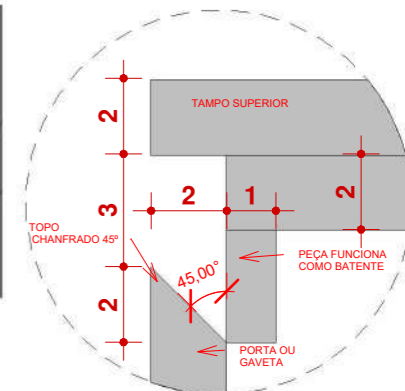

NOTA IMPORTANTE:

1. O levantamento foi realizado in loco;
2. As dimensões e áreas realizadas no levantamento podem sofrer alterações;
3. As esquadrias, portas e janelas, são existentes no local e representadas ilustrativamente no projeto executivo;
4. Para a execução, de todos os fornecedores, TODAS as dimensões devem ser conferidas in loco. Em caso de divergências, comunicar o arquiteto responsável para os ajustes nos projetos;
5. Para a execução, todos os fornecedores, devem consultar os projetos complementares (estrutural, elétrico e hidráulico);
6. Todos os detalhamentos foram produzidos a partir das medidas do levantamento. Para a execução é imprescindível que TODAS as medidas sejam revisadas e conferidas no local.
7. Algumas móveis possuem conexão com a infraestrutura elétrica. É imprescindível prever a passagem de fiação elétrica no seu interior, conforme indicado no detalhamento.

	LOCAL RUA: RUA ALVIN BAUER, 544
	BAIRRO: -
	CIDADE: BALNEÁRIO CAMBORIÚ

CONTEÚDO 1º PAVIMENTO - SALA REUNIÃO, MESA DE REUNIÃO
--

PROPRIETÁRIO (A) SUPERINTENDÊNCIA REGIONAL DE POLÍCIA CIENTÍFICA EM BALNEÁRIO CAMBORIÚ

AUTOR DO PROJETO: ARQª GIULIA PENZO LOPES CAU: A235481-0
--

TÍTULO PROJETO INTERIOR - MARCENARIA PLANEJADA	Data AGO/2025	11/43
Autor Arqª GIULIA PENZO LOPES		
RRT	-	Escala Como indicado
Revisão do projeto	04	
e-mail: arq.giuliapenzo@gmail.com celular: +55 (67) 99640-7051		

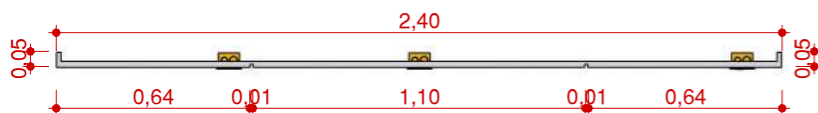

1 PLANTA
Escala: 1 : 25

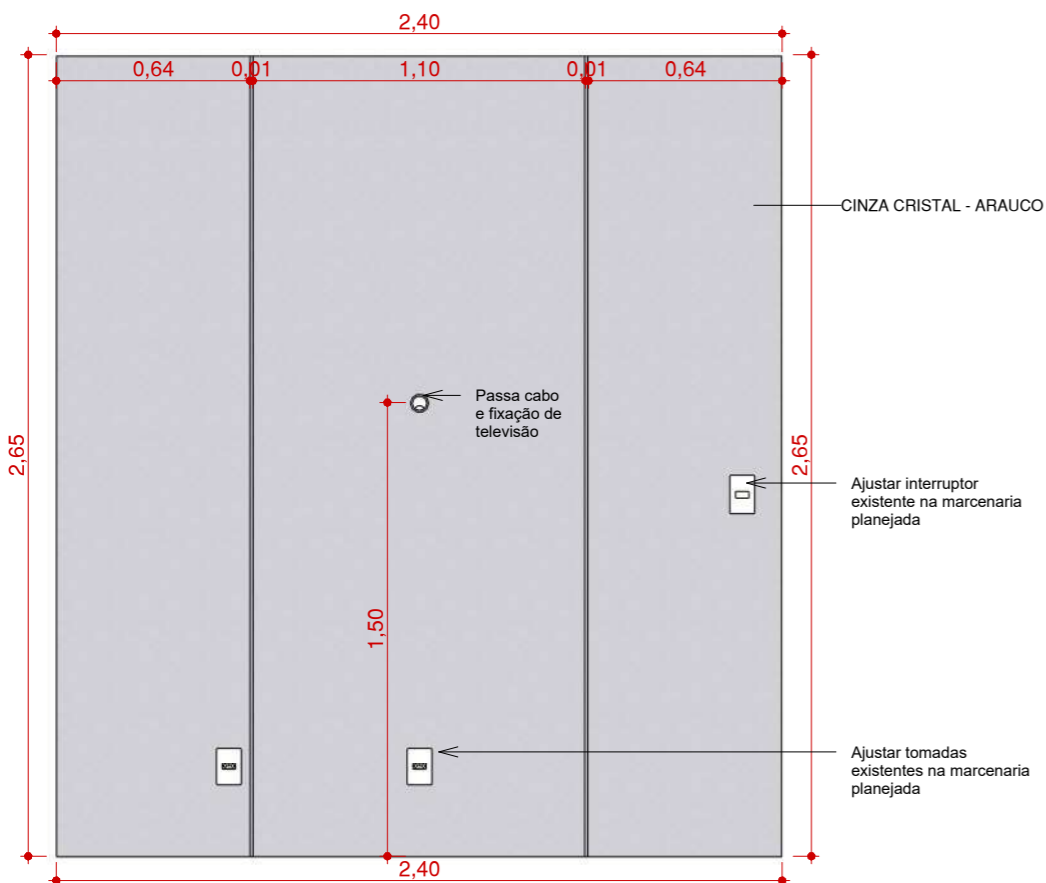

2 VISTA FRONTAL
Escala: 1 : 25

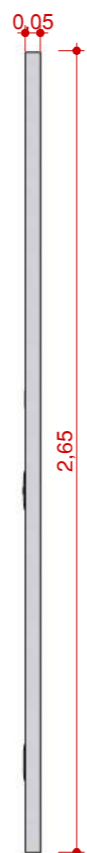

3 VISTA LATERAL
Escala: 1 : 25

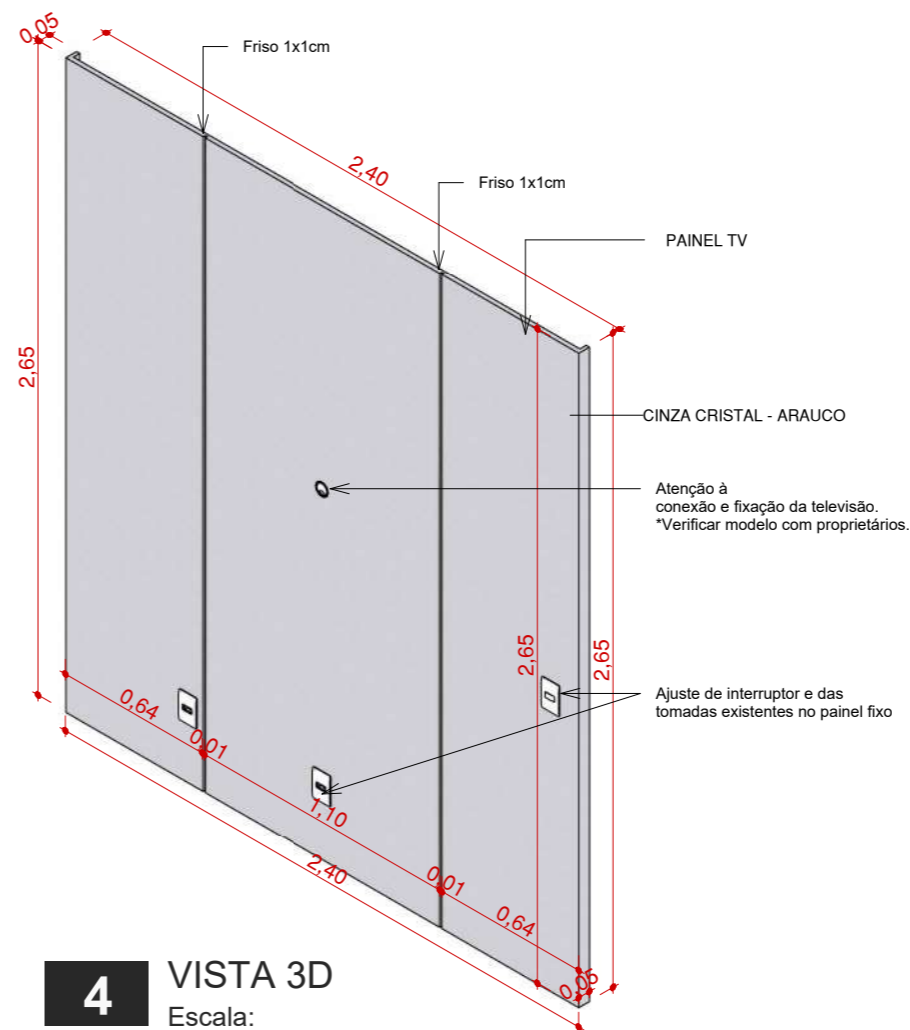

4 VISTA 3D
Escala:

NOTA IMPORTANTE:

1. O levantamento foi realizado in loco;
2. As dimensões e áreas realizadas no levantamento podem sofrer alterações;
3. As esquadrias, portas e janelas, são existentes no local e representadas ilustrativamente no projeto executivo;
4. Para a execução, de todos os fornecedores, TODAS as dimensões devem ser conferidas in loco. Em caso de divergências, comunicar o arquiteto responsável para os ajustes nos projetos;
5. Para a execução, todos os fornecedores, devem consultar os projetos complementares (estrutural, elétrico e hidráulico);
6. Todos os detalhamentos foram produzidos a partir das medidas do levantamento. Para a execução é imprescindível que TODAS as medidas sejam revisadas e conferidas no local.
7. Algumas móveis possuem conexão com a infraestrutura elétrica. É imprescindível prever a passagem de fiação elétrica no seu interior, conforme indicado no detalhamento.

	LOCAL RUA: RUA ALVIN BAUER, 544
	BAIRRO: -
	CIDADE: BALNEÁRIO CAMBORIÚ

CONTEÚDO 1º PAVIMENTO - SALA DE REUNIÃO, PAINEL FIXO TELEVISÃO

PROPRIETÁRIO (A) SUPERINTENDÊNCIA REGIONAL DE POLÍCIA CIENTÍFICA EM BALNEÁRIO CAMBORIÚ

AUTOR DO PROJETO: ARQª GIULIA PENZO LOPES CAU: A235481-0
--

TÍTULO PROJETO INTERIOR - MARCENARIA PLANEJADA		12/43
Data	AGO/2025	
Autor	Arqª GIULIA PENZO LOPES	
RRT	-	
Revisão do projeto	04	
e-mail: ara.giuliapenzo@gmail.com celular: +55 (67) 99640-7051		Escala 1 : 25

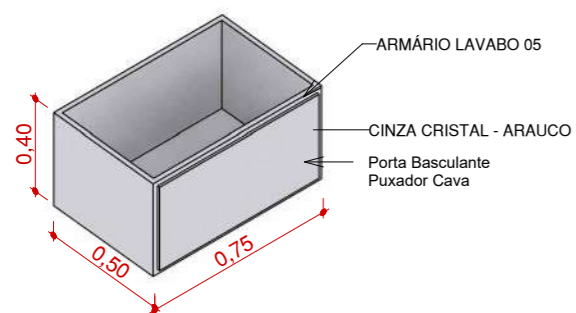

1 ARMÁRIO LAVABO 05 -3D
Escala:

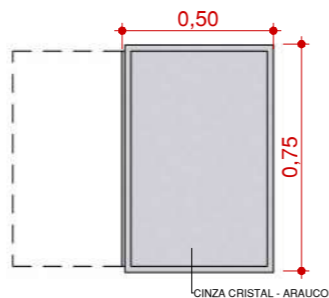

2 PLANTA
Escala: 1 : 25

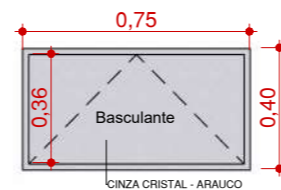

3 VISTA FRONTAL
Escala: 1 : 25

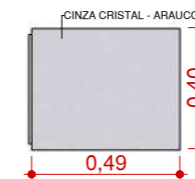

4 VISTA LATERAL
Escala: 1 : 25

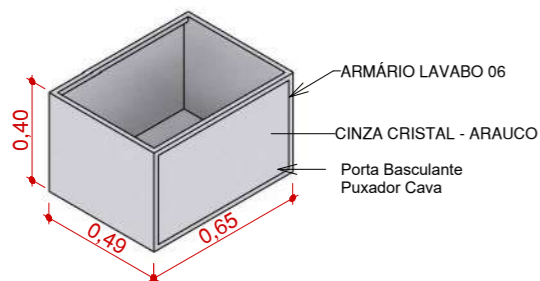

5 ARMÁRIO LAVABO 06 - 3D
Escala:

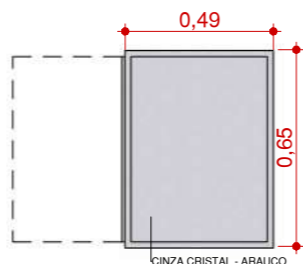

6 PLANTA
Escala: 1 : 25

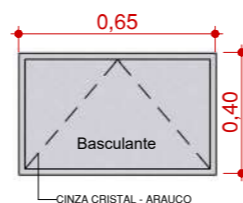

7 VISTA FRONTAL
Escala: 1 : 25



8 VISTA LATERAL
Escala: 1 : 25

NOTA TÉCNICA - Móveis planejados para Lavabo e Áreas Molhadas

-Os móveis que envolvem lavatórios, bancadas de lavabos ou áreas molhadas deverão ser projetados considerando altura final entre 85 cm e 90 cm do piso acabado até o topo da bancada, incluindo o espessamento da pedra e/ou cuba utilizada. A marcenaria deverá ajustar a base dos móveis conforme o tipo de cuba (embutida, de apoio, esculpida etc.) e a espessura da bancada a ser instalada.

-Durante o levantamento de medidas, algumas bancadas ainda não estavam instaladas. Portanto, a fabricação dos móveis está condicionada à compatibilização in loco com a bancada executada, garantindo o alinhamento e o correto encaixe entre os elementos. A marcenaria deverá realizar nova conferência de medidas antes do início da produção.

-Todos os componentes de marcenaria a serem instalados em lavabos e áreas molhadas devem receber tratamento específico para umidade, como aplicação de selador, impermeabilizante ou uso de painéis adequados (MDF Ultra ou similar). As bordas devem estar devidamente seladas e protegidas para evitar infiltrações e deterioração do material.

NOTA IMPORTANTE:

1. O levantamento foi realizado in loco;
2. As dimensões e áreas realizadas no levantamento podem sofrer alterações;
3. As esquadrias, portas e janelas, são existentes no local e representadas ilustrativamente no projeto executivo;
4. Para a execução, de todos os fornecedores, TODAS as dimensões devem ser conferidas in loco. Em caso de divergências, comunicar o arquiteto responsável para os ajustes nos projetos;
5. Para a execução, todos os fornecedores, devem consultar os projetos complementares (estrutural, elétrico e hidráulico);
6. Todos os detalhamentos foram produzidos a partir das medidas do levantamento. Para a execução é imprescindível que TODAS as medidas sejam revisadas e conferidas no local.
7. Algumas móveis possuem conexão com a infraestrutura elétrica. É imprescindível prever a passagem de fiação elétrica no seu interior, conforme indicado no detalhamento.

DETALHE PUXADOR CAVA

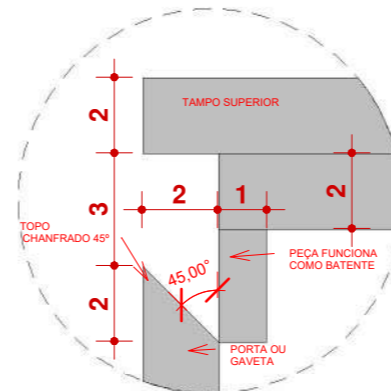

	LOCAL RUA: RUA ALVIN BAUER, 544
	BAIRRO: -
	CIDADE: BALNEÁRIO CAMBORIÚ

CONTEÚDO 1º PAVIMENTO - ARMÁRIO LAVABO 05 E LAVABO 06
--

PROPRIETÁRIO (A) SUPERINTENDÊNCIA REGIONAL DE POLÍCIA CIENTÍFICA EM BALNEÁRIO CAMBORIÚ

AUTOR DO PROJETO: ARQª GIULIA PENZO LOPES CAU: A235481-0
--

TÍTULO PROJETO INTERIOR - MARCENARIA PLANEJADA		14/43
Data	AGO/2025	
Autor	Arqª GIULIA PENZO LOPES	
RRT	-	
Revisão do projeto	04	
e-mail: arq.giuliapenzo@gmail.com celular: +55 (67) 99640-7051		Escala Como indicado

LISTA MÓVEIS PLANEJADOS - 2º PAVIMENTO

16. Armário com Cuba
17. Armário 02 + Gavetas
18. Armário Aéreo
19. Armário Ilha
20. Armário Inferior Copa
21. Armário Superior Copa
22. Armário 03 com Cuba
23. Armário 04
24. Armário Lavabo 07
25. Armário Lavabo 08

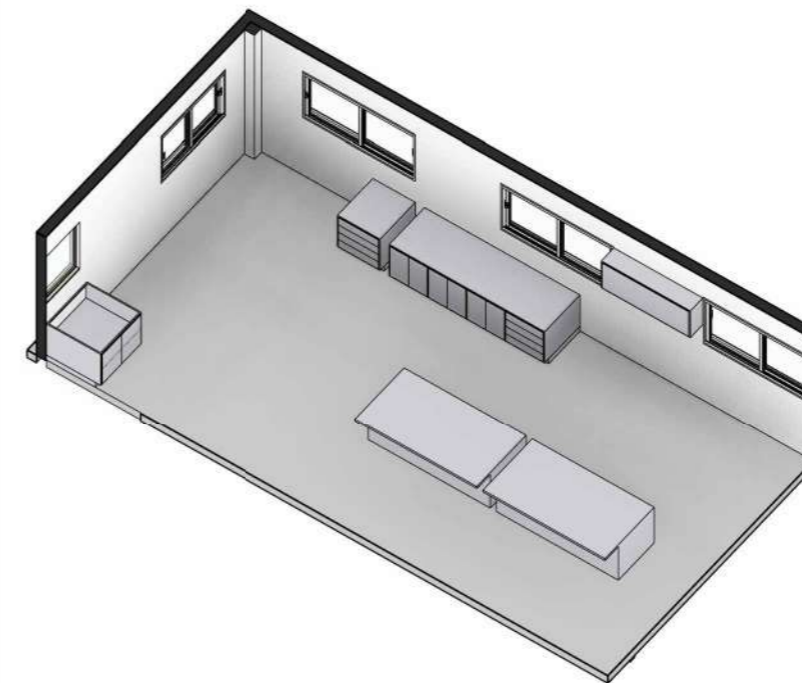
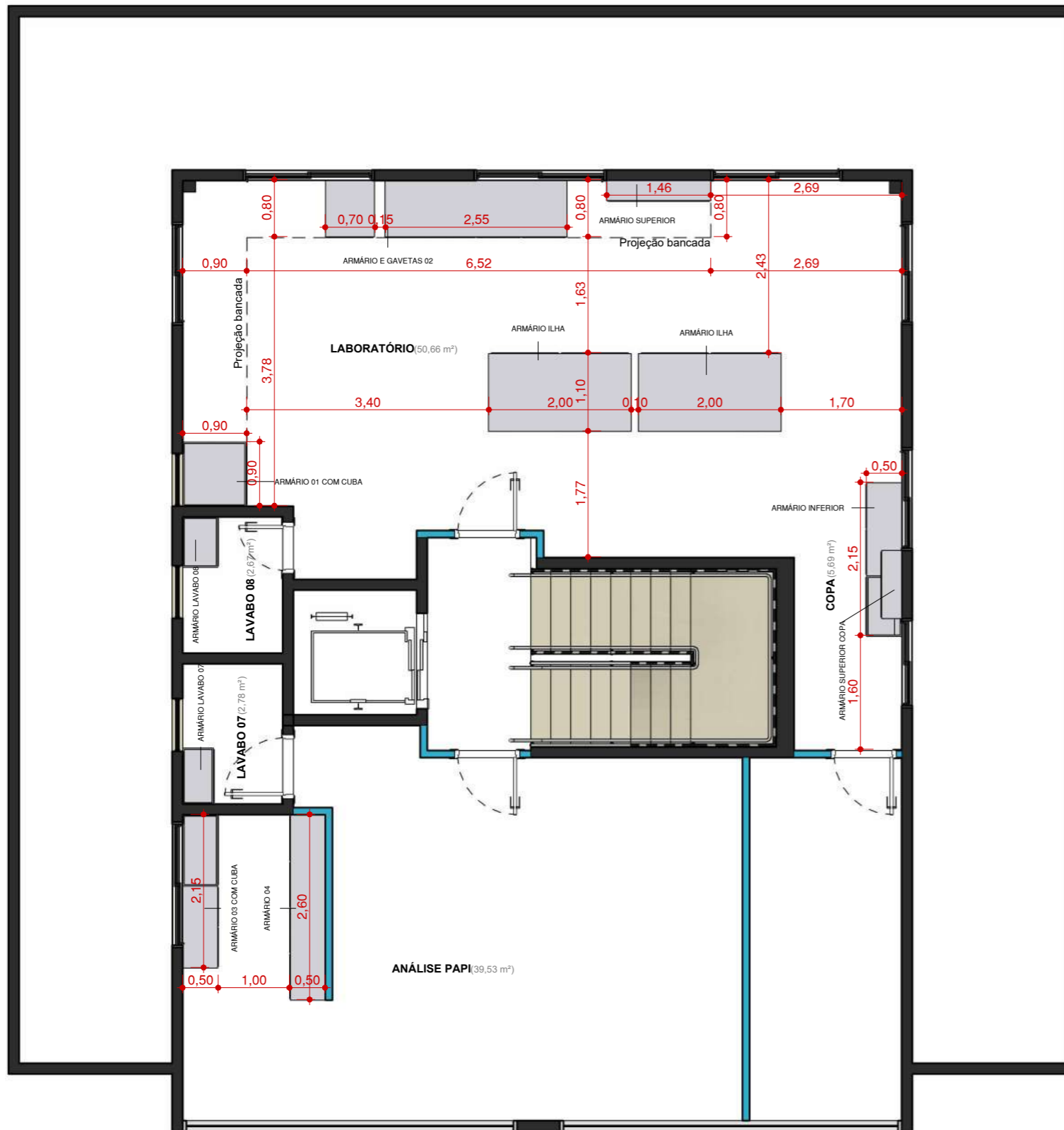

2 ISOMÉTRICA LABORATÓRIO
Escala:

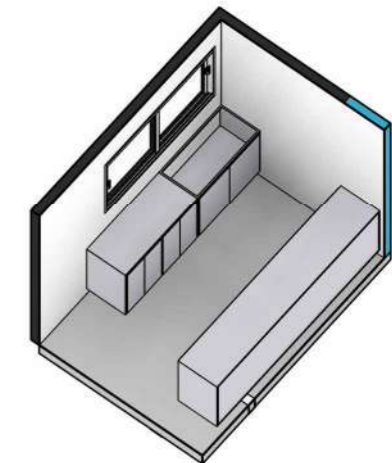

3 ISOMÉTRICA ANÁLISE PAPI
Escala:

1 2º PAVIMENTO - PLANTA LAYOUT
Escala: 1 : 75

NOTA IMPORTANTE:

1. O levantamento foi realizado in loco;
2. As dimensões e áreas realizadas no levantamento podem sofrer alterações;
3. As esquadrias, portas e janelas, são existentes no local e representadas ilustrativamente no projeto executivo;
4. Para a execução, de todos os fornecedores, TODAS as dimensões devem ser conferidas in loco. Em caso de divergências, comunicar o arquiteto responsável para os ajustes nos projetos;
5. Para a execução, todos os fornecedores, devem consultar os projetos complementares (estrutural, elétrico e hidráulico);
6. Todos os detalhamentos foram produzidos a partir das medidas do levantamento. Para a execução é imprescindível que TODAS as medidas sejam revisadas e conferidas no local.
7. Algumas móveis possuem conexão com a infraestrutura elétrica. É imprescindível prever a passagem de fiação elétrica no seu interior, conforme indicado no detalhamento.

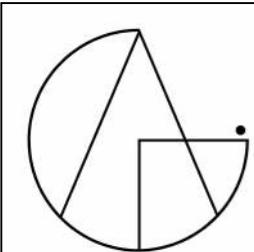

LOCAL
RUA: RUA ALVIN BAUER, 544

BAIRRO: -

CIDADE: BALNEÁRIO CAMBORIÚ

CONTEÚDO

2º PAVIMENTO - PLANTA LAYOUT

PROPRIETÁRIO (A)

SUPERINTENDÊNCIA REGIONAL DE POLÍCIA
CIENTÍFICA EM BALNEÁRIO CAMBORIÚ

AUTOR DO PROJETO:

ARQª GIULIA PENZO LOPES
CAU: A235481-0

TÍTULO
PROJETO INTERIOR - MARCENARIA PLANEJADA

Data AGO/2025

Autor Arqª GIULIA PENZO LOPES

RRT -

Revisão do projeto 04

e-mail: arq.giuliapenzo@gmail.com
celular: +55 (67) 99640-7051

15/43

Escala 1 : 75

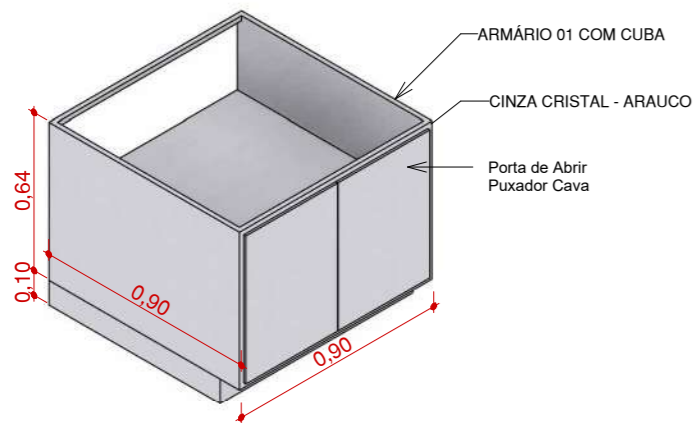

1 VISTA 3D
Escala:

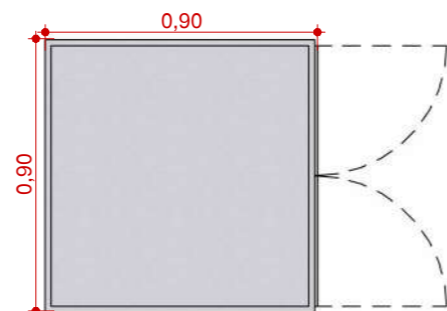

2 PLANTA
Escala: 1 : 25

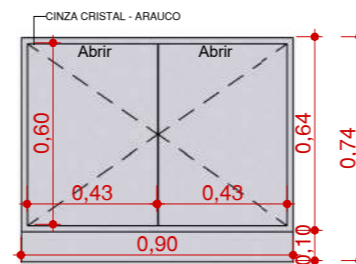

3 VISTA FRONTAL
Escala: 1 : 25

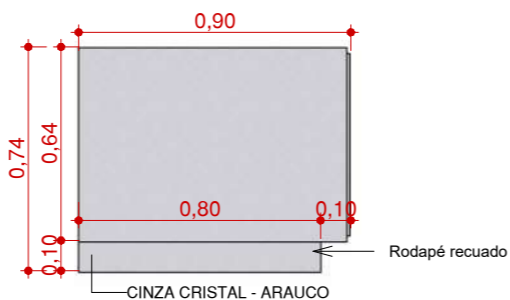
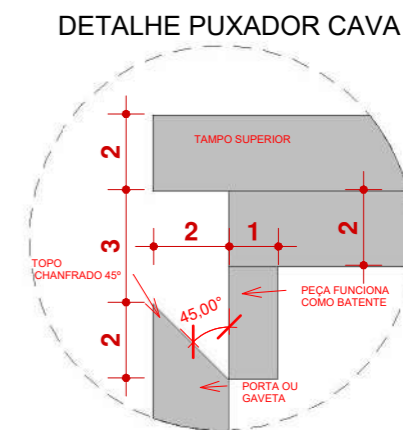

4 VISTA LATERAL
Escala: 1 : 25

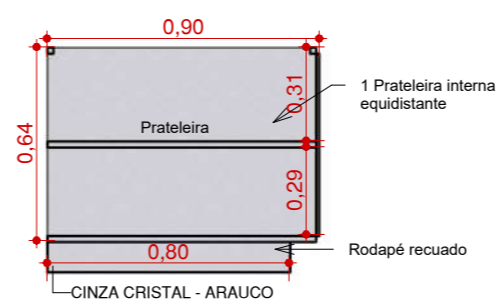

5 CORTE
Escala: 1 : 25

IMAGENS ILUSTRATIVAS

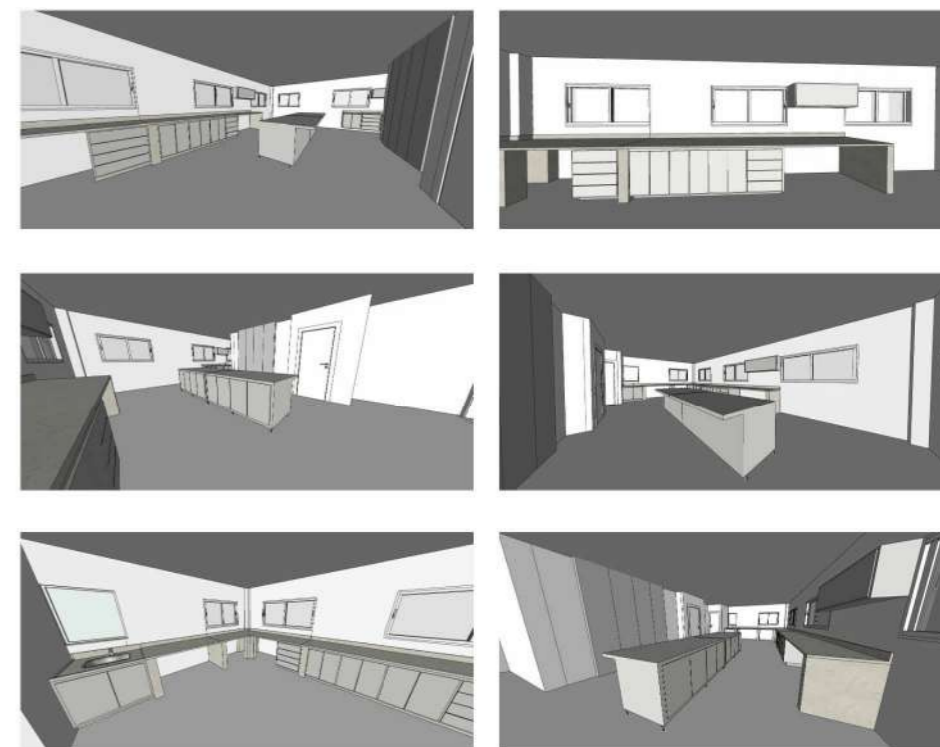

Nota Técnica:

A altura final da bancada do laboratório deverá ser de 0,80m. Considerando a espessura da bancada em marmoraria de 0,06 m, a marcenaria planejada deverá ter altura de 0,74 m, incluindo rodapé recuado de 0,10 m em marcenaria, garantindo a cota final especificada.

NOTA TÉCNICA - Móveis planejados para Lavabo e Áreas Molhadas

-Os móveis que envolvem lavatórios, bancadas de lavabos ou áreas molhadas deverão ser projetados considerando altura final entre 85 cm e 90 cm do piso acabado até o topo da bancada, incluindo o espessamento da pedra e/ou cuba utilizada. A marcenaria deverá ajustar a base dos móveis conforme o tipo de cuba (embutida, de apoio, esculpida etc.) e a espessura da bancada a ser instalada.

-Durante o levantamento de medidas, algumas bancadas ainda não estavam instaladas. Portanto, a fabricação dos móveis está condicionada à compatibilização in loco com a bancada executada, garantindo o alinhamento e o correto encaixe entre os elementos. A marcenaria deverá realizar nova conferência de medidas antes do início da produção.

-Todos os componentes de marcenaria a serem instalados em lavabos e áreas molhadas devem receber tratamento específico para umidade, como aplicação de selador, impermeabilizante ou uso de painéis adequados (MDF Ultra ou similar). As bordas devem estar devidamente seladas e protegidas para evitar infiltrações e deterioração do material.

NOTA IMPORTANTE:

1. O levantamento foi realizado in loco;
2. As dimensões e áreas realizadas no levantamento podem sofrer alterações;
3. As esquadrias, portas e janelas, são existentes no local e representadas ilustrativamente no projeto executivo;
4. Para a execução, de todos os fornecedores, TODAS as dimensões devem ser conferidas in loco. Em caso de divergências, comunicar o arquiteto responsável para os ajustes nos projetos;
5. Para a execução, todos os fornecedores, devem consultar os projetos complementares (estrutural, elétrico e hidráulico);
6. Todos os detalhamentos foram produzidos a partir das medidas do levantamento. Para a execução é imprescindível que TODAS as medidas sejam revisadas e conferidas no local.
7. Algumas móveis possuem conexão com a infraestrutura elétrica. É imprescindível prever a passagem de fiação elétrica no seu interior, conforme indicado no detalhamento.

	LOCAL RUA: RUA ALVIN BAUER, 544
	BAIRRO: -
	CIDADE: BALNEÁRIO CAMBORIÚ

CONTEÚDO 2º PAVIMENTO - LABORATÓRIO - ARMÁRIO COM CUBA

PROPRIETÁRIO (A) SUPERINTENDÊNCIA REGIONAL DE POLÍCIA CIENTÍFICA EM BALNEÁRIO CAMBORIÚ

AUTOR DO PROJETO: ARQª GIULIA PENZO LOPES CAU: A235481-0
--

TÍTULO PROJETO INTERIOR - MARCENARIA PLANEJADA	16/43
Data AGO/2025	
Autor Arqª GIULIA PENZO LOPES	
RRT -	
Revisão do projeto 04	
e-mail: arq.giuliapenzo@gmail.com celular: +55 (67) 99640-7051	Escala Como indicado

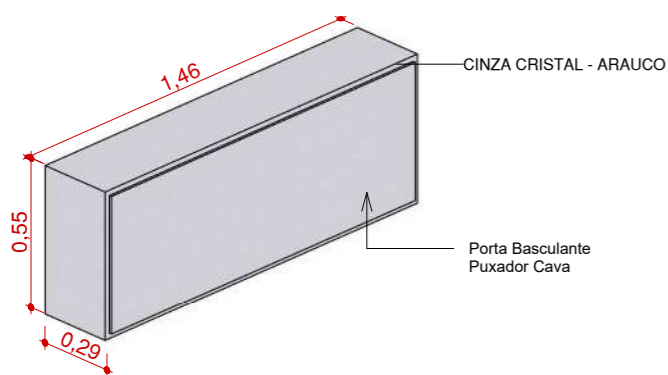

1 VISTA 3D
Escala:

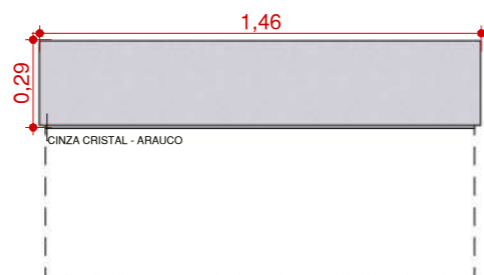

2 PLANTA
Escala: 1 : 25

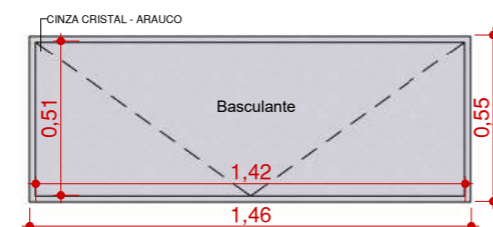

4 VISTA FRONTAL
Escala: 1 : 25

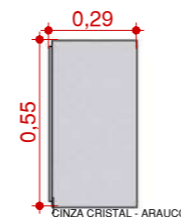

3 VISTA LATERAL
Escala: 1 : 25

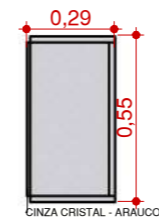

5 CORTE
Escala: 1 : 25

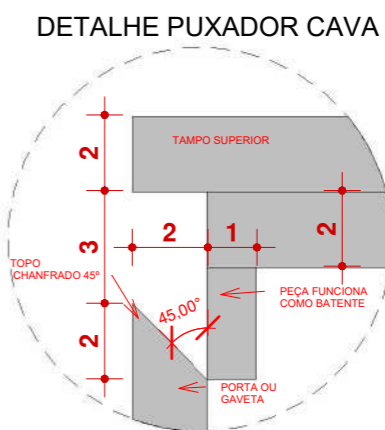

NOTA IMPORTANTE:

1. O levantamento foi realizado in loco;
2. As dimensões e áreas realizadas no levantamento podem sofrer alterações;
3. As esquadrias, portas e janelas, são existentes no local e representadas ilustrativamente no projeto executivo;
4. Para a execução, de todos os fornecedores, TODAS as dimensões devem ser conferidas in loco. Em caso de divergências, comunicar o arquiteto responsável para os ajustes nos projetos;
5. Para a execução, todos os fornecedores, devem consultar os projetos complementares (estrutural, elétrico e hidráulico);
6. Todos os detalhamentos foram produzidos a partir das medidas do levantamento. Para a execução é imprescindível que TODAS as medidas sejam revisadas e conferidas no local.
7. Algumas móveis possuem conexão com a infraestrutura elétrica. É imprescindível prever a passagem de fiação elétrica no seu interior, conforme indicado no detalhamento.

	LOCAL RUA: RUA ALVIN BAUER, 544
	BAIRRO: -
	CIDADE: BALNEÁRIO CAMBORIÚ

CONTEÚDO 2º PAVIMENTO - LABORATÓRIO - ARMÁRIO AÉREO 01
--

PROPRIETÁRIO (A) SUPERINTENDÊNCIA REGIONAL DE POLÍCIA CIENTÍFICA EM BALNEÁRIO CAMBORIÚ
--

AUTOR DO PROJETO: ARQª GIULIA PENZO LOPES CAU: A235481-0
--

TÍTULO PROJETO INTERIOR - MARCENARIA PLANEJADA	18/43
Data AGO/2025	
Autor Arqª GIULIA PENZO LOPES	
RRT -	
Revisão do projeto 04	
e-mail: arq.giuliapenzo@gmail.com celular: +55 (67) 99640-7051	Escala Como indicado

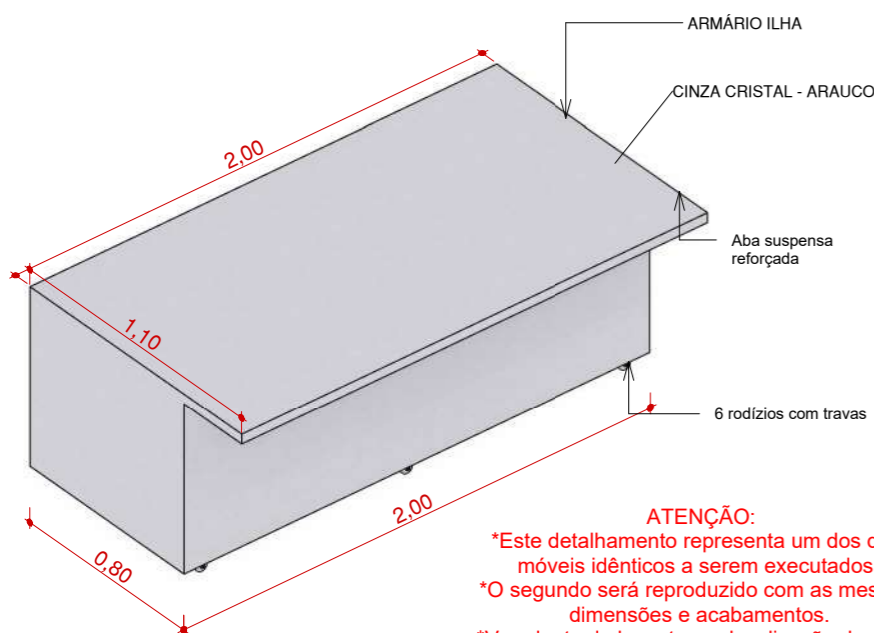

1 VISTA 3D.1
Escala:

ATENÇÃO:
*Este detalhamento representa um dos dois móveis idênticos a serem executados.
*O segundo será reproduzido com as mesmas dimensões e acabamentos.
*Ver planta de layout para localização dos dois elementos.

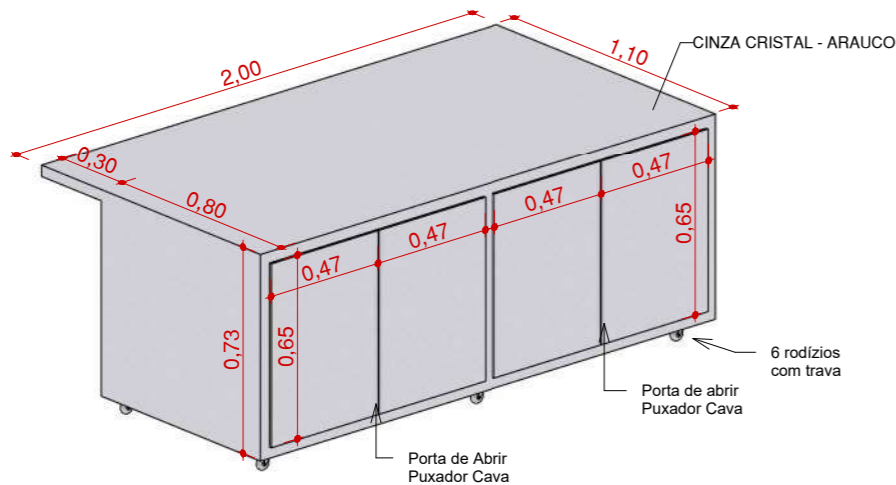

9 VISTA 3D.2
Escala:

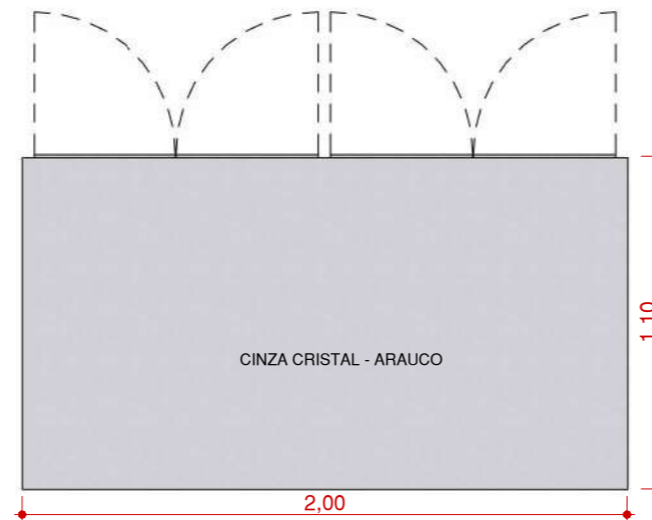

2 PLANTA
Escala: 1 : 25

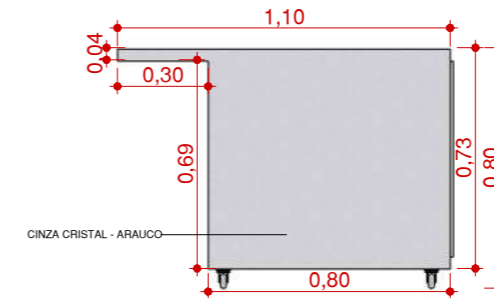

3 VISTA LAT. DIREITA
Escala: 1 : 25

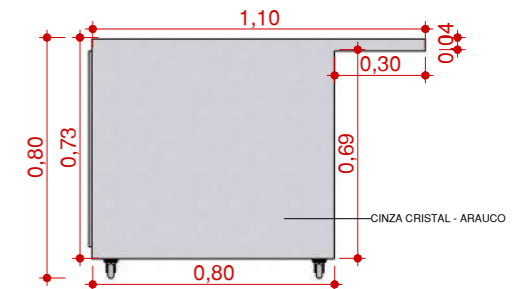

4 VISTA LAT. ESQUERDA
Escala: 1 : 25

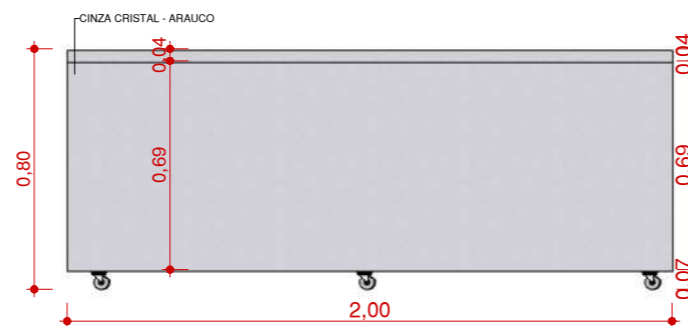

5 VISTA FRONTAL
Escala: 1 : 25

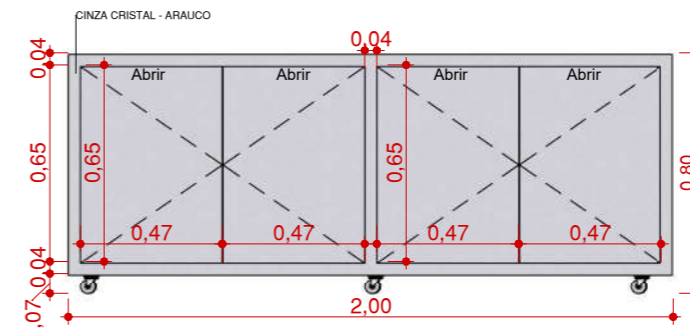

6 VISTA POSTERIOR
Escala: 1 : 25

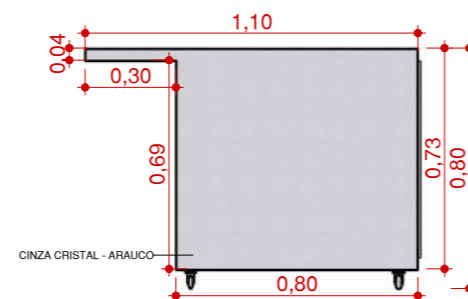
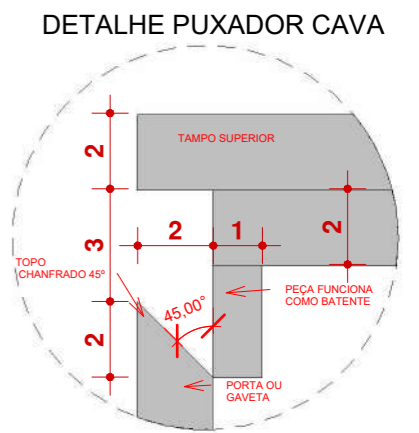

7 CORTE
Escala: 1 : 25

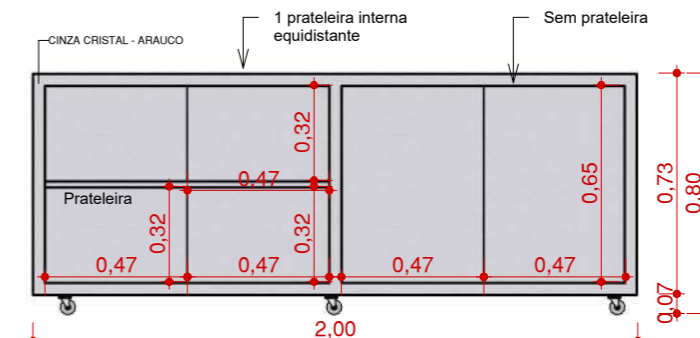

8 CORTE INTERNO
Escala: 1 : 25

NOTA IMPORTANTE:

1. O levantamento foi realizado in loco;
2. As dimensões e áreas realizadas no levantamento podem sofrer alterações;
3. As esquadrias, portas e janelas, são existentes no local e representadas ilustrativamente no projeto executivo;
4. Para a execução, de todos os fornecedores, TODAS as dimensões devem ser conferidas in loco. Em caso de divergências, comunicar o arquiteto responsável para os ajustes nos projetos;
5. Para a execução, todos os fornecedores, devem consultar os projetos complementares (estrutural, elétrico e hidráulico);
6. Todos os detalhamentos foram produzidos a partir das medidas do levantamento. Para a execução é imprescindível que TODAS as medidas sejam revisadas e conferidas no local.
7. Algumas móveis possuem conexão com a infraestrutura elétrica. É imprescindível prever a passagem de fiação elétrica no seu interior, conforme indicado no detalhamento.

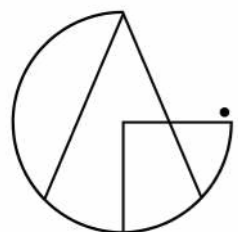

LOCAL
RUA: RUA ALVIN BAUER, 544

BAIRRO: -

CIDADE: BALNEÁRIO CAMBORIÚ

CONTEÚDO

2º PAVIMENTO - LABORATÓRIO - ARMÁRIO ILHA

PROPRIETÁRIO (A)

SUPERINTENDÊNCIA REGIONAL DE POLÍCIA CIENTÍFICA EM BALNEÁRIO CAMBORIÚ

AUTOR DO PROJETO:

ARQª GIULIA PENZO LOPES
CAU: A235481-0

TÍTULO
PROJETO INTERIOR - MARCENARIA PLANEJADA

Data: AGO/2025
Autor: Arqª GIULIA PENZO LOPES
RRT: -
Revisão do projeto: 04
e-mail: ara.giuliapenzo@gmail.com
celular: +55 (67) 99640-7051

19/43

Escala: Como indicado

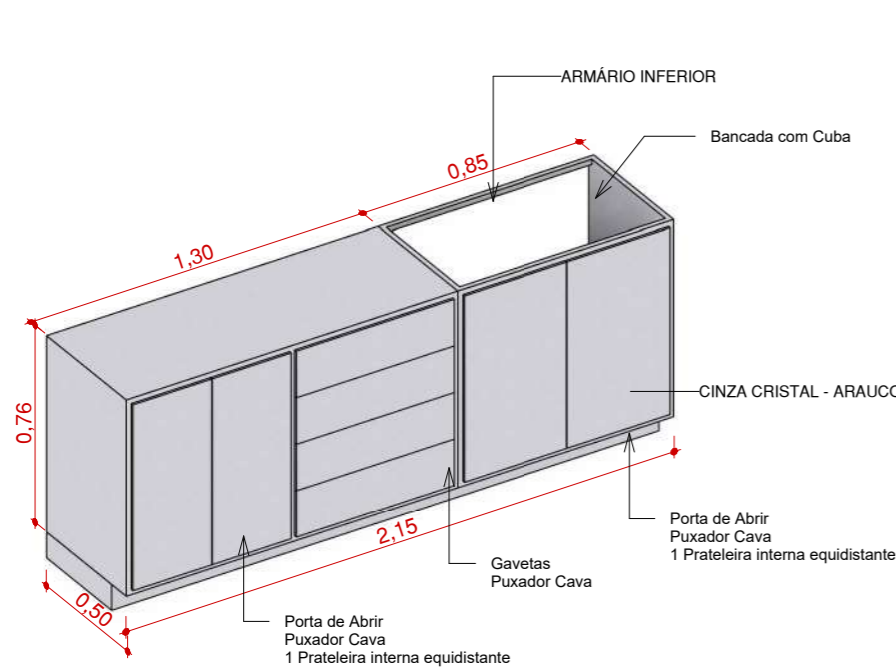

1 VISTA 3D
Escala:

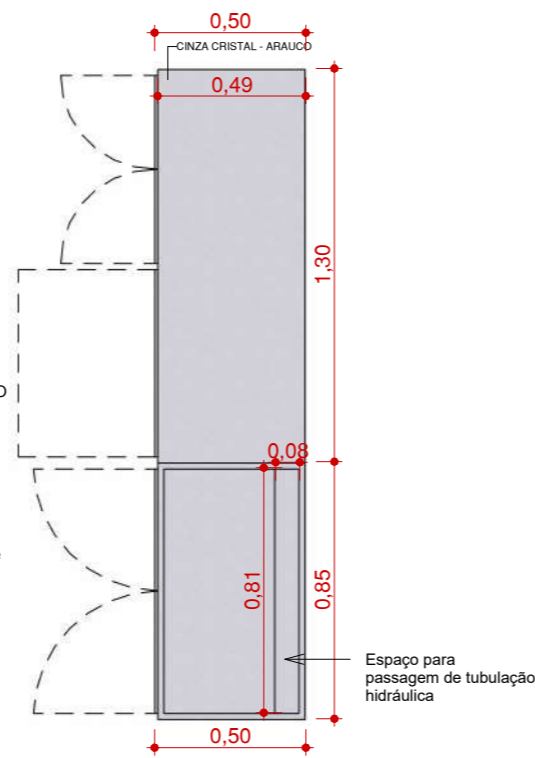

2 PLANTA
Escala: 1 : 25

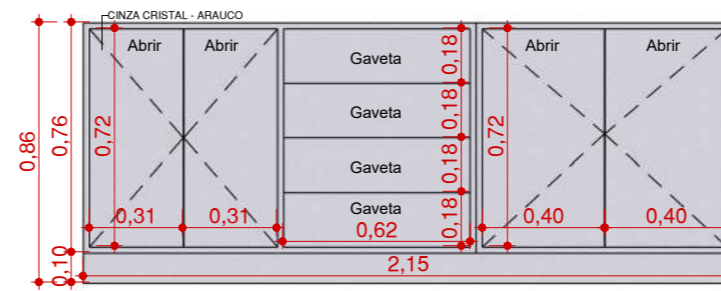

3 VISTA FRONTAL
Escala: 1 : 25

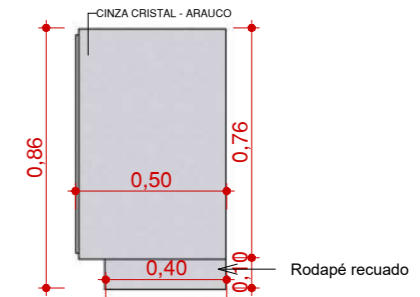

4 VISTA LATERAL
Escala: 1 : 25

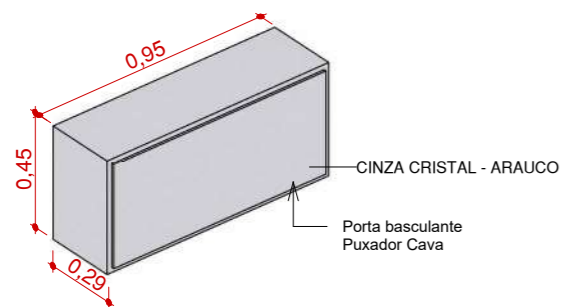

5 VISTA 3D
Escala:

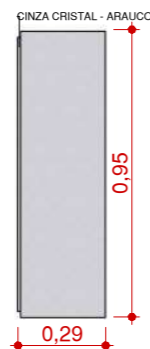

6 PLANTA
Escala: 1 : 25

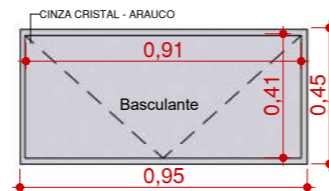

7 VISTA FRONTAL
Escala: 1 : 25

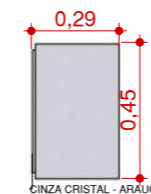

8 VISTA LATERAL
Escala: 1 : 25

IMAGENS ILUSTRATIVAS

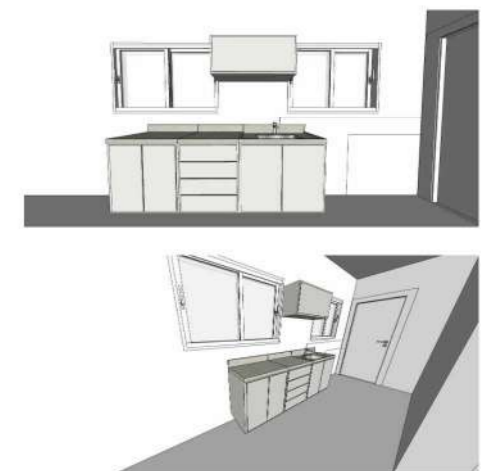

NOTA TÉCNICA - Móveis planejados para Lavabo e Áreas Molhadas

- Os móveis que envolvem lavatórios, bancadas de lavabos ou áreas molhadas deverão ser projetados considerando altura final entre 85 cm e 90 cm do piso acabado até o topo da bancada, incluindo o espessamento da pedra e/ou cuba utilizada. A marcenaria deverá ajustar a base dos móveis conforme o tipo de cuba (embutida, de apoio, esculpida etc.) e a espessura da bancada a ser instalada.
- Durante o levantamento de medidas, algumas bancadas ainda não estavam instaladas. Portanto, a fabricação dos móveis está condicionada à compatibilização in loco com a bancada executada, garantindo o alinhamento e o correto encaixe entre os elementos. A marcenaria deverá realizar nova conferência de medidas antes do início da produção.
- Todos os componentes de marcenaria a serem instalados em lavabos e áreas molhadas devem receber tratamento específico para umidade, como aplicação de selador, impermeabilizante ou uso de painéis adequados (MDF Ultra ou similar). As bordas devem estar devidamente seladas e protegidas para evitar infiltrações e deterioração do material.

NOTA IMPORTANTE:

- O levantamento foi realizado in loco;
- As dimensões e áreas realizadas no levantamento podem sofrer alterações;
- As esquadrias, portas e janelas, são existentes no local e representadas ilustrativamente no projeto executivo;
- Para a execução, de todos os fornecedores, TODAS as dimensões devem ser conferidas in loco. Em caso de divergências, comunicar o arquiteto responsável para os ajustes nos projetos;
- Para a execução, todos os fornecedores, devem consultar os projetos complementares (estrutural, elétrico e hidráulico);
- Todos os detalhamentos foram produzidos a partir das medidas do levantamento. Para a execução é imprescindível que TODAS as medidas sejam revisadas e conferidas no local.
- Algumas móveis possuem conexão com a infraestrutura elétrica. É imprescindível prever a passagem de fiação elétrica em seu interior, conforme indicado no detalhamento.

DETALHE PUXADOR CAVA

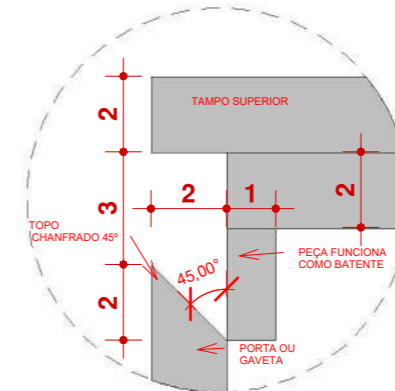

	LOCAL RUA: RUA ALVIN BAUER, 544
	BAIRRO: -
	CIDADE: BALNEÁRIO CAMBORIÚ

CONTEÚDO 2º PAVIMENTO - COPA, ARMÁRIO INFERIOR E ARMÁRIO SUPERIOR
--

PROPRIETÁRIO (A) SUPERINTENDÊNCIA REGIONAL DE POLÍCIA CIENTÍFICA EM BALNEÁRIO CAMBORIÚ

AUTOR DO PROJETO: ARQª GIULIA PENZO LOPES CAU: A235481-0
--

TÍTULO PROJETO INTERIOR - MARCENARIA PLANEJADA	<p style="text-align: center; font-size: 24px; font-weight: bold;">20/43</p>
Data AGO/2025	
Autor Arqª GIULIA PENZO LOPES	
RRT -	
Revisão do projeto 04	
e-mail: ara.giulipenzo@gmail.com celular: +55 (67) 99640-7051	Escala Como indicado

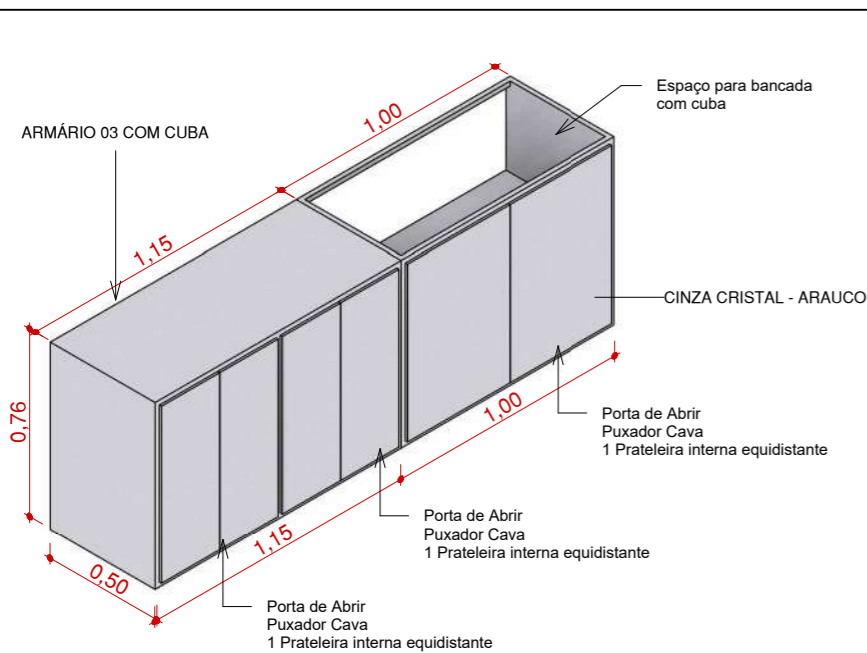

1 VISTA 3D
Escala:

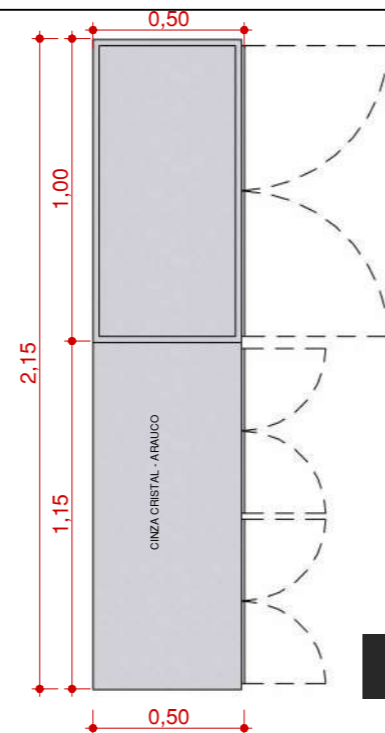

2 PLANTA
Escala: 1 : 25

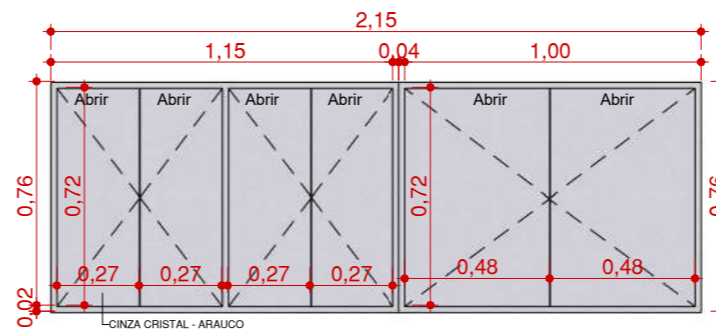

3 VISTA FRONTAL
Escala: 1 : 25

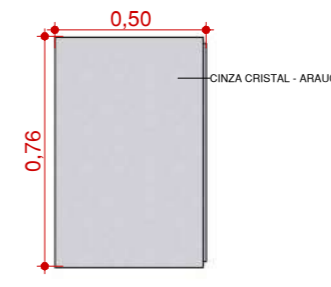

4 VISTA LATERAL
Escala: 1 : 25

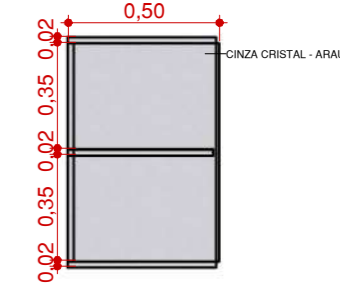

5 CORTE INTERNO
Escala: 1 : 25

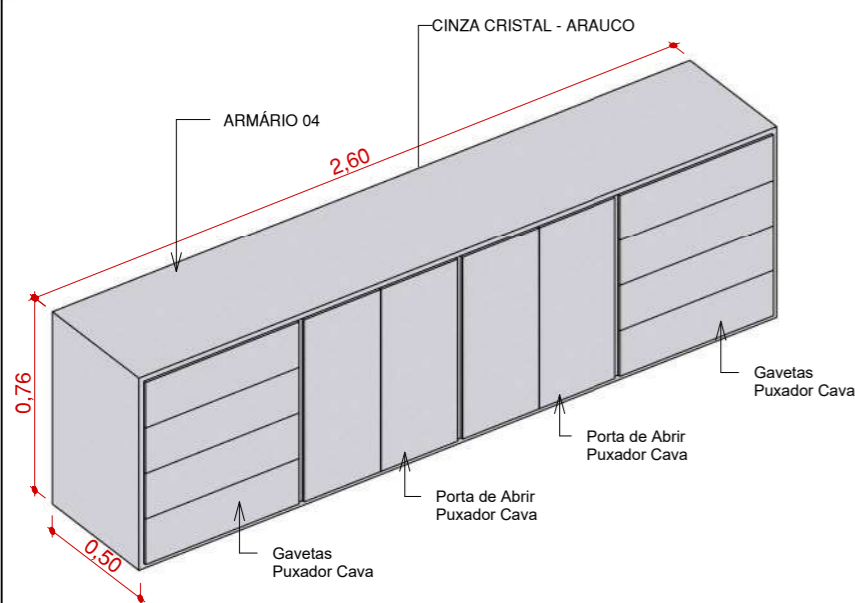

6 VISTA 3D
Escala:

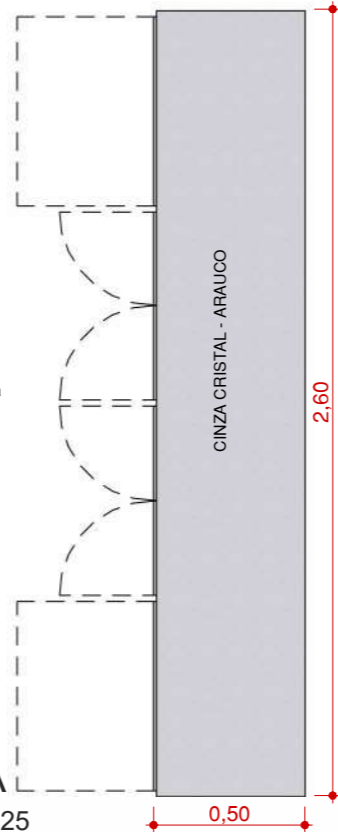

7 PLANTA
Escala: 1 : 25

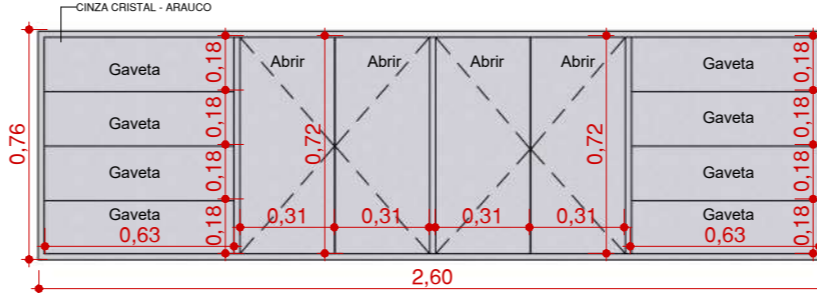

8 VISTA FRONTAL
Escala: 1 : 25



9 VISTA LATERAL
Escala: 1 : 25

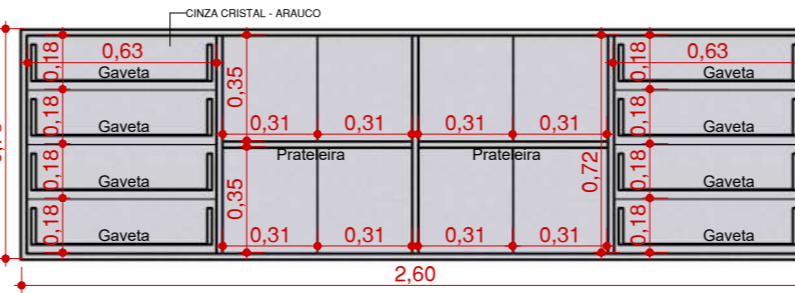

10 CORTE INTERNO
Escala: 1 : 25

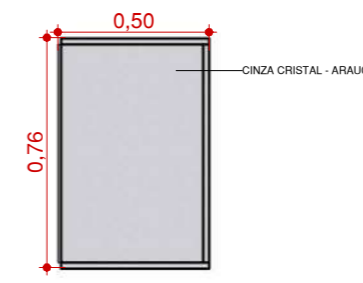

11 CORTE
Escala: 1 : 25

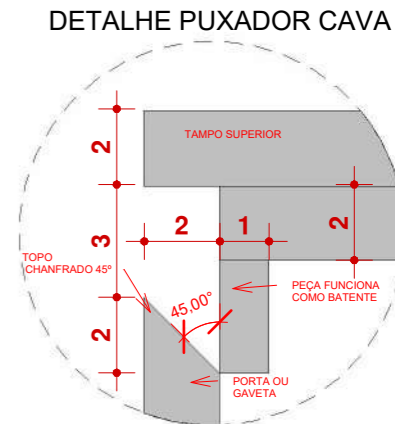

IMAGENS ILUSTRATIVAS



NOTA IMPORTANTE:

1. O levantamento foi realizado in loco;
2. As dimensões e áreas realizadas no levantamento podem sofrer alterações;
3. As esquadrias, portas e janelas, são existentes no local e representadas ilustrativamente no projeto executivo;
4. Para a execução, de todos os fornecedores, TODAS as dimensões devem ser conferidas in loco. Em caso de divergências, comunicar o arquiteto responsável para os ajustes nos projetos;
5. Para a execução, todos os fornecedores, devem consultar os projetos complementares (estrutural, elétrico e hidráulico);
6. Todos os detalhamentos foram produzidos a partir das medidas do levantamento. Para a execução é imprescindível que TODAS as medidas sejam revisadas e conferidas no local.
7. Algumas móveis possuem conexão com a infraestrutura elétrica. É imprescindível prever a passagem de fiação elétrica no seu interior, conforme indicado no detalhamento.

	LOCAL RUA: RUA ALVIN BAUER, 544
	BAIRRO: -
	CIDADE: BALNEÁRIO CAMBORIÚ

CONTEÚDO 2º PAVIMENTO - ANÁLISE PAPI, ARMÁRIO 03 COM CUBA E ARMÁRIO 04

PROPRIETÁRIO (A) SUPERINTENDÊNCIA REGIONAL DE POLÍCIA CIENTÍFICA EM BALNEÁRIO CAMBORIÚ

AUTOR DO PROJETO: ARQª GIULIA PENZO LOPES CAU: A235481-0
--

TÍTULO PROJETO INTERIOR - MARCENARIA PLANEJADA	21/43
Data AGO/2025	
Autor Arqª GIULIA PENZO LOPES	
RRT -	
Revisão do projeto 04	
e-mail: arq.giuliapenzo@gmail.com celular: +55 (67) 99640-7051	Escala Como indicado

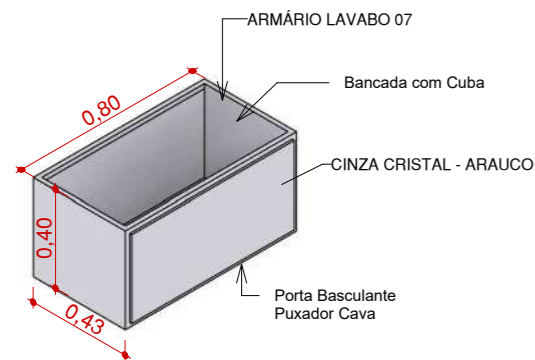

1 ARMÁRIO LAVABO 07 - 3D
Escala:

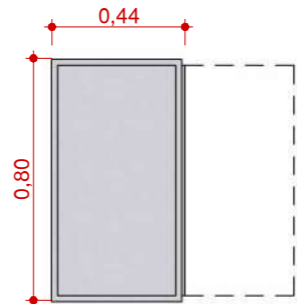

2 PLANTA
Escala: 1 : 25

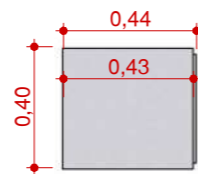

3 VISTA LATERAL
Escala: 1 : 25

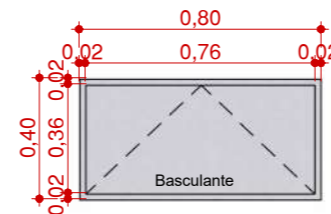

4 VISTA FRONTAL
Escala: 1 : 25

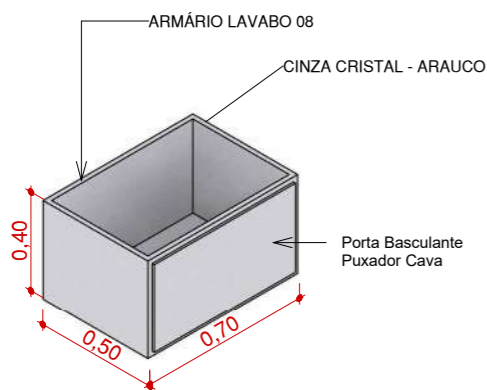

5 ARMÁRIO LAVABO 08 -3D
Escala:

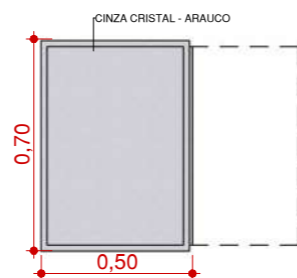

6 PLANTA
Escala: 1 : 25

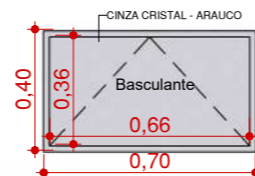

7 VISTA FRONTAL
Escala: 1 : 25

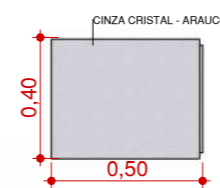

8 VISTA LATERAL
Escala: 1 : 25

DETALHE PUXADOR CAVA

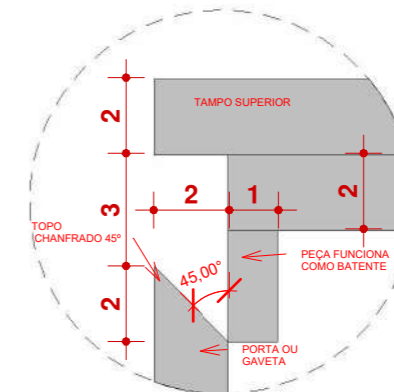

NOTA TÉCNICA - Móveis planejados para Lavabo e Áreas Molhadas

-Os móveis que envolvem lavatórios, bancadas de lavabos ou áreas molhadas deverão ser projetados considerando altura final entre 85 cm e 90 cm do piso acabado até o topo da bancada, incluindo o espessamento da pedra e/ou cuba utilizada. A marcenaria deverá ajustar a base dos móveis conforme o tipo de cuba (embutida, de apoio, esculpida etc.) e a espessura da bancada a ser instalada.

-Durante o levantamento de medidas, algumas bancadas ainda não estavam instaladas. Portanto, a fabricação dos móveis está condicionada à compatibilização in loco com a bancada executada, garantindo o alinhamento e o correto encaixe entre os elementos. A marcenaria deverá realizar nova conferência de medidas antes do início da produção.

-Todos os componentes de marcenaria a serem instalados em lavabos e áreas molhadas devem receber tratamento específico para umidade, como aplicação de selador, impermeabilizante ou uso de painéis adequados (MDF Ultra ou similar). As bordas devem estar devidamente seladas e protegidas para evitar infiltrações e deterioração do material.

NOTA IMPORTANTE:

1. O levantamento foi realizado in loco;
2. As dimensões e áreas realizadas no levantamento podem sofrer alterações;
3. As esquadrias, portas e janelas, são existentes no local e representadas ilustrativamente no projeto executivo;
4. Para a execução, de todos os fornecedores, TODAS as dimensões devem ser conferidas in loco. Em caso de divergências, comunicar o arquiteto responsável para os ajustes nos projetos;
5. Para a execução, todos os fornecedores, devem consultar os projetos complementares (estrutural, elétrico e hidráulico);
6. Todos os detalhamentos foram produzidos a partir das medidas do levantamento. Para a execução é imprescindível que TODAS as medidas sejam revisadas e conferidas no local.
7. Algumas móveis possuem conexão com a infraestrutura elétrica. É imprescindível prever a passagem de fiação elétrica no seu interior, conforme indicado no detalhamento.

	LOCAL RUA: RUA ALVIN BAUER, 544
	BAIRRO: -
	CIDADE: BALNEÁRIO CAMBORIÚ

CONTEÚDO 2º PAVIMENTO - ARMÁRIO LAVABO 07 E LAVABO 08
--

PROPRIETÁRIO (A) SUPERINTENDÊNCIA REGIONAL DE POLÍCIA CIENTÍFICA EM BALNEÁRIO CAMBORIÚ

AUTOR DO PROJETO: ARQª GIULIA PENZO LOPES CAU: A235481-0
--

TÍTULO PROJETO INTERIOR - MARCENARIA PLANEJADA	22/43
Data AGO/2025	
Autor Arqª GIULIA PENZO LOPES	
RRT -	
Revisão do projeto 04	
e-mail: arq.giuliapenzo@gmail.com celular: +55 (67) 99640-7051	Escala Como indicado

LISTA MÓVEIS PLANEJADOS - 3º PAVIMENTO

26. Bancada CPU
27. Mesa de Trabalho
28. Gaveteiro
29. Armário para Celular
30. Armário para HD's
31. Mesa de Trabalho 02
32. Bancada Ilha
33. Armário Inferior Copa
34. Armário Lavabo 09
35. Armário Lavabo 10

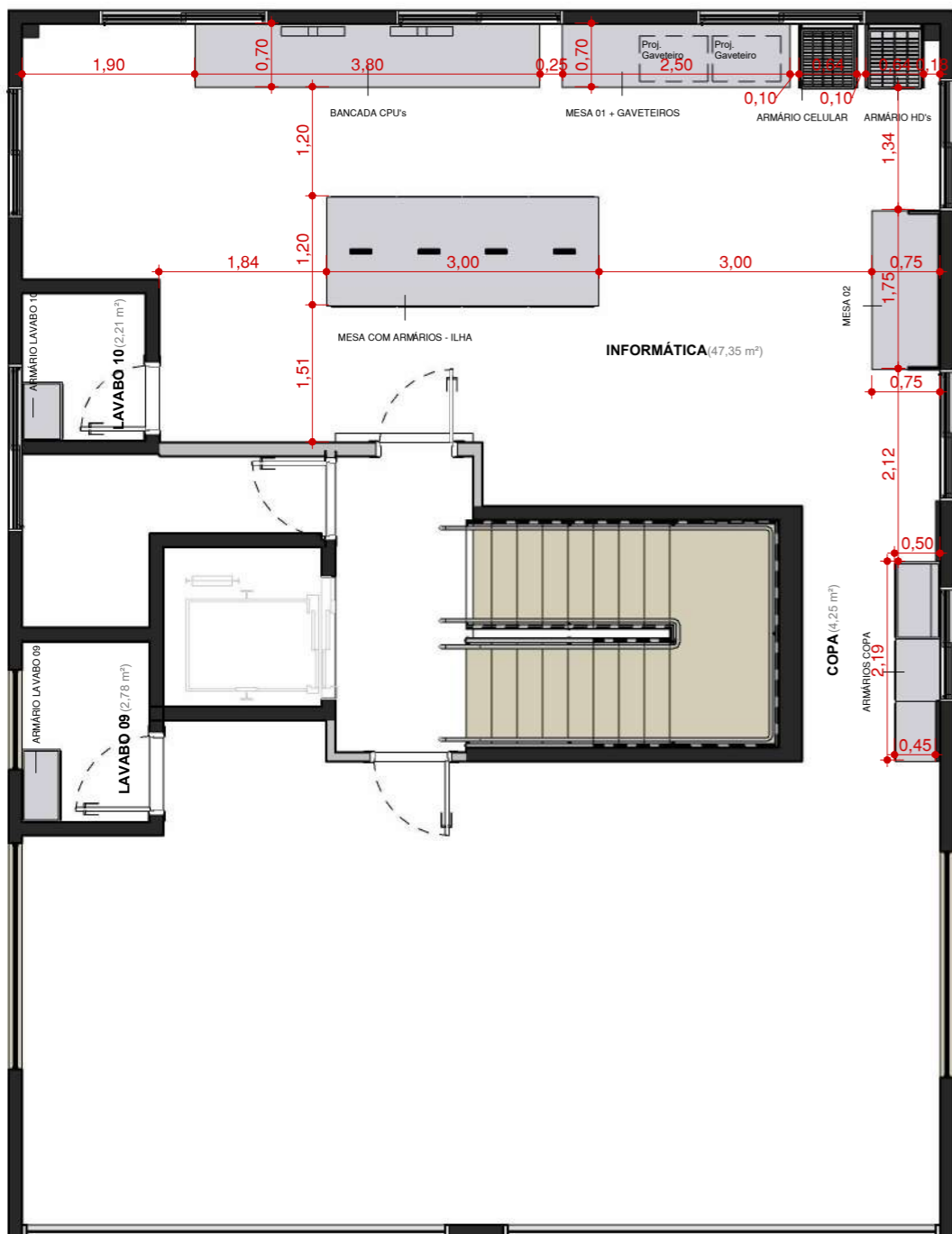
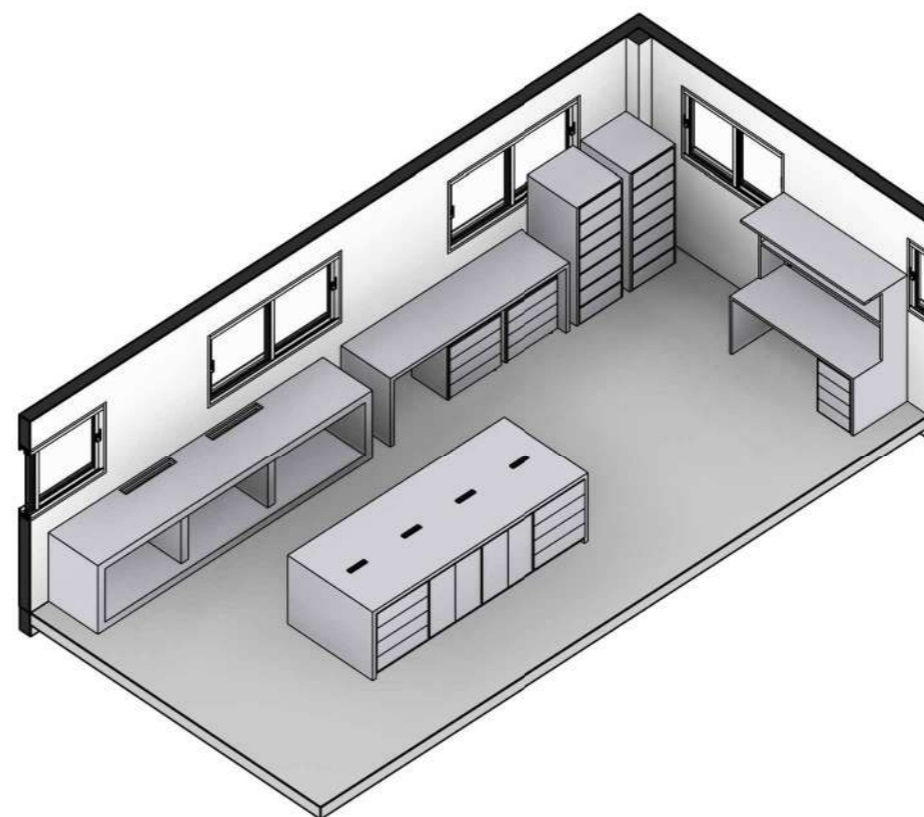

1 3º PAVIMENTO - PLANTA LAYOUT
Escala: 1 : 75

2 ISOMÉTRICA INFORMÁTICA
Escala:

NOTA IMPORTANTE:

1. O levantamento foi realizado in loco;
2. As dimensões e áreas realizadas no levantamento podem sofrer alterações;
3. As esquadrias, portas e janelas, são existentes no local e representadas ilustrativamente no projeto executivo;
4. Para a execução, de todos os fornecedores, TODAS as dimensões devem ser conferidas in loco. Em caso de divergências, comunicar o arquiteto responsável para os ajustes nos projetos;
5. Para a execução, todos os fornecedores, devem consultar os projetos complementares (estrutural, elétrico e hidráulico);
6. Todos os detalhamentos foram produzidos a partir das medidas do levantamento. Para a execução é imprescindível que TODAS as medidas sejam revisadas e conferidas no local.
7. Algumas móveis possuem conexão com a infraestrutura elétrica. É imprescindível prever a passagem de fiação elétrica no seu interior, conforme indicado no detalhamento.

	LOCAL RUA: RUA ALVIN BAUER, 544
	BAIRRO: -
	CIDADE: BALNEÁRIO CAMBORIÚ

CONTEÚDO 3º PAVIMENTO - PLANTA LAYOUT
--

PROPRIETÁRIO (A) SUPERINTENDÊNCIA REGIONAL DE POLÍCIA CIENTÍFICA EM BALNEÁRIO CAMBORIÚ

AUTOR DO PROJETO: ARQª GIULIA PENZO LOPES CAU: A235481-0
--

TÍTULO PROJETO INTERIOR - MARCENARIA PLANEJADA		<h1>23/43</h1>
Data	AGO/2025	
Autor	Arqª GIULIA PENZO LOPES	
RRT	-	
Revisão do projeto	04	
e-mail: arq.giuliapenzo@gmail.com celular: +55 (67) 99640-7051		Escala 1 : 75

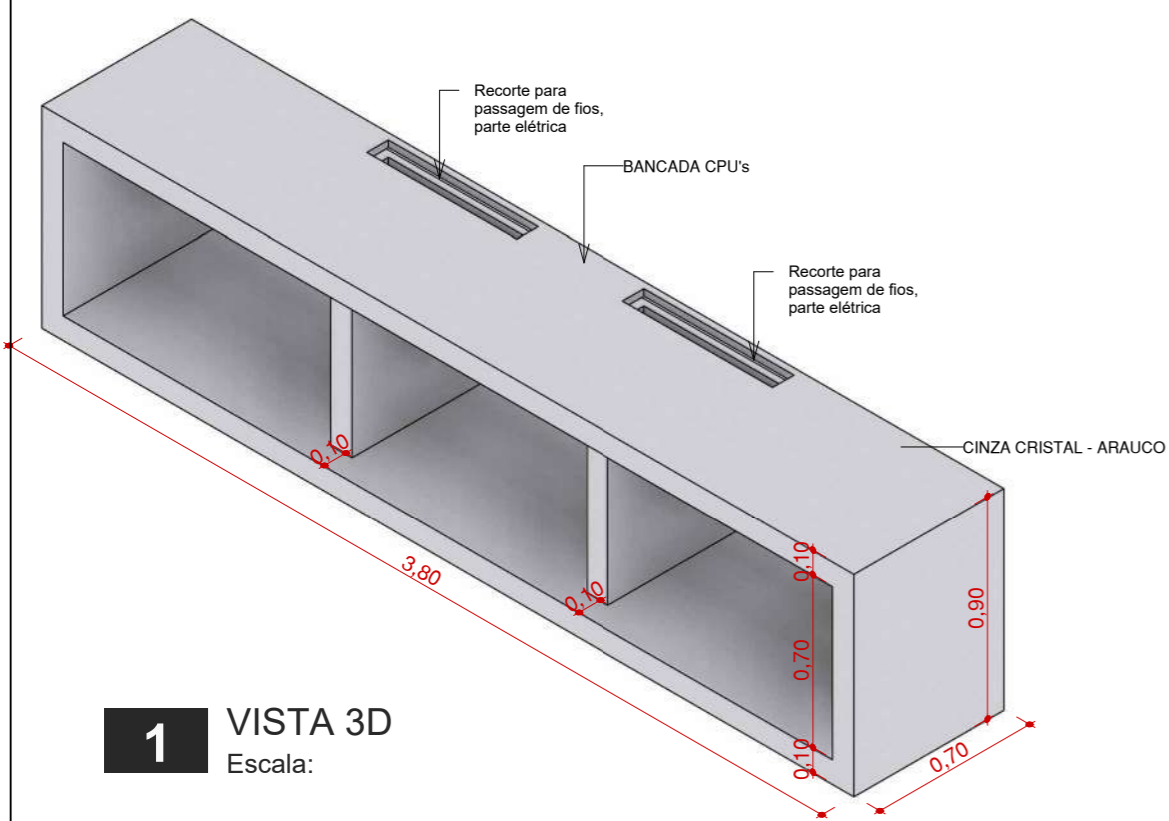

1 VISTA 3D
Escala:

ATENÇÃO:
Este móvel foi dimensionado para comportar até 16 computadores, com peso unitário estimado de 25 kg, totalizando carga máxima de 400 kg. A estrutura interna deverá ser reforçada com serralheria metálica em tubo de aço carbono 30x30x1,5 mm, devidamente soldado e fixado à marcenaria, garantindo estabilidade e resistência ao carregamento. Aplicar tratamento anticorrosivo nas partes metálicas antes do fechamento com painéis.

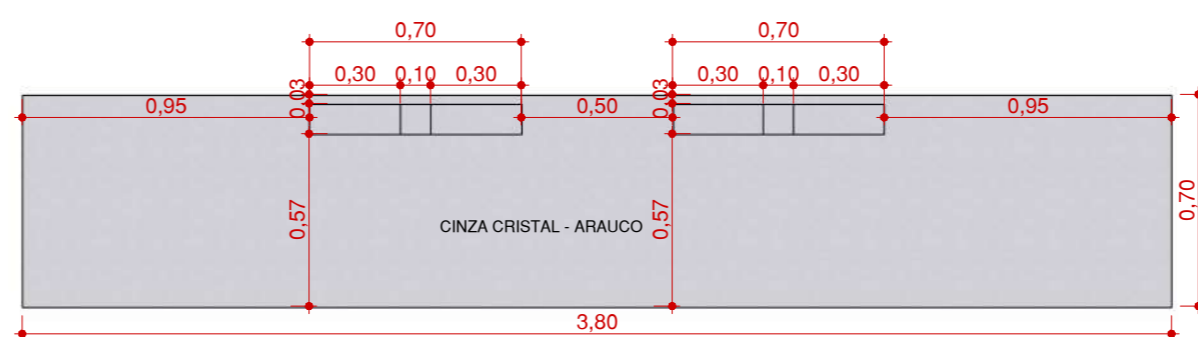

2 PLANTA
Escala: 1 : 25

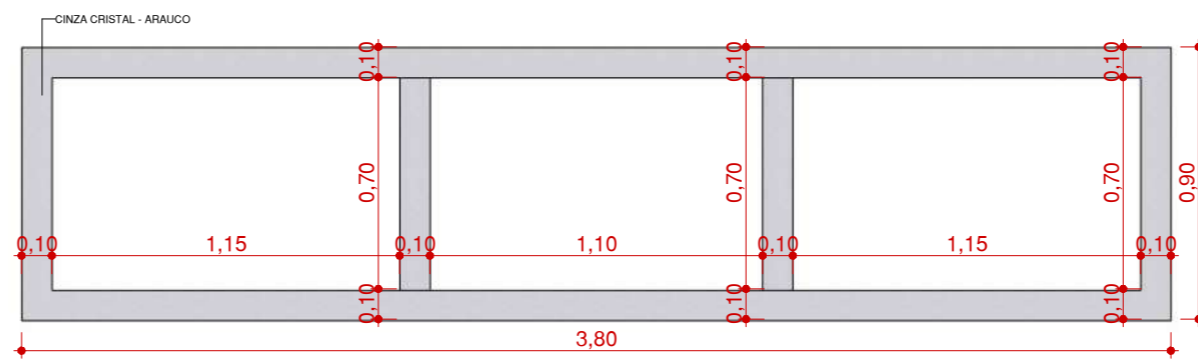

3 VISTA FRONTAL
Escala: 1 : 25

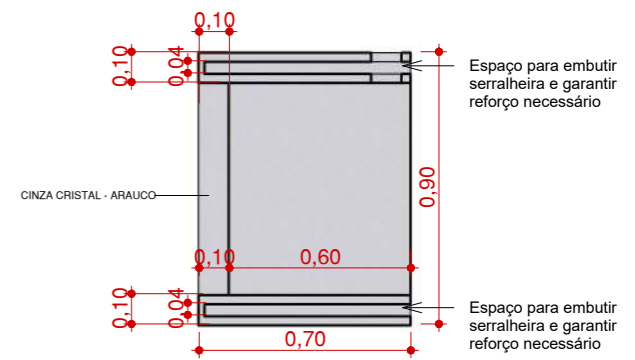

5 CORTE
Escala: 1 : 25

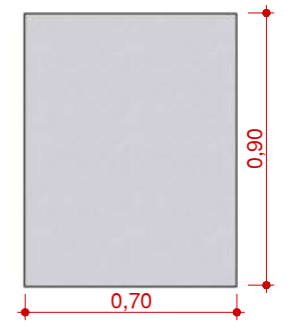

4 VISTA LATERAL
Escala: 1 : 25

IMAGENS ILUSTRATIVAS



- NOTA IMPORTANTE:**
1. O levantamento foi realizado in loco;
 2. As dimensões e áreas realizadas no levantamento podem sofrer alterações;
 3. As esquadrias, portas e janelas, são existentes no local e representadas ilustrativamente no projeto executivo;
 4. Para a execução, de todos os fornecedores, TODAS as dimensões devem ser conferidas in loco. Em caso de divergências, comunicar o arquiteto responsável para os ajustes nos projetos;
 5. Para a execução, todos os fornecedores, devem consultar os projetos complementares (estrutural, elétrico e hidráulico);
 6. Todos os detalhamentos foram produzidos a partir das medidas do levantamento. Para a execução é imprescindível que TODAS as medidas sejam revisadas e conferidas no local.
 7. Algumas móveis possuem conexão com a infraestrutura elétrica. É imprescindível prever a passagem de fiação elétrica no seu interior, conforme indicado no detalhamento.

	LOCAL RUA: RUA ALVIN BAUER, 544 BAIRRO: - CIDADE: BALNEÁRIO CAMBORIÚ	CONTEÚDO 3º PAVIMENTO - INFORMÁTICA, BANCADA CPU	PROPRIETÁRIO (A) SUPERINTENDÊNCIA REGIONAL DE POLÍCIA CIENTÍFICA EM BALNEÁRIO CAMBORIÚ	AUTOR DO PROJETO: ARQª GIULIA PENZO LOPES CAU: A235481-0	TÍTULO PROJETO INTERIOR - MARCENARIA PLANEJADA	24/43 Escala 1 : 25
	Data AGO/2025 Autor Arqª GIULIA PENZO LOPES RRT - Revisão do projeto 04 <small>e-mail: ara.giuliapenzo@gmail.com celular: +55 (67) 99640-7051</small>					

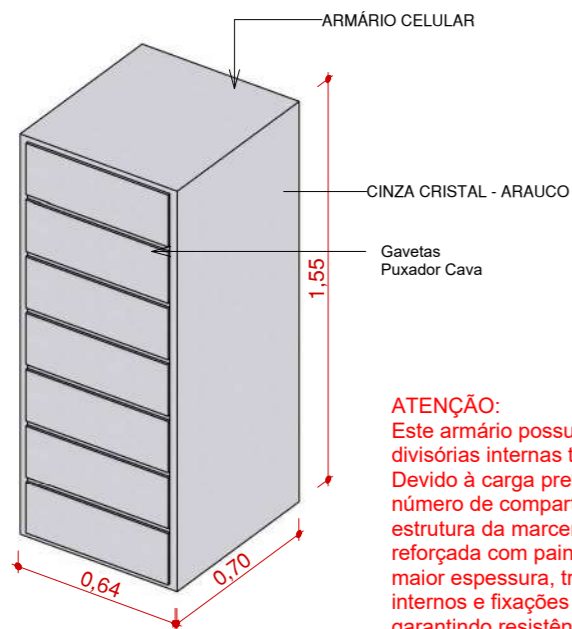

ATENÇÃO:
Este armário possui 7 gavetas com divisórias internas tipo colmeia. Devido à carga prevista e ao número de compartimentos, a estrutura da marcenaria deverá ser reforçada com painéis em MDF de maior espessura, travamentos internos e fixações adequadas, garantindo resistência e estabilidade ao conjunto.

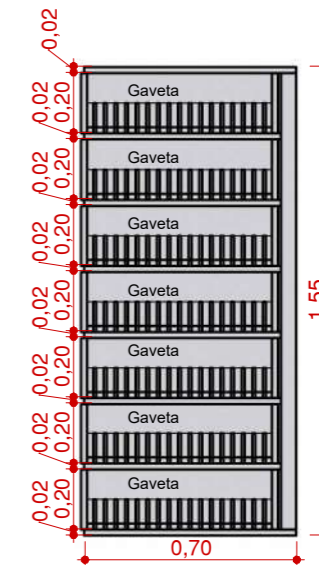
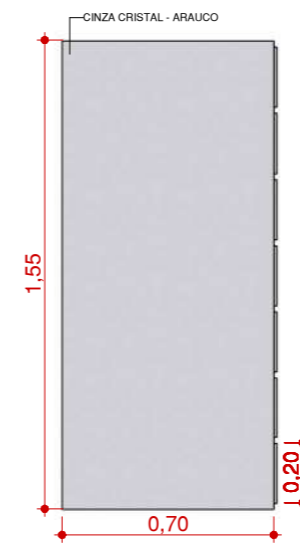
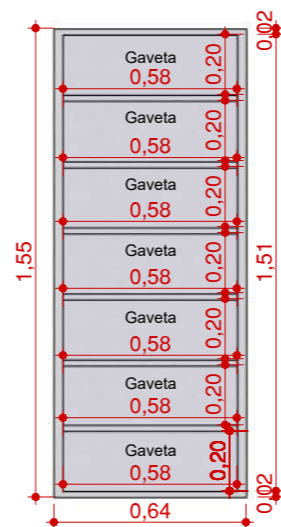
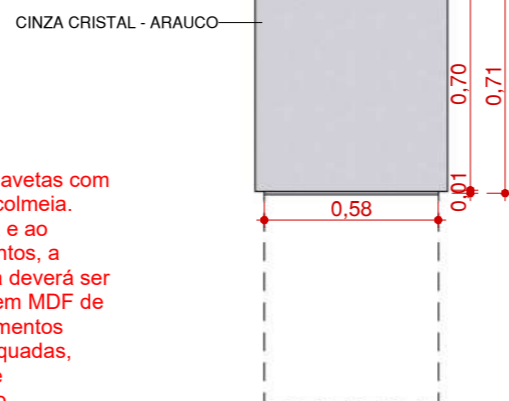

1 VISTA 3D
Escala:

2 PLANTA
Escala: 1 : 25

3 VISTA FRONTAL
Escala: 1 : 25

4 VISTA LATERAL
Escala: 1 : 25

5 CORTE INTERNO
Escala: 1 : 25

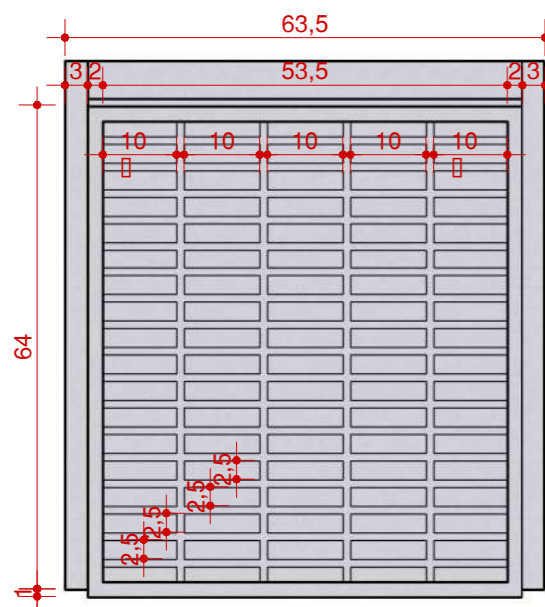

*Medidas em centímetros

Gaveta com divisórias internas tipo colmeia, composta por 5 colunas e 18 fileiras, totalizando 90 nichos organizadores.
*Divisórias fixas em MDF de 6 mm, com encaixe tipo macho-fêmea, coladas e acabadas conforme padrão do móvel.

Cada nicho organizador tem 2,5cm x 10cm.

DETALHE PUXADOR CAVA

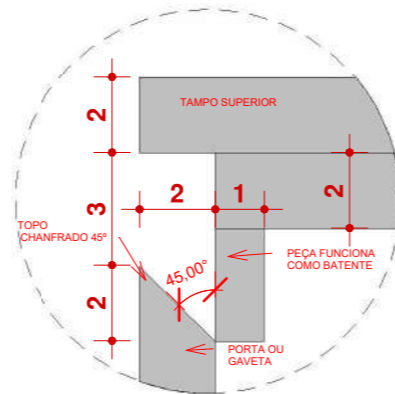

6 Planta Detalhe - Gaveta
Escala: 1 : 10

NOTA IMPORTANTE:

- O levantamento foi realizado in loco;
- As dimensões e áreas realizadas no levantamento podem sofrer alterações;
- As esquadrias, portas e janelas, são existentes no local e representadas ilustrativamente no projeto executivo;
- Para a execução, de todos os fornecedores, TODAS as dimensões devem ser conferidas in loco. Em caso de divergências, comunicar o arquiteto responsável para os ajustes nos projetos;
- Para a execução, todos os fornecedores, devem consultar os projetos complementares (estrutural, elétrico e hidráulico);
- Todos os detalhamentos foram produzidos a partir das medidas do levantamento. Para a execução é imprescindível que TODAS as medidas sejam revisadas e conferidas no local.
- Algumas móveis possuem conexão com a infraestrutura elétrica. É imprescindível prever a passagem de fiação elétrica no seu interior, conforme indicado no detalhamento.

	LOCAL RUA: RUA ALVIN BAUER, 544
	BAIRRO: -
	CIDADE: BALNEÁRIO CAMBORIÚ

CONTEÚDO 3º PAVIMENTO - INFORMÁTICA, ARMÁRIO CELULAR

PROPRIETÁRIO (A) SUPERINTENDÊNCIA REGIONAL DE POLÍCIA CIENTÍFICA EM BALNEÁRIO CAMBORIÚ

AUTOR DO PROJETO: ARQª GIULIA PENZO LOPES CAU: A235481-0
--

TÍTULO PROJETO INTERIOR - MARCENARIA PLANEJADA	26/43
Data AGO/2025	
Autor Arqª GIULIA PENZO LOPES	
RRT -	
Revisão do projeto 04	
e-mail: arq.giuliapenzo@gmail.com celular: +55 (67) 99640-7051	Escala Como indicado

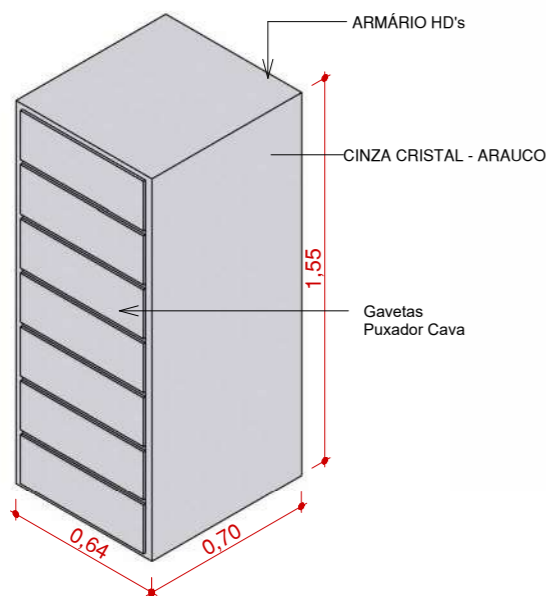

ATENÇÃO:

*-Este armário possui 7 gavetas com divisórias internas tipo colmeia.
 *Devido à carga prevista e ao número de compartimentos, a estrutura da marcenaria deverá ser reforçada com painéis em MDF de maior espessura, travamentos internos e fixações adequadas, garantindo resistência e estabilidade ao conjunto.
 *Cada gaveta foi dimensionada para armazenar HDs com peso unitário de aproximadamente 700 g, totalizando uma carga estimada de até 37 kg por gaveta. As corredeiras e o fundo das gavetas deverão suportar essa carga com segurança, sendo recomendada a utilização de trilhos telescópicos reforçados e fundo em MDF de no mínimo 25 mm de espessura, bem fixado nas laterais e no dorso da gaveta.

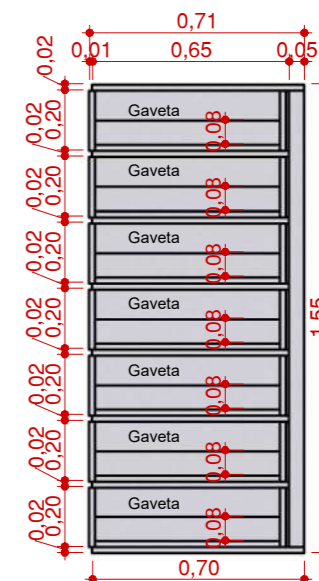
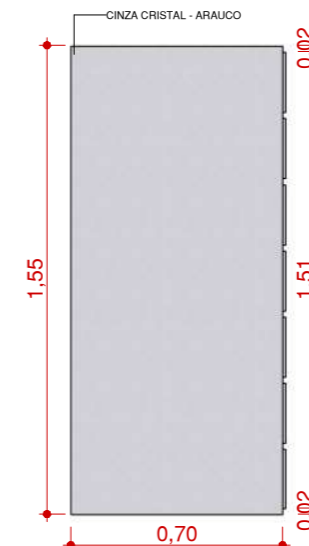
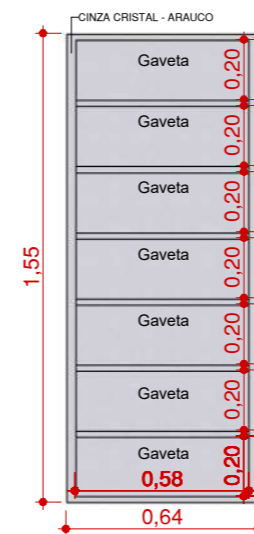
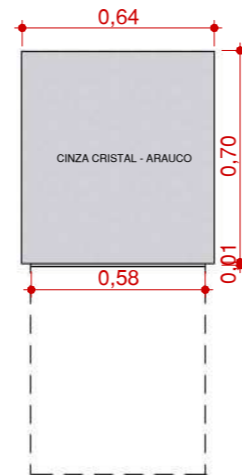

1 VISTA 3D
Escala:

2 PLANTA
Escala: 1 : 25

3 VISTA FRONTAL
Escala: 1 : 25

4 VISTA LATERAL
Escala: 1 : 25

5 CORTE INTERNO
Escala: 1 : 25

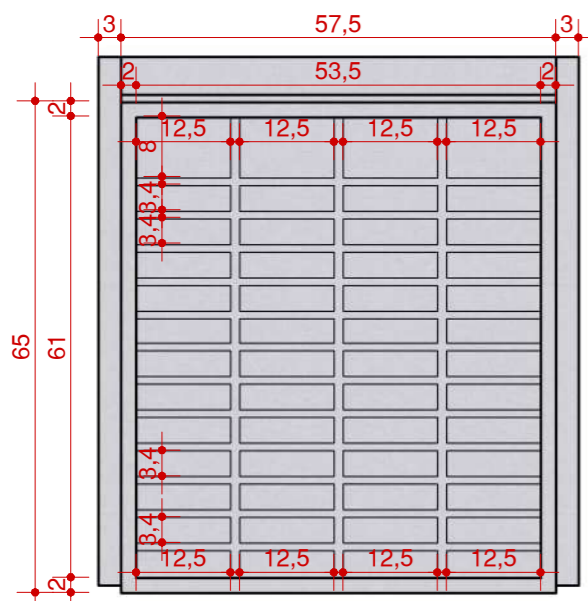

*MEDIDA EM CENTÍMETROS

Gaveta com divisórias internas tipo colmeia, composta por 4 colunas e 13 fileiras, totalizando 52 nichos organizadores.
 Divisórias fixas em MDF de 6 mm, com encaixe tipo macho-fêmea, coladas e acabadas conforme padrão do móvel.

48 NICHOS: 3,4cm x 12,5cm
 4 NICHOS: 8,0cm x 12,5cm

Altura das divisórias: 8cm

DETALHE PUXADOR CAVA

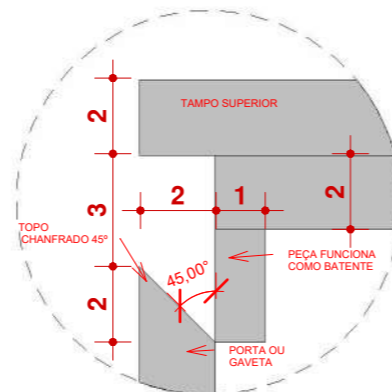

6 PLANTA DETALHE - GAVETA
Escala: 1 : 10

NOTA IMPORTANTE:

1. O levantamento foi realizado in loco;
2. As dimensões e áreas realizadas no levantamento podem sofrer alterações;
3. As esquadrias, portas e janelas, são existentes no local e representadas ilustrativamente no projeto executivo;
4. Para a execução, de todos os fornecedores, TODAS as dimensões devem ser conferidas in loco. Em caso de divergências, comunicar o arquiteto responsável para os ajustes nos projetos;
5. Para a execução, todos os fornecedores, devem consultar os projetos complementares (estrutural, elétrico e hidráulico);
6. Todos os detalhamentos foram produzidos a partir das medidas do levantamento. Para a execução é imprescindível que TODAS as medidas sejam revisadas e conferidas no local.
7. Algumas móveis possuem conexão com a infraestrutura elétrica. É imprescindível prever a passagem de fiação elétrica no seu interior, conforme indicado no detalhamento.

	LOCAL RUA: RUA ALVIN BAUER, 544
	BAIRRO: -
	CIDADE: BALNEÁRIO CAMBORIÚ

CONTEÚDO 3º PAVIMENTO - INFORMÁTICA, ARMÁRIO HD
--

PROPRIETÁRIO (A) SUPERINTENDÊNCIA REGIONAL DE POLÍCIA CIENTÍFICA EM BALNEÁRIO CAMBORIÚ

AUTOR DO PROJETO: ARQª GIULIA PENZO LOPES CAU: A235481-0
--

TÍTULO PROJETO INTERIOR - MARCENARIA PLANEJADA	27/43
Data AGO/2025	
Autor Arqª GIULIA PENZO LOPES	
RRT -	
Revisão do projeto 04	
e-mail: arq.giuliapenzo@gmail.com celular: +55 (67) 99640-7051	Escala Como indicado

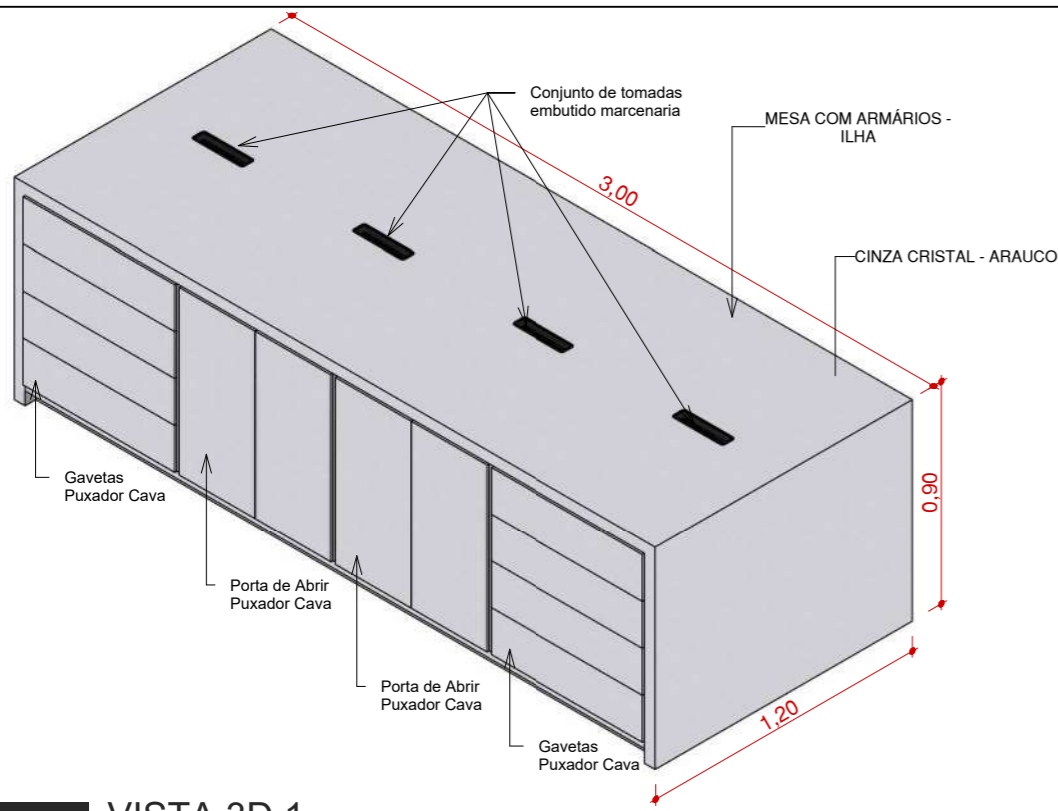

1 VISTA 3D.1
Escala:

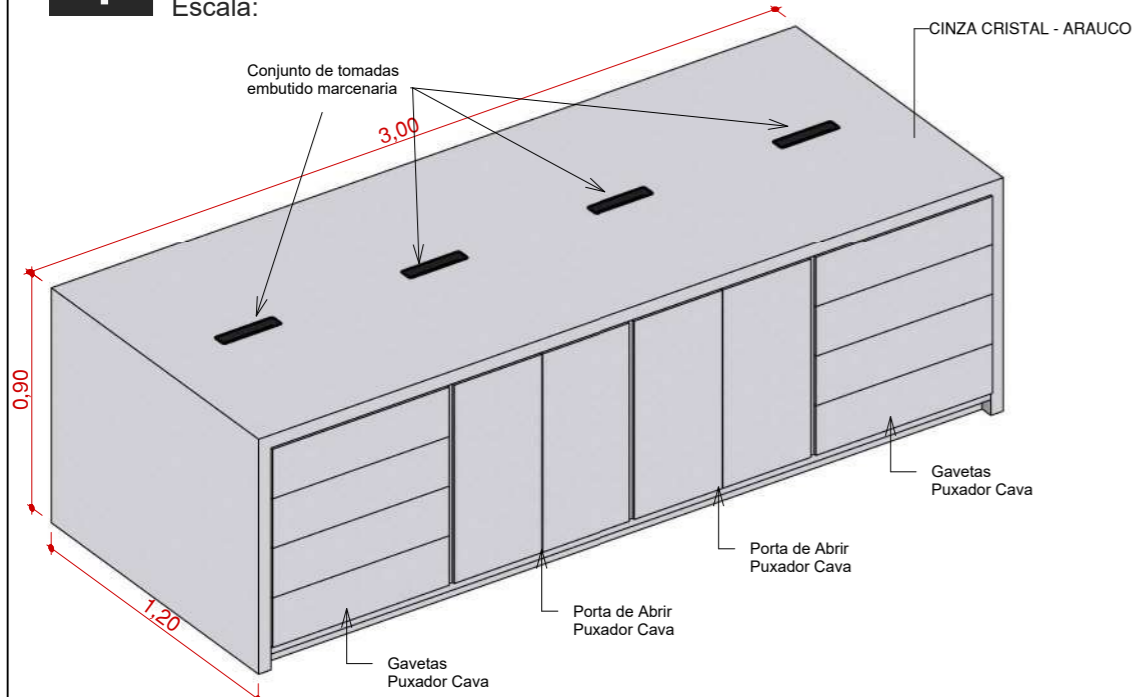

2 VISTA 3D.2
Escala:

NOTA IMPORTANTE:

1. O levantamento foi realizado in loco;
2. As dimensões e áreas realizadas no levantamento podem sofrer alterações;
3. As esquadrias, portas e janelas, são existentes no local e representadas ilustrativamente no projeto executivo;
4. Para a execução, de todos os fornecedores, TODAS as dimensões devem ser conferidas in loco. Em caso de divergências, comunicar o arquiteto responsável para os ajustes nos projetos;
5. Para a execução, todos os fornecedores, devem consultar os projetos complementares (estrutural, elétrico e hidráulico);
6. Todos os detalhamentos foram produzidos a partir das medidas do levantamento. Para a execução é imprescindível que TODAS as medidas sejam revisadas e conferidas no local.
7. Algumas móveis possuem conexão com a infraestrutura elétrica. É imprescindível prever a passagem de fiação elétrica no seu interior, conforme indicado no detalhamento.

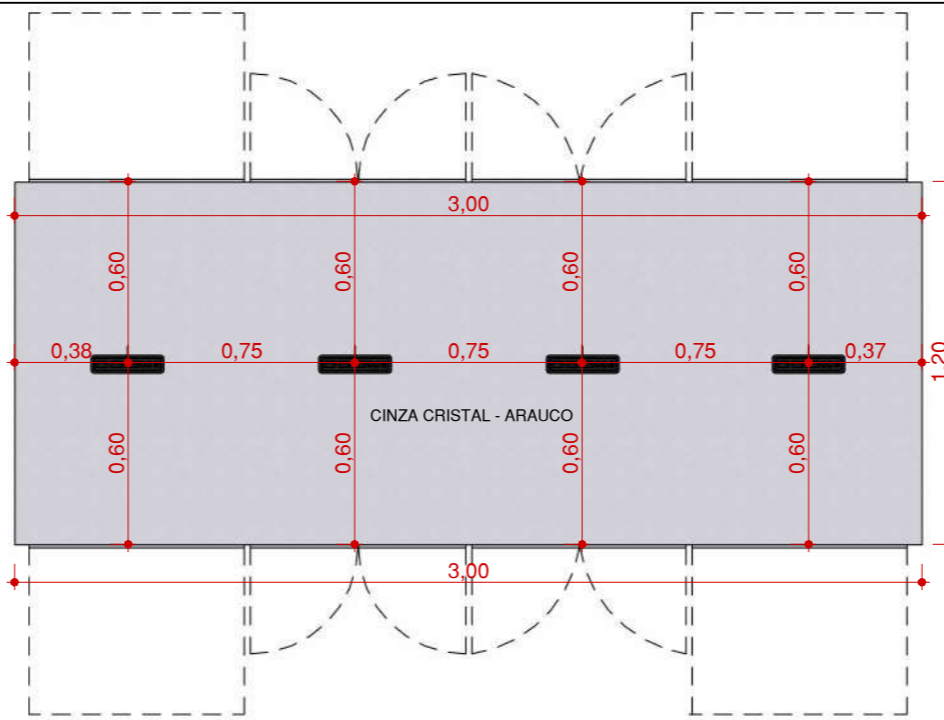

3 PLANTA
Escala: 1 : 25

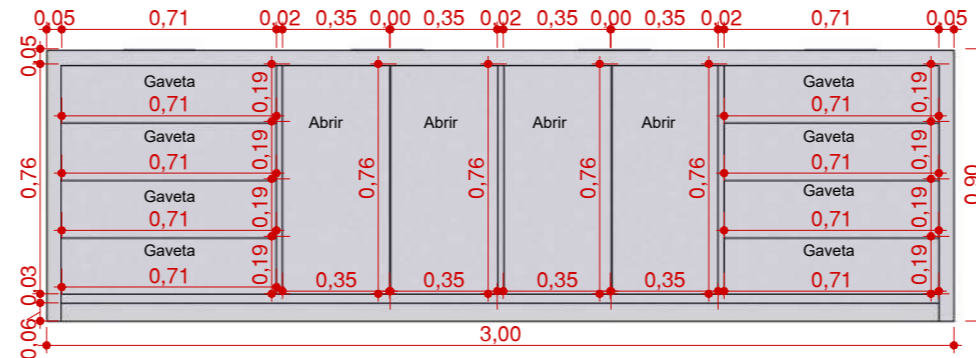

4 VISTA FRONTAL
Escala: 1 : 25

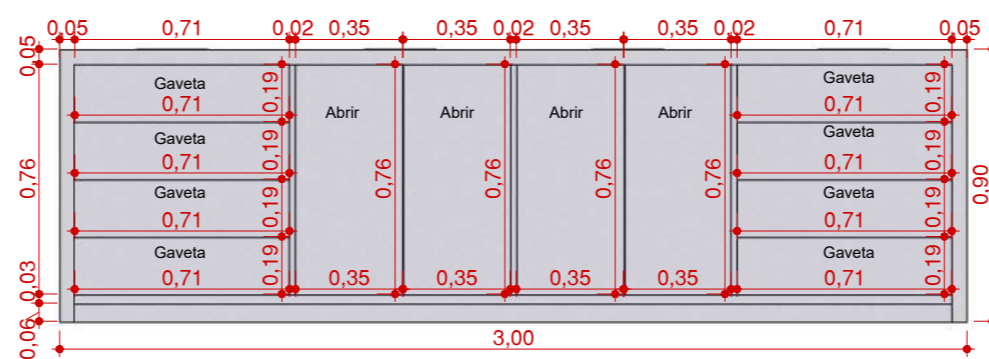

5 VISTA POSTERIOR
Escala: 1 : 25

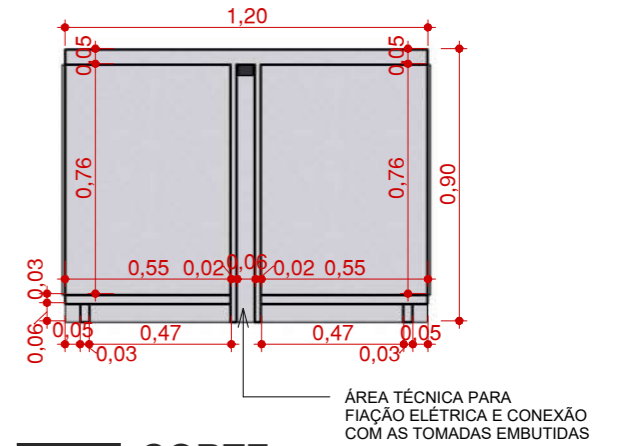

7 CORTE
Escala: 1 : 25

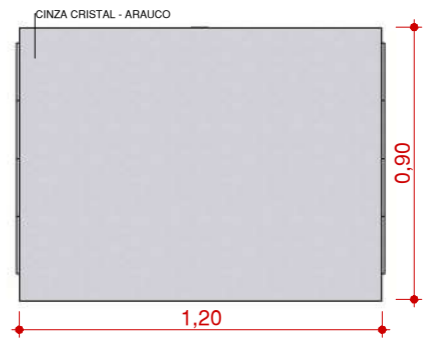

6 VISTA LATERAL
Escala: 1 : 25

DETALHE PUXADOR CAVA

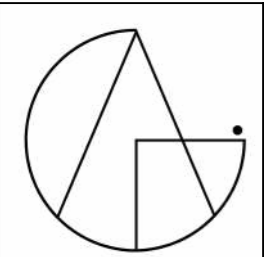
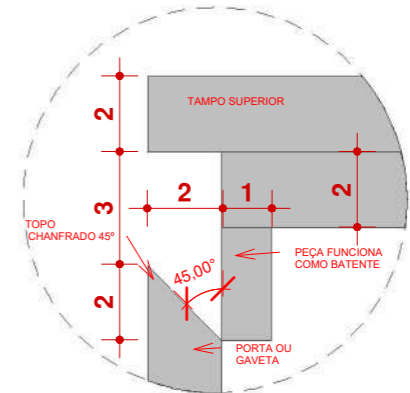

LOCAL
RUA: RUA ALVIN BAUER, 544

BAIRRO: -

CIDADE: BALNEÁRIO CAMBORIÚ

CONTEÚDO

3º PAVIMENTO - INFORMÁTICA, BANCADA ILHA

PROPRIETÁRIO (A)

SUPERINTENDÊNCIA REGIONAL DE POLÍCIA CIENTÍFICA EM BALNEÁRIO CAMBORIÚ

AUTOR DO PROJETO:

ARQª GIULIA PENZO LOPES
CAU: A235481-0

TÍTULO
PROJETO INTERIOR - MARCENARIA PLANEJADA

Data: AGO/2025
Autor: Arqª GIULIA PENZO LOPES
RRT: -
Revisão do projeto: 04
e-mail: ara.giulipenzo@gmail.com
celular: +55 (67) 99640-7051

29/43

Escala: Como indicado

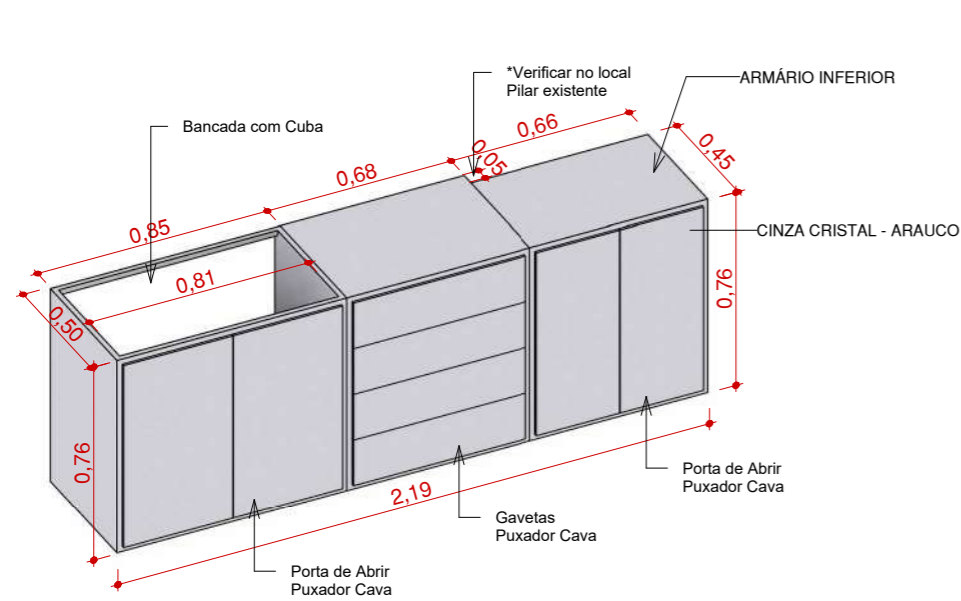

1 VISTA 3D
Escala: 1 : 25

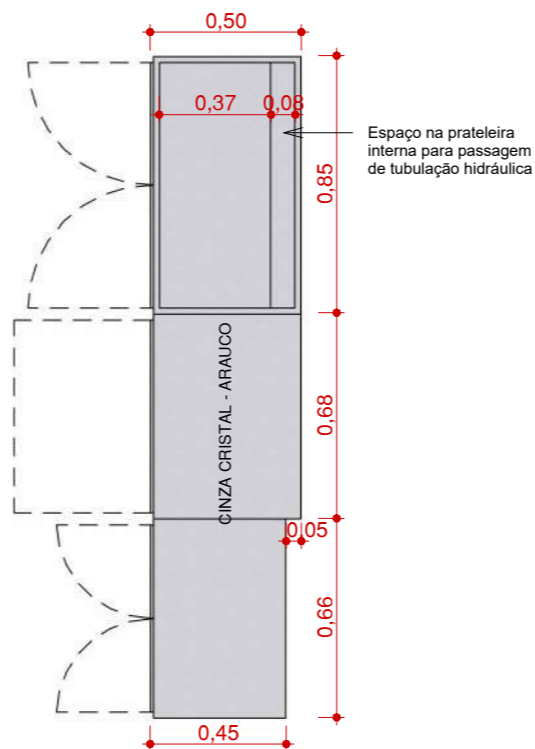

2 PLANTA
Escala: 1 : 25

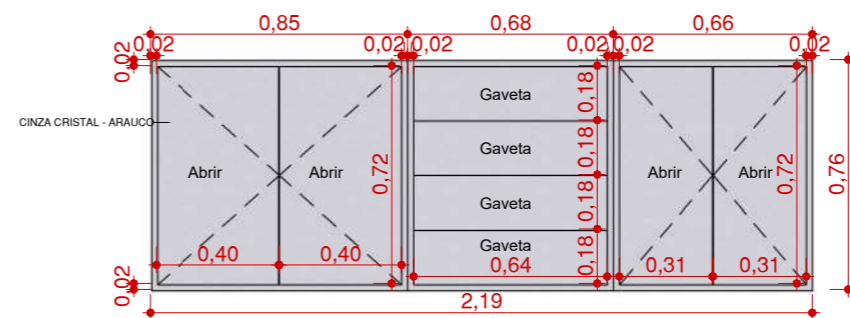

3 VISTA FRONTAL
Escala: 1 : 25

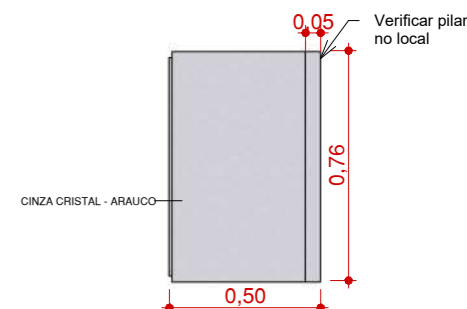

4 VISTA LATERAL
Escala: 1 : 25

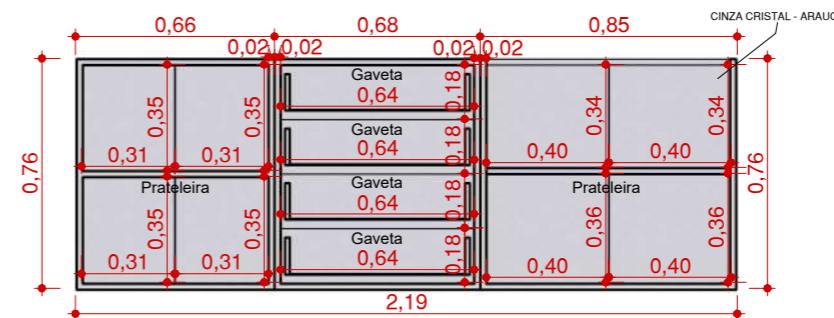

5 CORTE INTERNO
Escala: 1 : 25

DETALHE PUXADOR CAVA

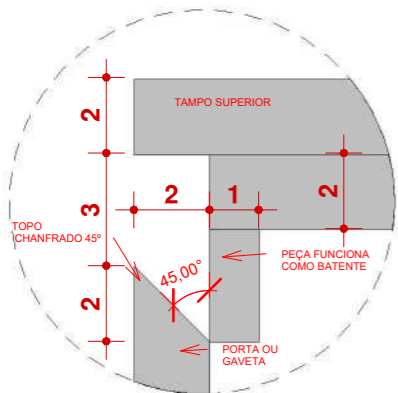

NOTA TÉCNICA - Móveis planejados para Lavabo e Áreas Molhadas

-Os móveis que envolvem lavatórios, bancadas de lavabos ou áreas molhadas deverão ser projetados considerando altura final entre 85 cm e 90 cm do piso acabado até o topo da bancada, incluindo o espessamento da pedra e/ou cuba utilizada. A marcenaria deverá ajustar a base dos móveis conforme o tipo de cuba (embutida, de apoio, esculpida etc.) e a espessura da bancada a ser instalada.
 -Durante o levantamento de medidas, algumas bancadas ainda não estavam instaladas. Portanto, a fabricação dos móveis está condicionada à compatibilização in loco com a bancada executada, garantindo o alinhamento e o correto encaixe entre os elementos. A marcenaria deverá realizar nova conferência de medidas antes do início da produção.
 -Todos os componentes de marcenaria a serem instalados em lavabos e áreas molhadas devem receber tratamento específico para umidade, como aplicação de selador, impermeabilizante ou uso de painéis adequados (MDF Ultra ou similar). As bordas devem estar devidamente seladas e protegidas para evitar infiltrações e deterioração do material.

NOTA IMPORTANTE:

1. O levantamento foi realizado in loco;
2. As dimensões e áreas realizadas no levantamento podem sofrer alterações;
3. As esquadrias, portas e janelas, são existentes no local e representadas ilustrativamente no projeto executivo;
4. Para a execução, de todos os fornecedores, TODAS as dimensões devem ser conferidas in loco. Em caso de divergências, comunicar o arquiteto responsável para os ajustes nos projetos;
5. Para a execução, todos os fornecedores, devem consultar os projetos complementares (estrutural, elétrico e hidráulico);
6. Todos os detalhamentos foram produzidos a partir das medidas do levantamento. Para a execução é imprescindível que TODAS as medidas sejam revisadas e conferidas no local.
7. Algumas móveis possuem conexão com a infraestrutura elétrica. É imprescindível prever a passagem de fiação elétrica no seu interior, conforme indicado no detalhamento.

IMAGENS ILUSTRATIVAS



	LOCAL RUA: RUA ALVIN BAUER, 544
	BAIRRO: -
	CIDADE: BALNEÁRIO CAMBORIÚ

CONTEÚDO 3º PAVIMENTO - COPA, ARMÁRIO INFERIOR

PROPRIETÁRIO (A) SUPERINTENDÊNCIA REGIONAL DE POLÍCIA CIENTÍFICA EM BALNEÁRIO CAMBORIÚ

AUTOR DO PROJETO: ARQª GIULIA PENZO LOPES CAU: A235481-0
--

TÍTULO PROJETO INTERIOR - MARCENARIA PLANEJADA	30/43
Data AGO/2025	
Autor Arqª GIULIA PENZO LOPES	
RRT -	
Revisão do projeto 04	
e-mail: ara.giulienpenzo@gmail.com celular: +55 (67) 99640-7051	Escala Como indicado

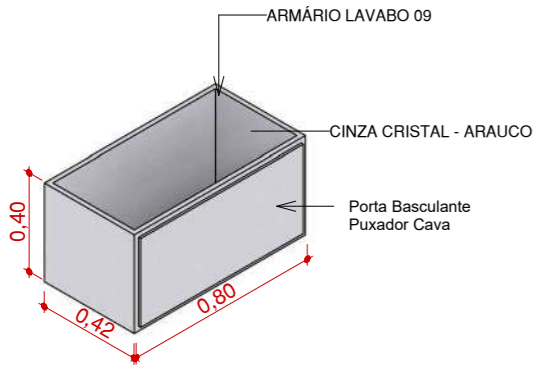

1 ARMÁRIO LAVABO 09 - 3D
Escala:

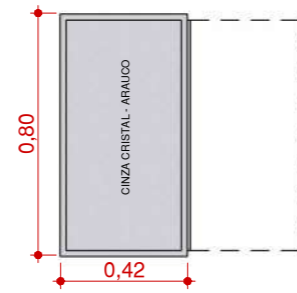

2 PLANTA
Escala: 1 : 25

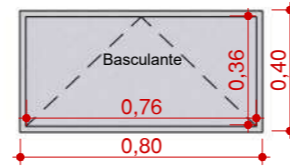

3 VISTA FRONTAL
Escala: 1 : 25

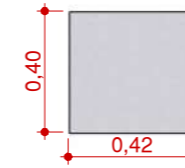

4 VISTA LATERAL
Escala: 1 : 25

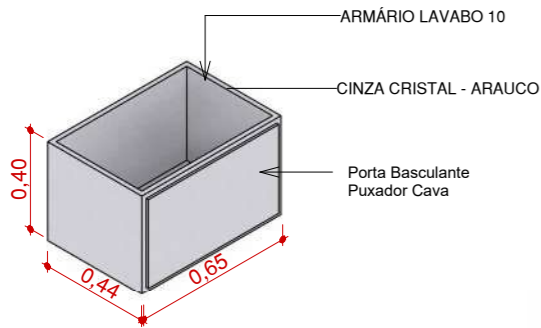

5 ARMÁRIO LAVABO 10 - 3D
Escala:

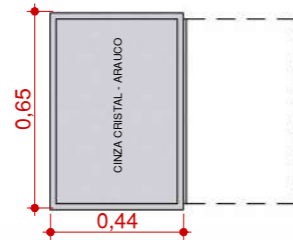

6 PLANTA
Escala: 1 : 25

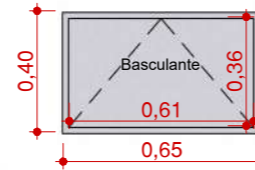

7 VISTA FRONTAL
Escala: 1 : 25

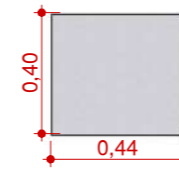

8 VISTA LATERAL
Escala: 1 : 25

DETALHE PUXADOR CAVA

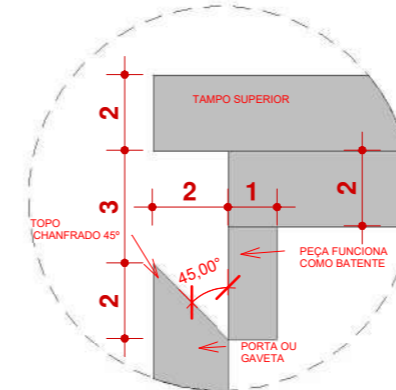

NOTA TÉCNICA - Móveis planejados para Lavabo e Áreas Molhadas

-Os móveis que envolvem lavatórios, bancadas de lavabos ou áreas molhadas deverão ser projetados considerando altura final entre 85 cm e 90 cm do piso acabado até o topo da bancada, incluindo o espessamento da pedra e/ou cuba utilizada. A marcenaria deverá ajustar a base dos móveis conforme o tipo de cuba (embutida, de apoio, esculpida etc.) e a espessura da bancada a ser instalada.

-Durante o levantamento de medidas, algumas bancadas ainda não estavam instaladas. Portanto, a fabricação dos móveis está condicionada à compatibilização in loco com a bancada executada, garantindo o alinhamento e o correto encaixe entre os elementos. A marcenaria deverá realizar nova conferência de medidas antes do início da produção.

-Todos os componentes de marcenaria a serem instalados em lavabos e áreas molhadas devem receber tratamento específico para umidade, como aplicação de selador, impermeabilizante ou uso de painéis adequados (MDF Ultra ou similar). As bordas devem estar devidamente seladas e protegidas para evitar infiltrações e deterioração do material.

NOTA IMPORTANTE:

1. O levantamento foi realizado in loco;
2. As dimensões e áreas realizadas no levantamento podem sofrer alterações;
3. As esquadrias, portas e janelas, são existentes no local e representadas ilustrativamente no projeto executivo;
4. Para a execução, de todos os fornecedores, TODAS as dimensões devem ser conferidas in loco. Em caso de divergências, comunicar o arquiteto responsável para os ajustes nos projetos;
5. Para a execução, todos os fornecedores, devem consultar os projetos complementares (estrutural, elétrico e hidráulico);
6. Todos os detalhamentos foram produzidos a partir das medidas do levantamento. Para a execução é imprescindível que TODAS as medidas sejam revisadas e conferidas no local.
7. Algumas móveis possuem conexão com a infraestrutura elétrica. É imprescindível prever a passagem de fiação elétrica no seu interior, conforme indicado no detalhamento.

	LOCAL RUA: RUA ALVIN BAUER, 544
	BAIRRO: -
	CIDADE: BALNEÁRIO CAMBORIÚ

CONTEÚDO 3º PAVIMENTO - ARMÁRIO LAVABO 09 E LAVABO 10
--

PROPRIETÁRIO (A) SUPERINTENDÊNCIA REGIONAL DE POLÍCIA CIENTÍFICA EM BALNEÁRIO CAMBORIÚ

AUTOR DO PROJETO: ARQª GIULIA PENZO LOPES CAU: A235481-0
--

TÍTULO PROJETO INTERIOR - MARCENARIA PLANEJADA		31/43
Data	AGO/2025	
Autor	Arqª GIULIA PENZO LOPES	
RRT	-	
Revisão do projeto	04	
e-mail: arq.giuliapenzo@gmail.com celular: +55 (67) 99640-7051		Escala Como indicado

LISTA MÓVEIS PLANEJADOS - 4º PAVIMENTO

- 36. Mesa de Trabalho
- 37. Gaveteiro
- 38. Armário Arquivos
- 39. Armário Aparador
- 40. Paineil Fixo
- 41. Armário Lavabo 11
- 42. Armário Lavabo 12
- 43. Armário Inferior Copa

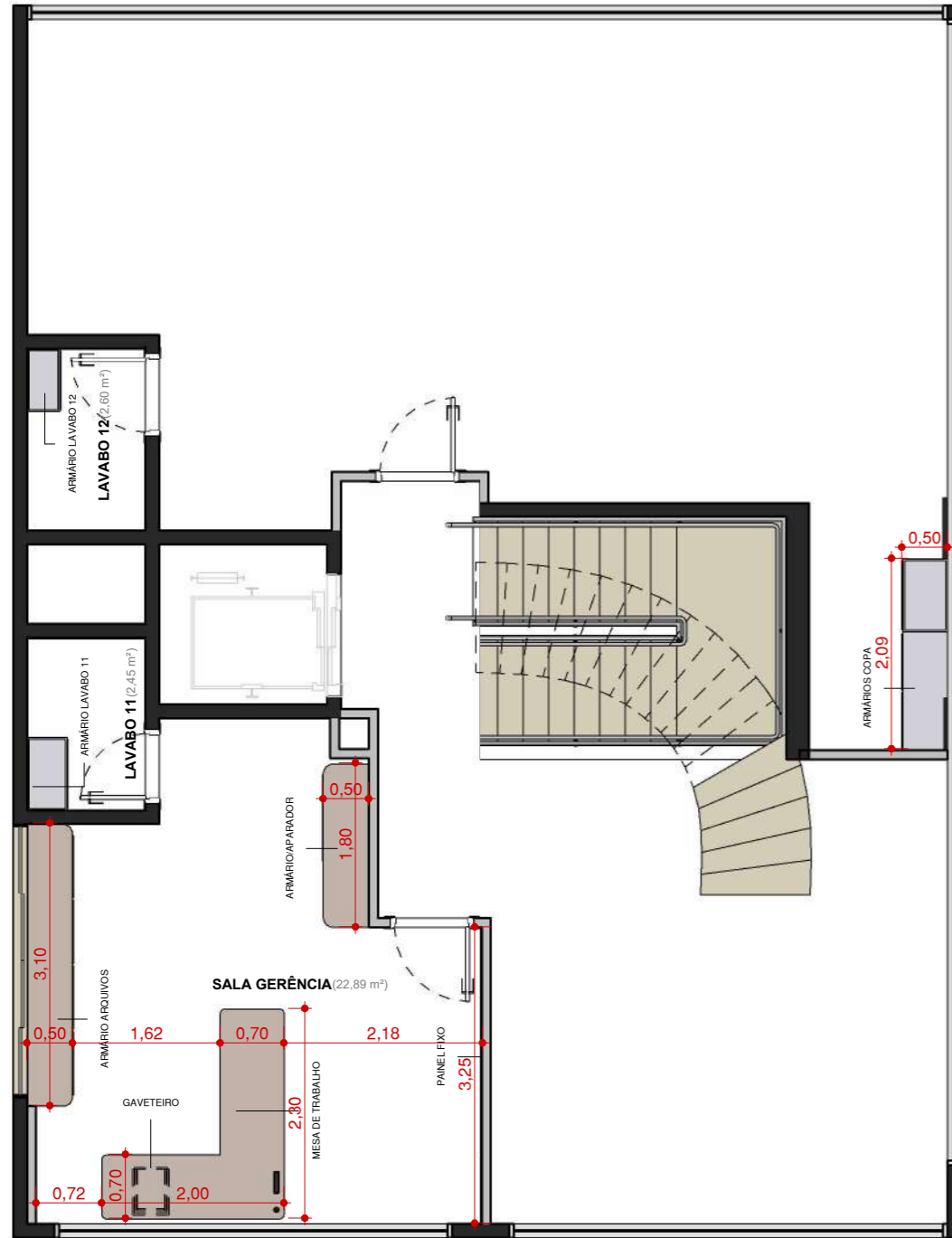

1 4º PAVIMENTO - PLANTA LAYOUT
Escala: 1 : 75

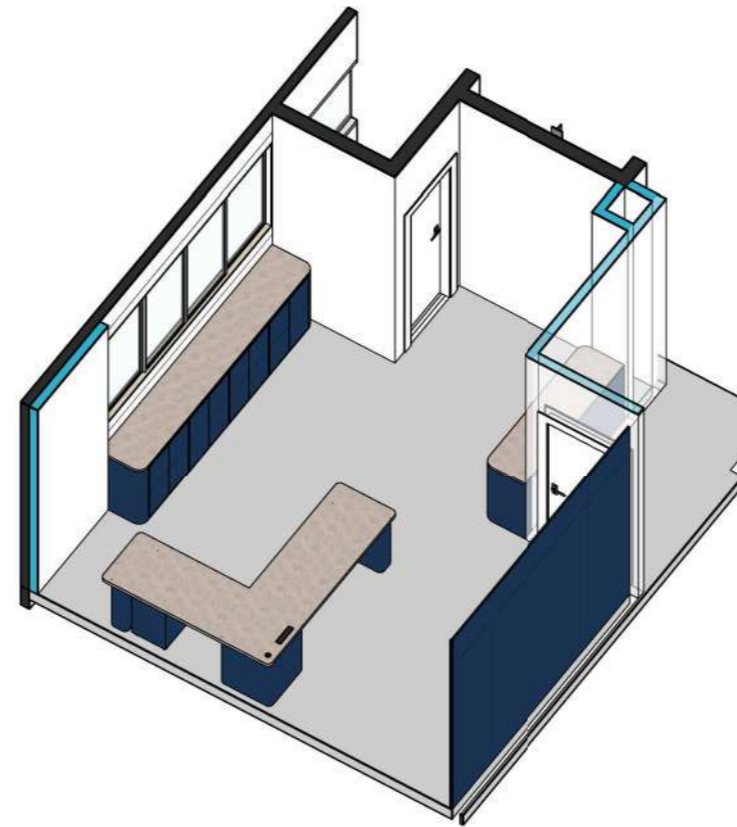

2 ISOMÉTRICA GERÊNCIA
Escala:

NOTA IMPORTANTE:

1. O levantamento foi realizado in loco;
2. As dimensões e áreas realizadas no levantamento podem sofrer alterações;
3. As esquadrias, portas e janelas, são existentes no local e representadas ilustrativamente no projeto executivo;
4. Para a execução, de todos os fornecedores, TODAS as dimensões devem ser conferidas in loco. Em caso de divergências, comunicar o arquiteto responsável para os ajustes nos projetos;
5. Para a execução, todos os fornecedores, devem consultar os projetos complementares (estrutural, elétrico e hidráulico);
6. Todos os detalhamentos foram produzidos a partir das medidas do levantamento. Para a execução é imprescindível que TODAS as medidas sejam revisadas e conferidas no local.
7. Algumas móveis possuem conexão com a infraestrutura elétrica. É imprescindível prever a passagem de fiação elétrica no seu interior, conforme indicado no detalhamento.

	LOCAL RUA: RUA ALVIN BAUER, 544
	BAIRRO: -
	CIDADE: BALNEÁRIO CAMBORIÚ

CONTEÚDO 4º PAVIMENTO - PLANTA LAYOUT
--

PROPRIETÁRIO (A) SUPERINTENDÊNCIA REGIONAL DE POLÍCIA CIENTÍFICA EM BALNEÁRIO CAMBORIÚ

AUTOR DO PROJETO: ARQª GIULIA PENZO LOPES CAU: A235481-0
--

TÍTULO PROJETO INTERIOR - MARCENARIA PLANEJADA		32/43
Data	AGO/2025	
Autor	Arqª GIULIA PENZO LOPES	
RRT	-	
Revisão do projeto	04	
e-mail: ara.giuliapenzo@gmail.com celular: +55 (67) 99640-7051		Escala 1 : 75

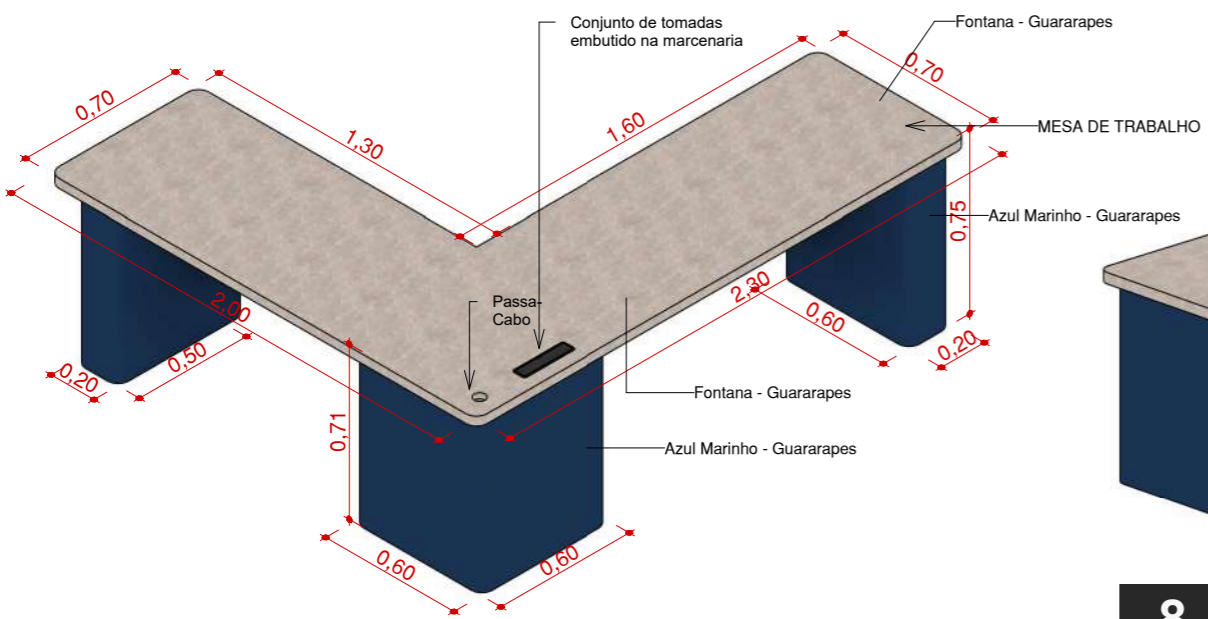

1 VISTA 3D.1
Escala:

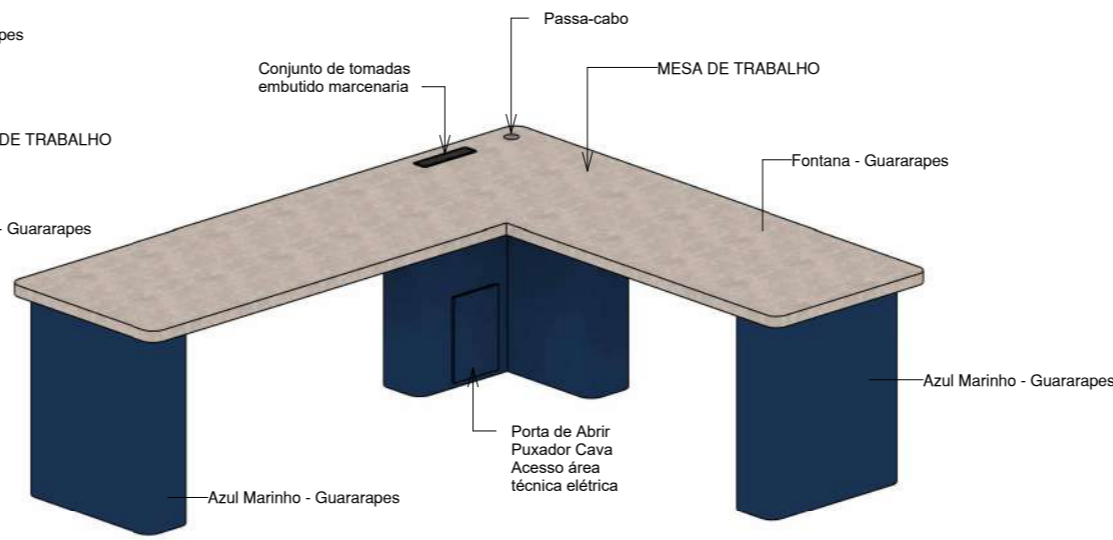

8 VISTA 3D.2
Escala:

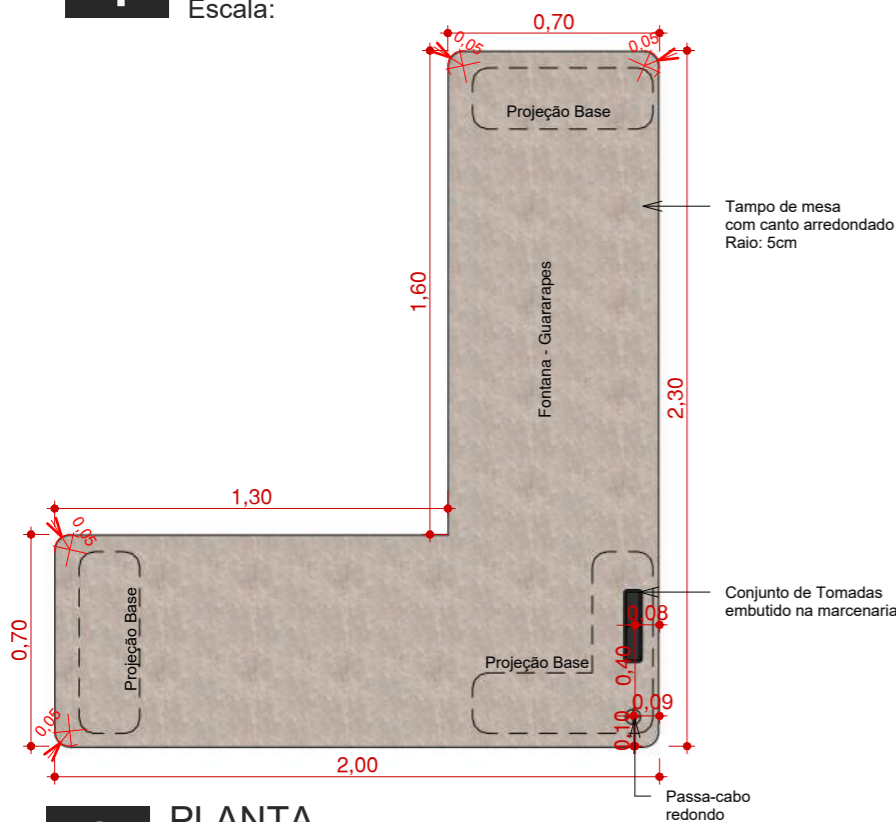

2 PLANTA
Escala: 1 : 25

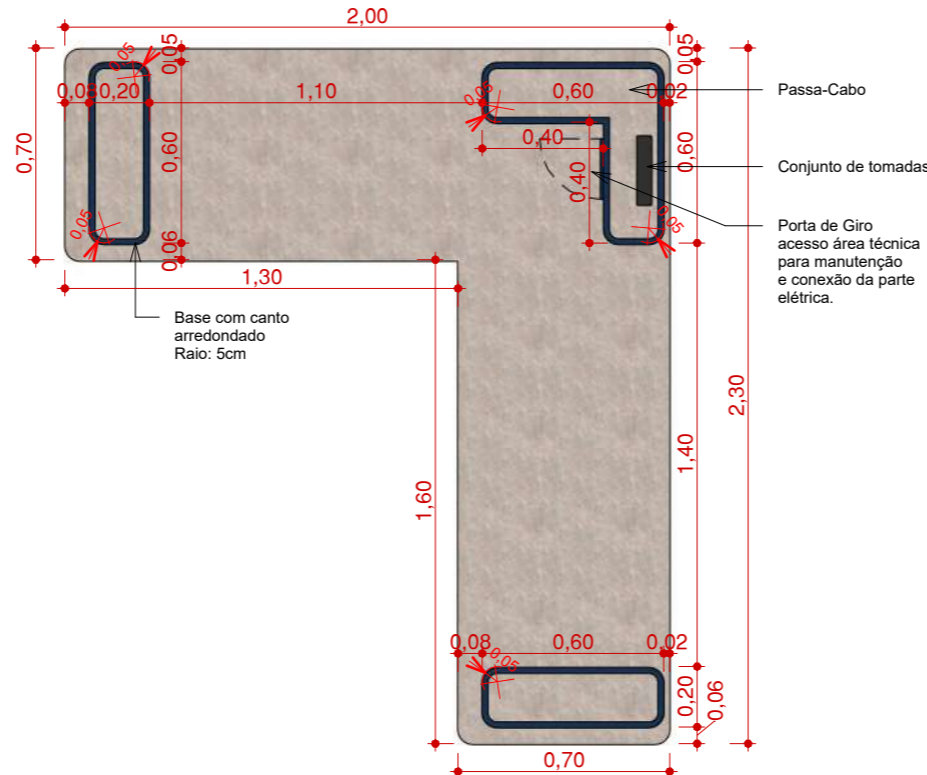

9 PLANTA INFERIOR
Escala: 1 : 25

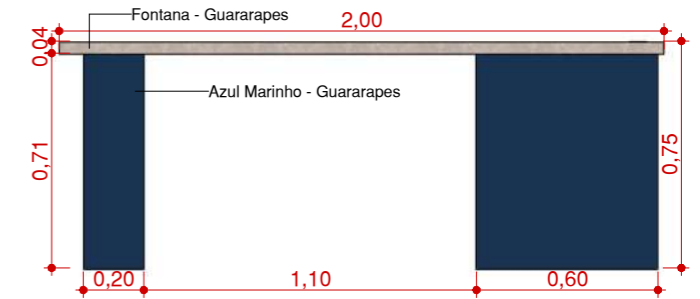

3 VISTA LAT. ESQUERDA
Escala: 1 : 25

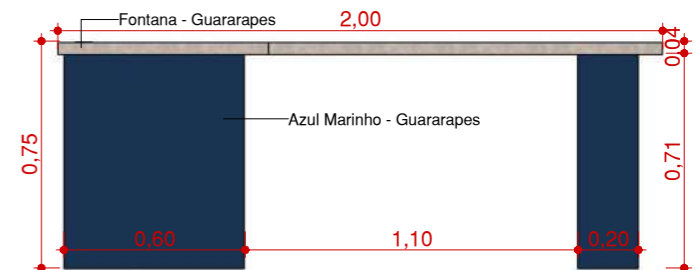

4 VISTA LAT. DIREITA
Escala: 1 : 25

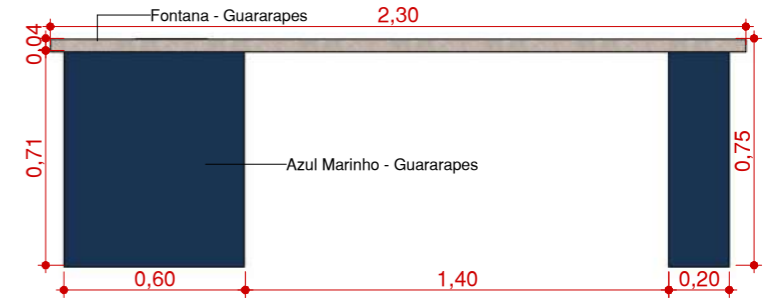

5 VISTA FRONTAL
Escala: 1 : 25

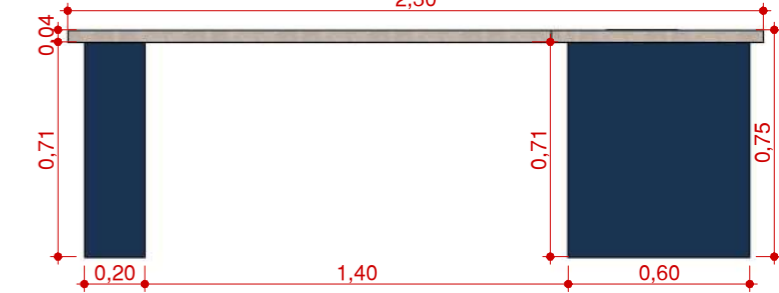

6 VISTA POSTERIOR
Escala: 1 : 25

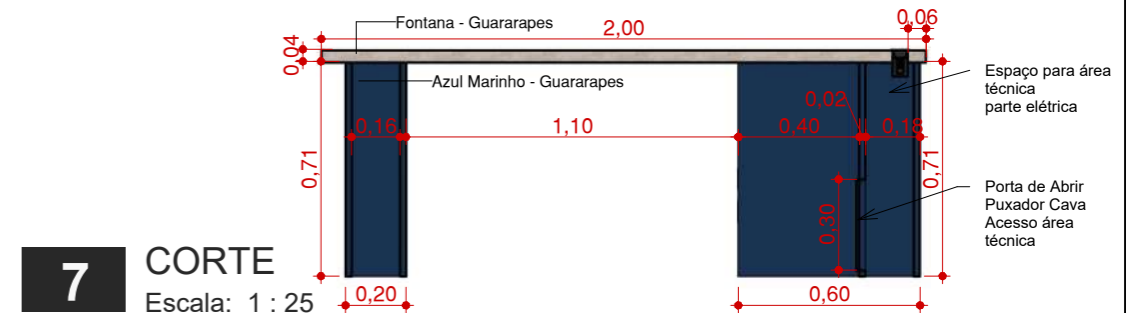

7 CORTE
Escala: 1 : 25

- NOTA IMPORTANTE:**
1. O levantamento foi realizado in loco;
 2. As dimensões e áreas realizadas no levantamento podem sofrer alterações;
 3. As esquadrias, portas e janelas, são existentes no local e representadas ilustrativamente no projeto executivo;
 4. Para a execução, de todos os fornecedores, TODAS as dimensões devem ser conferidas in loco. Em caso de divergências, comunicar o arquiteto responsável para os ajustes nos projetos;
 5. Para a execução, todos os fornecedores, devem consultar os projetos complementares (estrutural, elétrico e hidráulico);
 6. Todos os detalhamentos foram produzidos a partir das medidas do levantamento. Para a execução é imprescindível que TODAS as medidas sejam revisadas e conferidas no local.
 7. Algumas móveis possuem conexão com a infraestrutura elétrica. É imprescindível prever a passagem de fiação elétrica no seu interior, conforme indicado no detalhamento.

	LOCAL RUA: RUA ALVIN BAUER, 544
	BAIRRO: -
	CIDADE: BALNEÁRIO CAMBORIÚ

CONTEÚDO 4º PAVIMENTO - GERÊNCIA - MESA DE TRABALHO
--

PROPRIETÁRIO (A) SUPERINTENDÊNCIA REGIONAL DE POLÍCIA CIENTÍFICA EM BALNEÁRIO CAMBORIÚ

AUTOR DO PROJETO: ARQª GIULIA PENZO LOPES CAU: A235481-0
--

TÍTULO PROJETO INTERIOR - MARCENARIA PLANEJADA		<h1>33/43</h1>
Data	AGO/2025	
Autor	Arqª GIULIA PENZO LOPES	
RRT	-	
Revisão do projeto	04	
e-mail: arq.giuliapenzo@gmail.com celular: +55 (67) 99640-7051		Escala 1 : 25

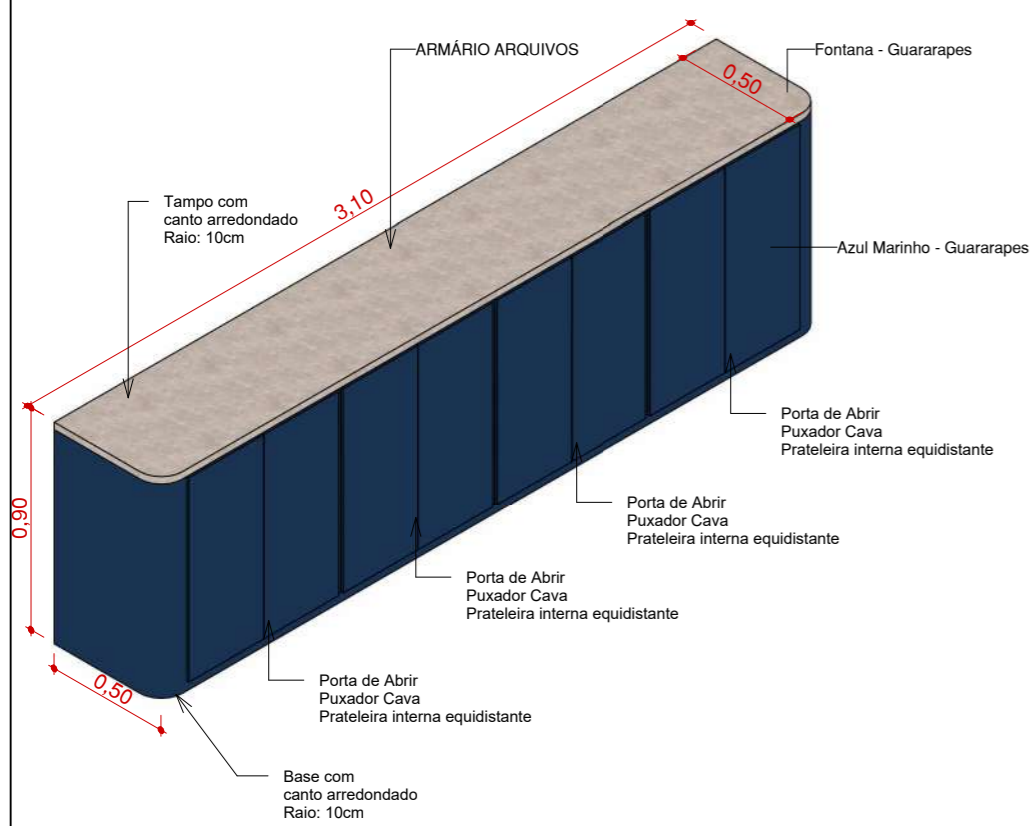

1 VISTA 3D
Escala:

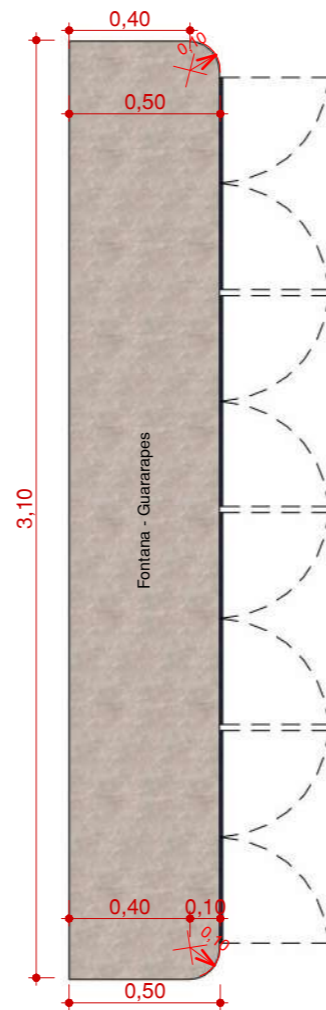

2 PLANTA
Escala: 1 : 25

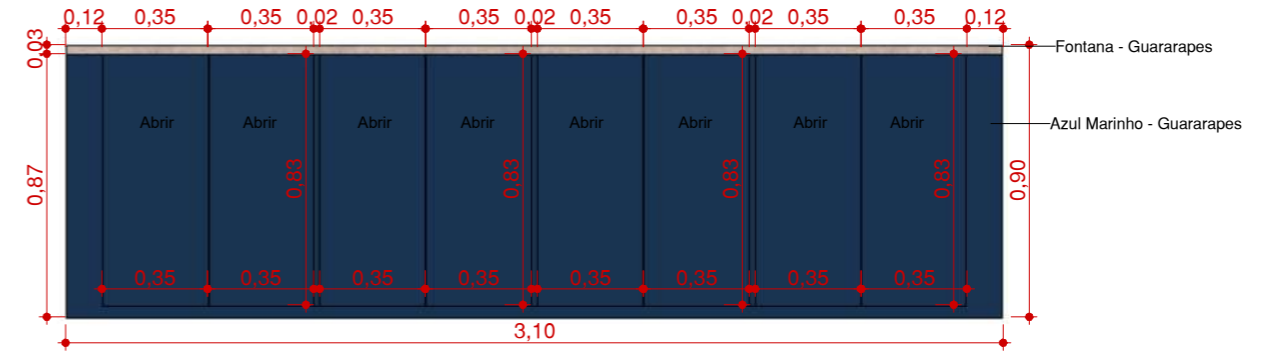

3 VISTA FRONTAL
Escala: 1 : 25

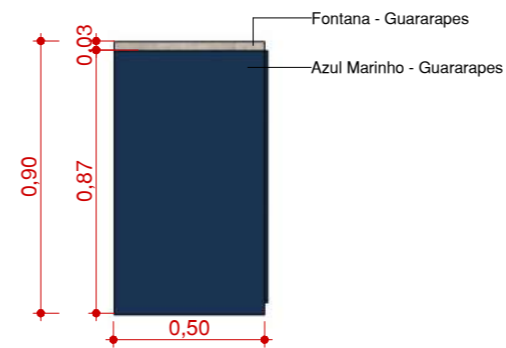

4 VISTA LATERAL
Escala: 1 : 25

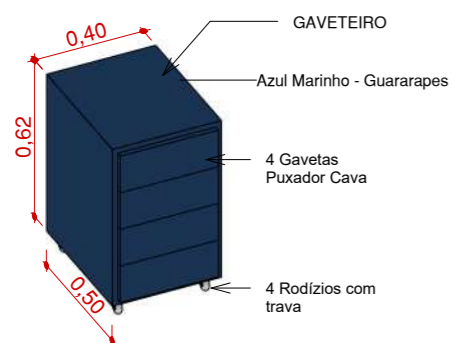

5 VISTA 3D
Escala:

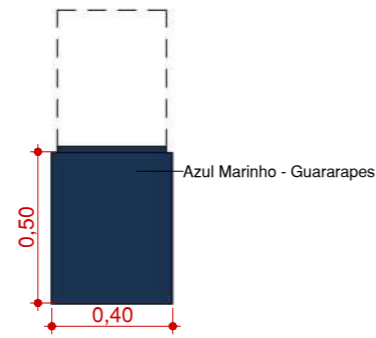

6 PLANTA
Escala: 1 : 25

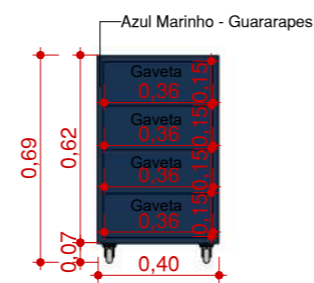

7 VISTA FRONTAL
Escala: 1 : 25



8 VISTA LATERAL
Escala: 1 : 25

DETALHE PUXADOR CAVA

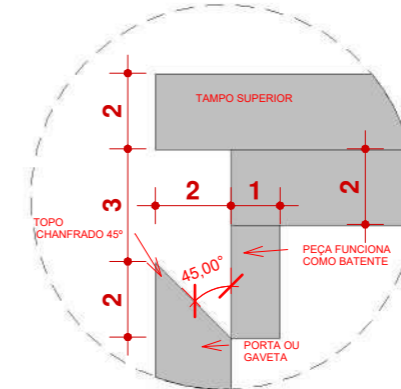

NOTA IMPORTANTE:

1. O levantamento foi realizado in loco;
2. As dimensões e áreas realizadas no levantamento podem sofrer alterações;
3. As esquadrias, portas e janelas, são existentes no local e representadas ilustrativamente no projeto executivo;
4. Para a execução, de todos os fornecedores, TODAS as dimensões devem ser conferidas in loco. Em caso de divergências, comunicar o arquiteto responsável para os ajustes nos projetos;
5. Para a execução, todos os fornecedores, devem consultar os projetos complementares (estrutural, elétrico e hidráulico);
6. Todos os detalhamentos foram produzidos a partir das medidas do levantamento. Para a execução é imprescindível que TODAS as medidas sejam revisadas e conferidas no local.
7. Algumas móveis possuem conexão com a infraestrutura elétrica. É imprescindível prever a passagem de fiação elétrica no seu interior, conforme indicado no detalhamento.

	LOCAL RUA: RUA ALVIN BAUER, 544
	BAIRRO: -
	CIDADE: BALNEÁRIO CAMBORIÚ

CONTEÚDO 4º PAVIMENTO - GERÊNCIA - ARMÁRIO ARQUIVOS E GAVETEIRO
--

PROPRIETÁRIO (A) SUPERINTENDÊNCIA REGIONAL DE POLÍCIA CIENTÍFICA EM BALNEÁRIO CAMBORIÚ

AUTOR DO PROJETO: ARQª GIULIA PENZO LOPES CAU: A235481-0
--

TÍTULO PROJETO INTERIOR - MARCENARIA PLANEJADA	34/43
Data AGO/2025	
Autor Arqª GIULIA PENZO LOPES	
RRT -	
Revisão do projeto 04	
e-mail: ara.giuliapenzo@gmail.com celular: +55 (67) 99640-7051	Escala Como indicado

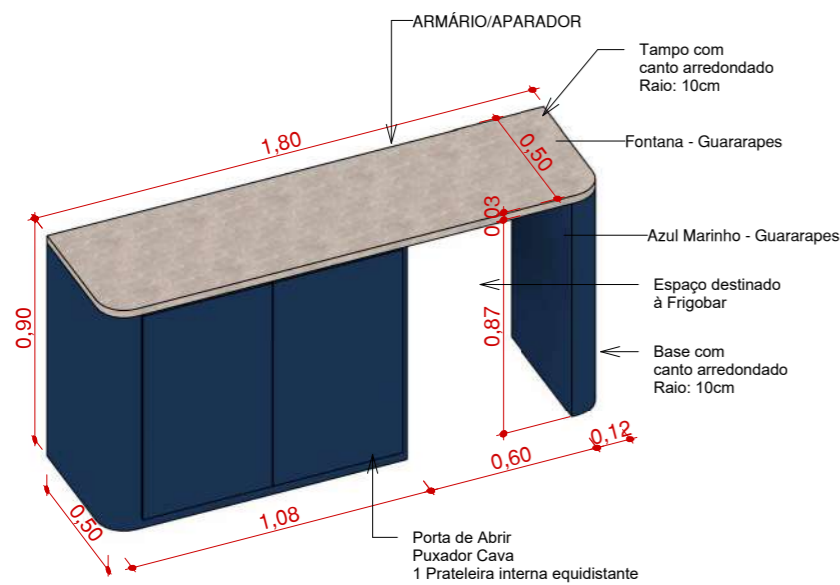

1 VISTA 3D
Escala:

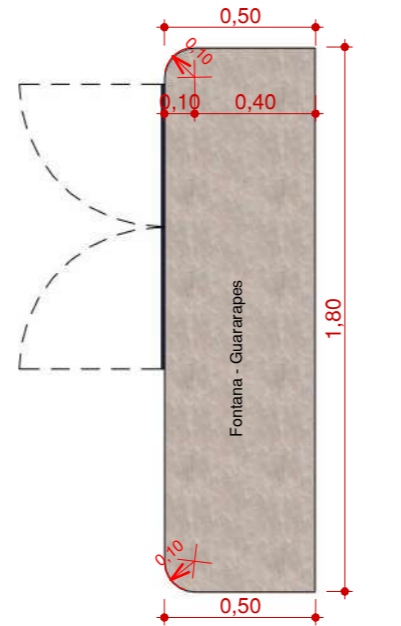

2 PLANTA
Escala: 1 : 25

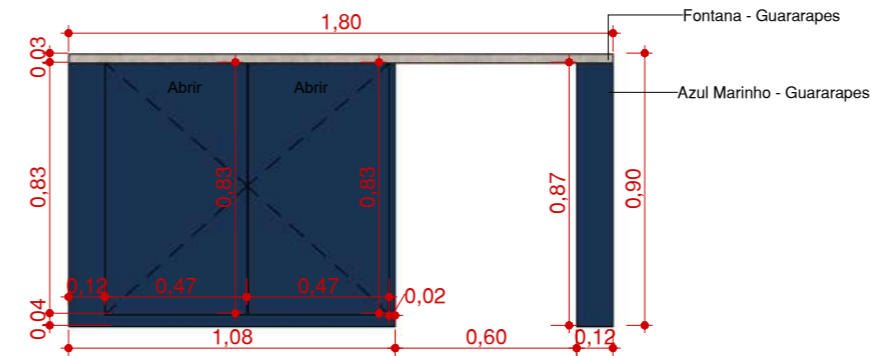

3 VISTA FRONTAL
Escala: 1 : 25

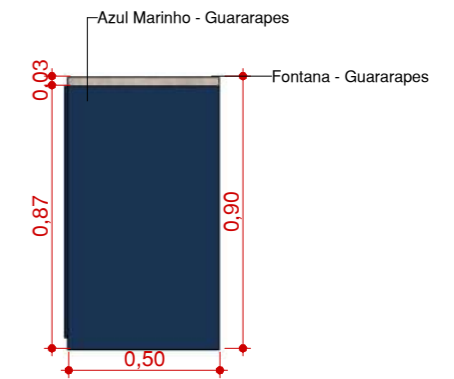

4 VISTA LATERAL
Escala: 1 : 25

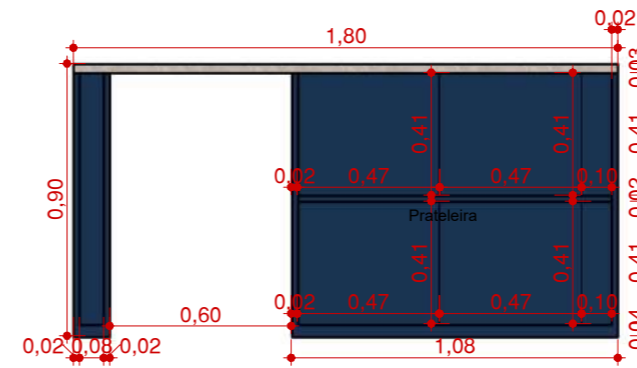

5 CORTE INTERNO
Escala: 1 : 25

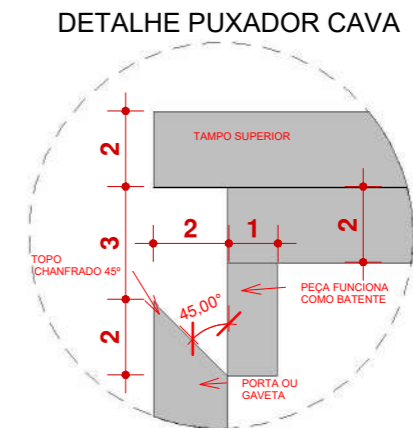

IMAGENS ILUSTRATIVAS

NOTA IMPORTANTE:

1. O levantamento foi realizado in loco;
2. As dimensões e áreas realizadas no levantamento podem sofrer alterações;
3. As esquadrias, portas e janelas, são existentes no local e representadas ilustrativamente no projeto executivo;
4. Para a execução, de todos os fornecedores, TODAS as dimensões devem ser conferidas in loco. Em caso de divergências, comunicar o arquiteto responsável para os ajustes nos projetos;
5. Para a execução, todos os fornecedores, devem consultar os projetos complementares (estrutural, elétrico e hidráulico);
6. Todos os detalhamentos foram produzidos a partir das medidas do levantamento. Para a execução é imprescindível que TODAS as medidas sejam revisadas e conferidas no local.
7. Algumas móveis possuem conexão com a infraestrutura elétrica. É imprescindível prever a passagem de fiação elétrica no seu interior, conforme indicado no detalhamento.

	<p>LOCAL RUA: RUA ALVIN BAUER, 544</p>	<p>CONTEÚDO 4º PAVIMENTO - GERÊNCIA - APARADOR</p>	<p>PROPRIETÁRIO (A) SUPERINTENDÊNCIA REGIONAL DE POLÍCIA CIENTÍFICA EM BALNEÁRIO CAMBORIÚ</p>	<p>AUTOR DO PROJETO: ARQª GIULIA PENZO LOPES CAU: A235481-0</p>	<p>TÍTULO PROJETO INTERIOR - MARCENARIA PLANEJADA</p>	<p>35/43</p>
	<p>BAIRRO: -</p>				<p>DATA AGO/2025</p>	
<p>CIDADE: BALNEÁRIO CAMBORIÚ</p>				<p>e-mail: arq.giuliapenzo@gmail.com celular: +55 (67) 99640-7051</p>	<p>Escala Como indicado</p>	

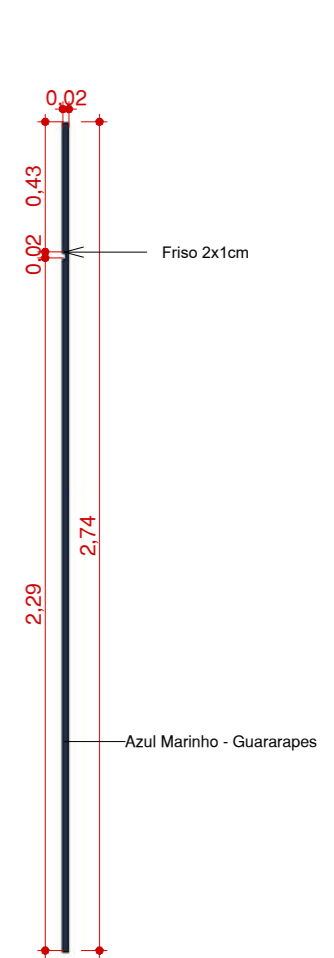
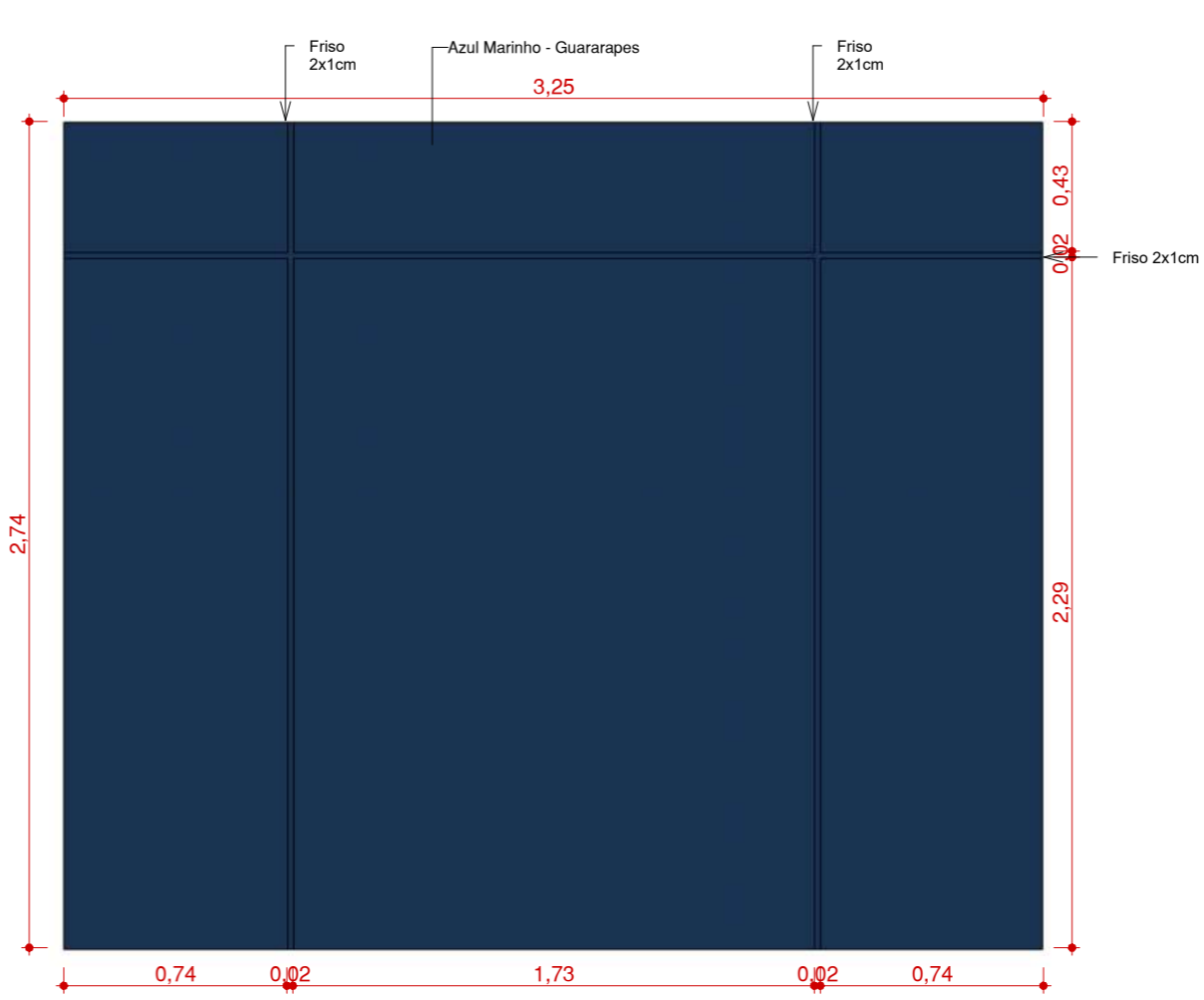
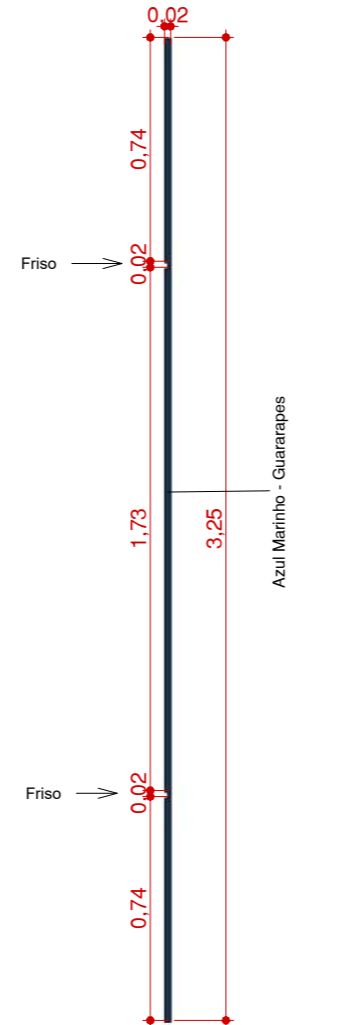
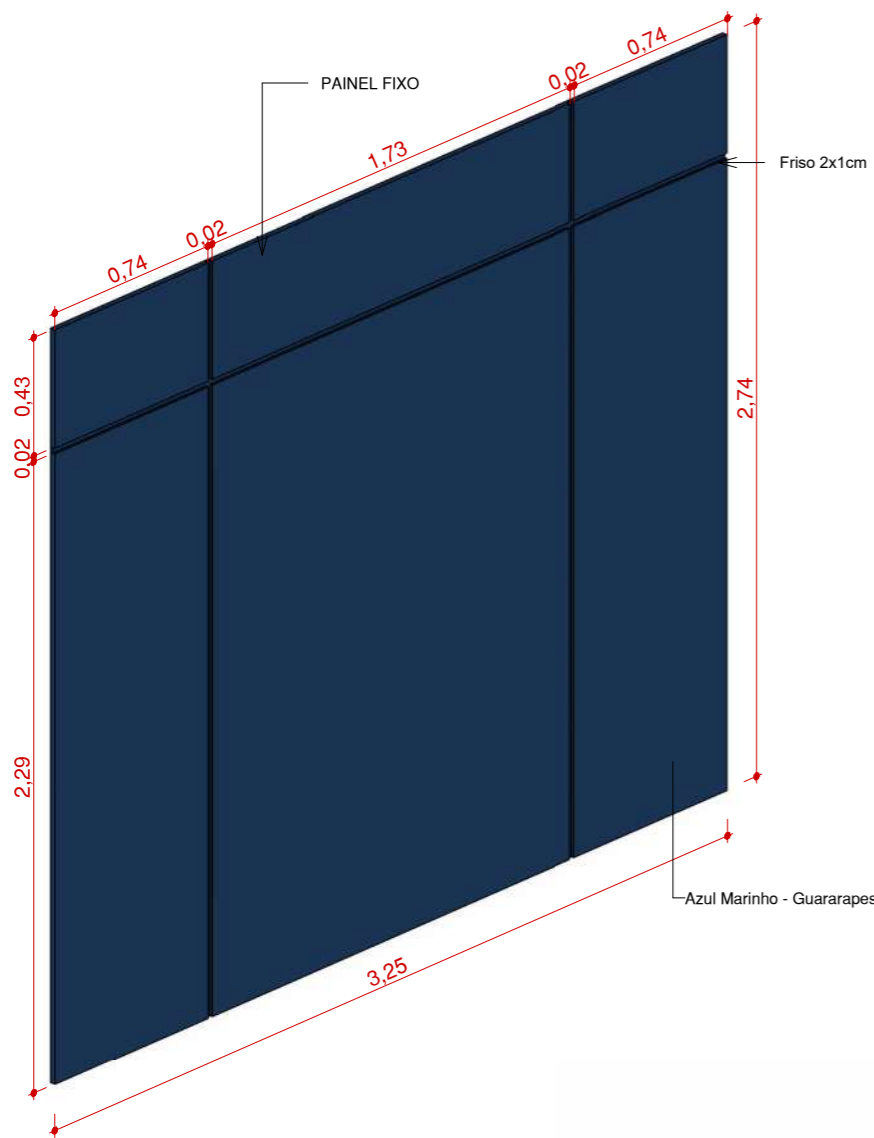

1 VISTA 3D
Escala:

2 PLANTA
Escala: 1 : 25

3 VISTA FRONTAL
Escala: 1 : 25

4 VISTA LATERAL
Escala: 1 : 25

- NOTA IMPORTANTE:**
1. O levantamento foi realizado in loco;
 2. As dimensões e áreas realizadas no levantamento podem sofrer alterações;
 3. As esquadrias, portas e janelas, são existentes no local e representadas ilustrativamente no projeto executivo;
 4. Para a execução, de todos os fornecedores, TODAS as dimensões devem ser conferidas in loco. Em caso de divergências, comunicar o arquiteto responsável para os ajustes nos projetos;
 5. Para a execução, todos os fornecedores, devem consultar os projetos complementares (estrutural, elétrico e hidráulico);
 6. Todos os detalhamentos foram produzidos a partir das medidas do levantamento. Para a execução é imprescindível que TODAS as medidas sejam revisadas e conferidas no local.
 7. Algumas móveis possuem conexão com a infraestrutura elétrica. É imprescindível prever a passagem de fiação elétrica no seu interior, conforme indicado no detalhamento.

	LOCAL RUA: RUA ALVIN BAUER, 544
	BAIRRO: -
	CIDADE: BALNEÁRIO CAMBORIÚ

CONTEÚDO 4º PAVIMENTO - GERÊNCIA - PAINEL FIXO

PROPRIETÁRIO (A) SUPERINTENDÊNCIA REGIONAL DE POLÍCIA CIENTÍFICA EM BALNEÁRIO CAMBORIÚ

AUTOR DO PROJETO: ARQª GIULIA PENZO LOPES CAU: A235481-0
--

TÍTULO PROJETO INTERIOR - MARCENARIA PLANEJADA		36/43
Data	AGO/2025	
Autor	Arqª GIULIA PENZO LOPES	
RRT	-	
Revisão do projeto	04	
e-mail: arq.giuliapenzo@gmail.com celular: +55 (67) 99640-7051		Escala 1 : 25

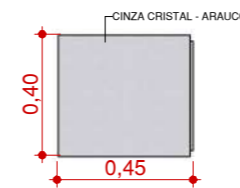
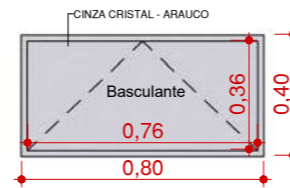
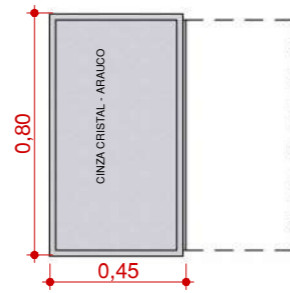
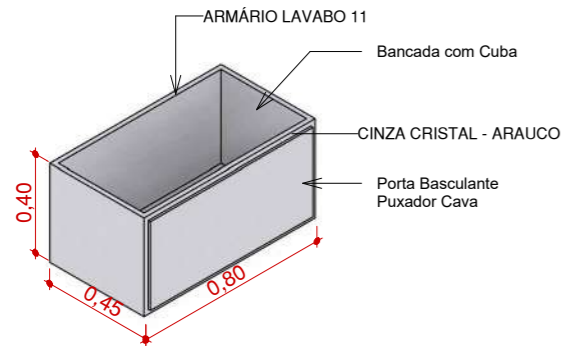

1 ARMÁRIO LAVABO 11 - 3D
Escala:

2 PLANTA
Escala: 1 : 25

3 VISTA FRONTAL
Escala: 1 : 25

4 VISTA LATERAL
Escala: 1 : 25

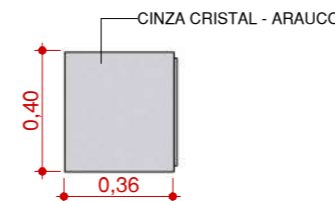
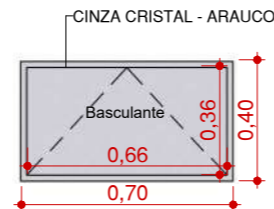
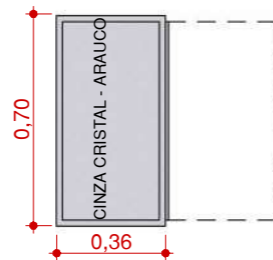
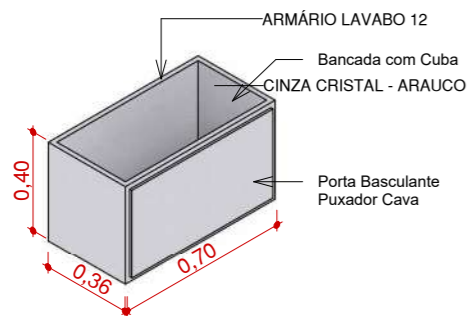

DETALHE PUXADOR CAVA

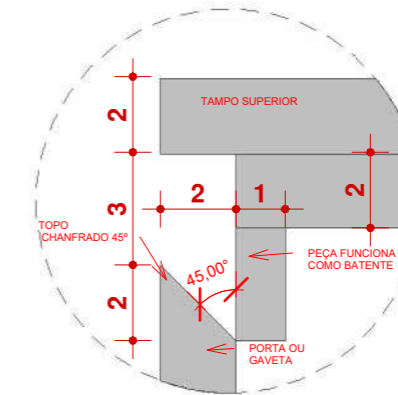

5 ARMÁRIO LAVABO 12 - 3D
Escala:

6 PLANTA
Escala: 1 : 25

7 VISTA FRONTAL
Escala: 1 : 25

8 VISTA LATERAL
Escala: 1 : 25

NOTA TÉCNICA - Móveis planejados para Lavabo e Áreas Molhadas

-Os móveis que envolvem lavatórios, bancadas de lavabos ou áreas molhadas deverão ser projetados considerando altura final entre 85 cm e 90 cm do piso acabado até o topo da bancada, incluindo o espessamento da pedra e/ou cuba utilizada. A marcenaria deverá ajustar a base dos móveis conforme o tipo de cuba (embutida, de apoio, esculpida etc.) e a espessura da bancada a ser instalada.

-Durante o levantamento de medidas, algumas bancadas ainda não estavam instaladas. Portanto, a fabricação dos móveis está condicionada à compatibilização in loco com a bancada executada, garantindo o alinhamento e o correto encaixe entre os elementos. A marcenaria deverá realizar nova conferência de medidas antes do início da produção.

-Todos os componentes de marcenaria a serem instalados em lavabos e áreas molhadas devem receber tratamento específico para umidade, como aplicação de selador, impermeabilizante ou uso de painéis adequados (MDF Ultra ou similar). As bordas devem estar devidamente seladas e protegidas para evitar infiltrações e deterioração do material.

NOTA IMPORTANTE:

1. O levantamento foi realizado in loco;
2. As dimensões e áreas realizadas no levantamento podem sofrer alterações;
3. As esquadrias, portas e janelas, são existentes no local e representadas ilustrativamente no projeto executivo;
4. Para a execução, de todos os fornecedores, TODAS as dimensões devem ser conferidas in loco. Em caso de divergências, comunicar o arquiteto responsável para os ajustes nos projetos;
5. Para a execução, todos os fornecedores, devem consultar os projetos complementares (estrutural, elétrico e hidráulico);
6. Todos os detalhamentos foram produzidos a partir das medidas do levantamento. Para a execução é imprescindível que TODAS as medidas sejam revisadas e conferidas no local.
7. Algumas móveis possuem conexão com a infraestrutura elétrica. É imprescindível prever a passagem de fiação elétrica no seu interior, conforme indicado no detalhamento.

	LOCAL RUA: RUA ALVIN BAUER, 544
	BAIRRO: -
	CIDADE: BALNEÁRIO CAMBORIÚ

CONTEÚDO 4º PAVIMENTO - ARMÁRIO LAVABO 11 E LAVABO 12
--

PROPRIETÁRIO (A) SUPERINTENDÊNCIA REGIONAL DE POLÍCIA CIENTÍFICA EM BALNEÁRIO CAMBORIÚ

AUTOR DO PROJETO: ARQª GIULIA PENZO LOPES CAU: A235481-0
--

TÍTULO PROJETO INTERIOR - MARCENARIA PLANEJADA		37/43
Data	AGO/2025	
Autor	Arqª GIULIA PENZO LOPES	
RRT	-	
Revisão do projeto	04	
e-mail: ara.giulopez@gmail.com celular: +55 (67) 99640-7051		Escala Como indicado

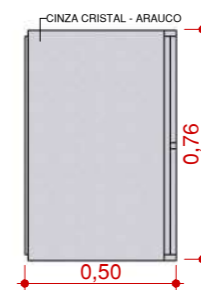
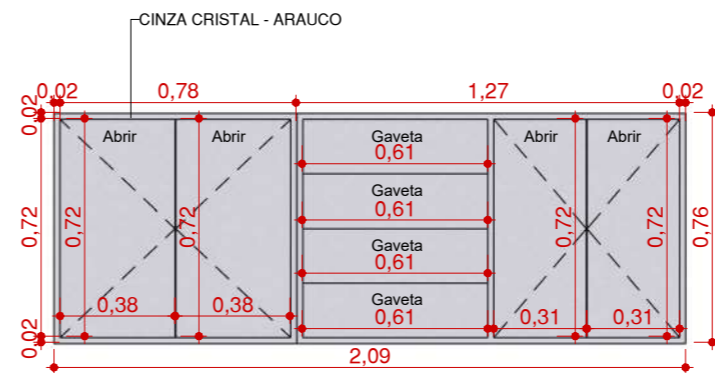
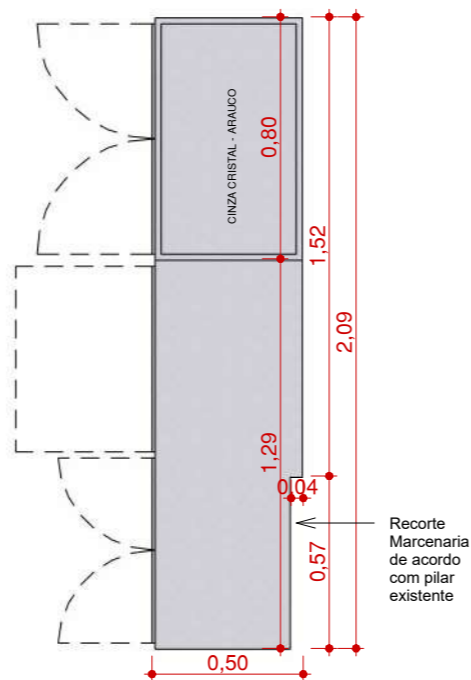
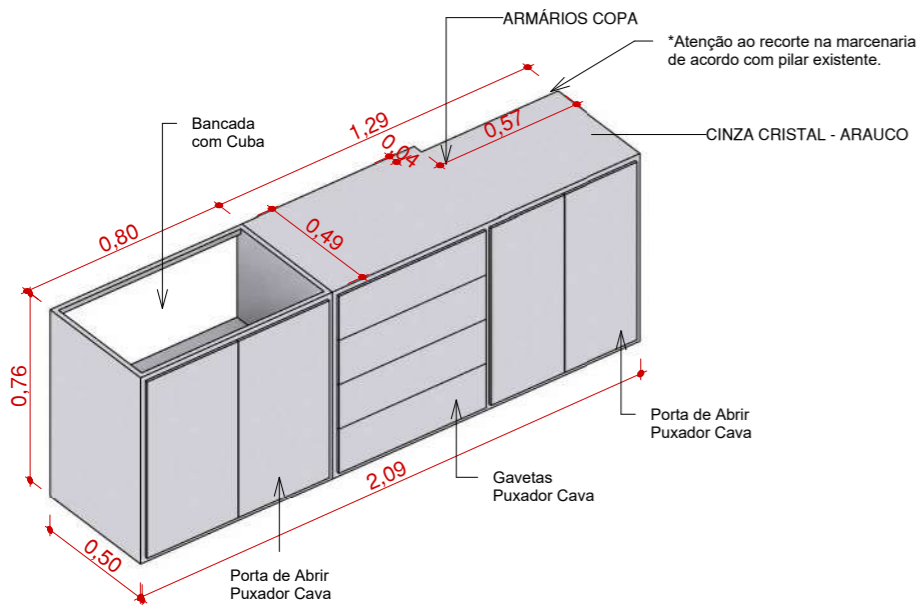

1 VISTA 3D
Escala:

2 PLANTA
Escala: 1 : 25

3 VISTA FRONTAL
Escala: 1 : 25

4 VISTA LATERAL
Escala: 1 : 25

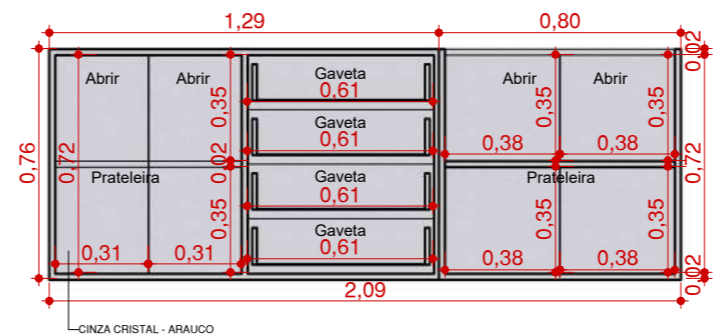

5 CORTE INTERNO
Escala: 1 : 25

DETALHE PUXADOR CAVA

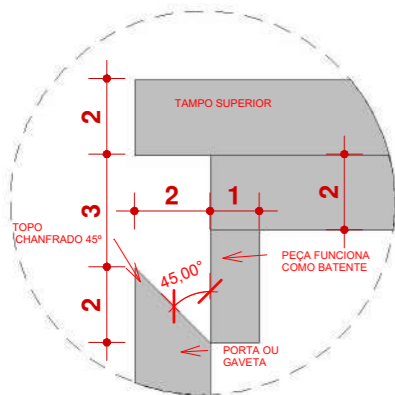

NOTA TÉCNICA - Móveis planejados para Lavabo e Áreas Molhadas

-Os móveis que envolvem lavatórios, bancadas de lavabos ou áreas molhadas deverão ser projetados considerando altura final entre 85 cm e 90 cm do piso acabado até o topo da bancada, incluindo o espessamento da pedra e/ou cuba utilizada. A marcenaria deverá ajustar a base dos móveis conforme o tipo de cuba (embutida, de apoio, esculpida etc.) e a espessura da bancada a ser instalada.

-Durante o levantamento de medidas, algumas bancadas ainda não estavam instaladas. Portanto, a fabricação dos móveis está condicionada à compatibilização in loco com a bancada executada, garantindo o alinhamento e o correto encaixe entre os elementos. A marcenaria deverá realizar nova conferência de medidas antes do início da produção.

-Todos os componentes de marcenaria a serem instalados em lavabos e áreas molhadas devem receber tratamento específico para umidade, como aplicação de selador, impermeabilizante ou uso de painéis adequados (MDF Ultra ou similar). As bordas devem estar devidamente seladas e protegidas para evitar infiltrações e deterioração do material.

NOTA IMPORTANTE:

1. O levantamento foi realizado in loco;
2. As dimensões e áreas realizadas no levantamento podem sofrer alterações;
3. As esquadrias, portas e janelas, são existentes no local e representadas ilustrativamente no projeto executivo;
4. Para a execução, de todos os fornecedores, TODAS as dimensões devem ser conferidas in loco. Em caso de divergências, comunicar o arquiteto responsável para os ajustes nos projetos;
5. Para a execução, todos os fornecedores, devem consultar os projetos complementares (estrutural, elétrico e hidráulico);
6. Todos os detalhamentos foram produzidos a partir das medidas do levantamento. Para a execução é imprescindível que TODAS as medidas sejam revisadas e conferidas no local.
7. Algumas móveis possuem conexão com a infraestrutura elétrica. É imprescindível prever a passagem de fiação elétrica no seu interior, conforme indicado no detalhamento.

IMAGEM ILUSTRATIVAS



	LOCAL
	RUA: RUA ALVIN BAUER, 544
	BAIRRO: -
	CIDADE: BALNEÁRIO CAMBORIÚ

CONTEÚDO
4º PAVIMENTO - COPA

PROPRIETÁRIO (A)
SUPERINTENDÊNCIA REGIONAL DE POLÍCIA CIENTÍFICA EM BALNEÁRIO CAMBORIÚ

AUTOR DO PROJETO:
ARQª GIULIA PENZO LOPES CAU: A235481-0

TÍTULO	PROJETO INTERIOR - MARCENARIA PLANEJADA
Data	AGO/2025
Autor	Arqª GIULIA PENZO LOPES
RRT	-
Revisão do projeto	04
e-mail: ara.giulopez@gmail.com celular: +55 (67) 99640-7051	
38/43	Escala Como indicado

LISTA MÓVEIS PLANEJADOS - 5º PAVIMENTO

- 44. Armário Lavabo 13
- 45. Armário Banhº Aloj. Masculino
- 46. Armário Banhº Aloj. Feminino
- 47. Armário Alojamento Masculino
- 48. Armário Alojamento Feminino
- 49. Porta para Vão da escada

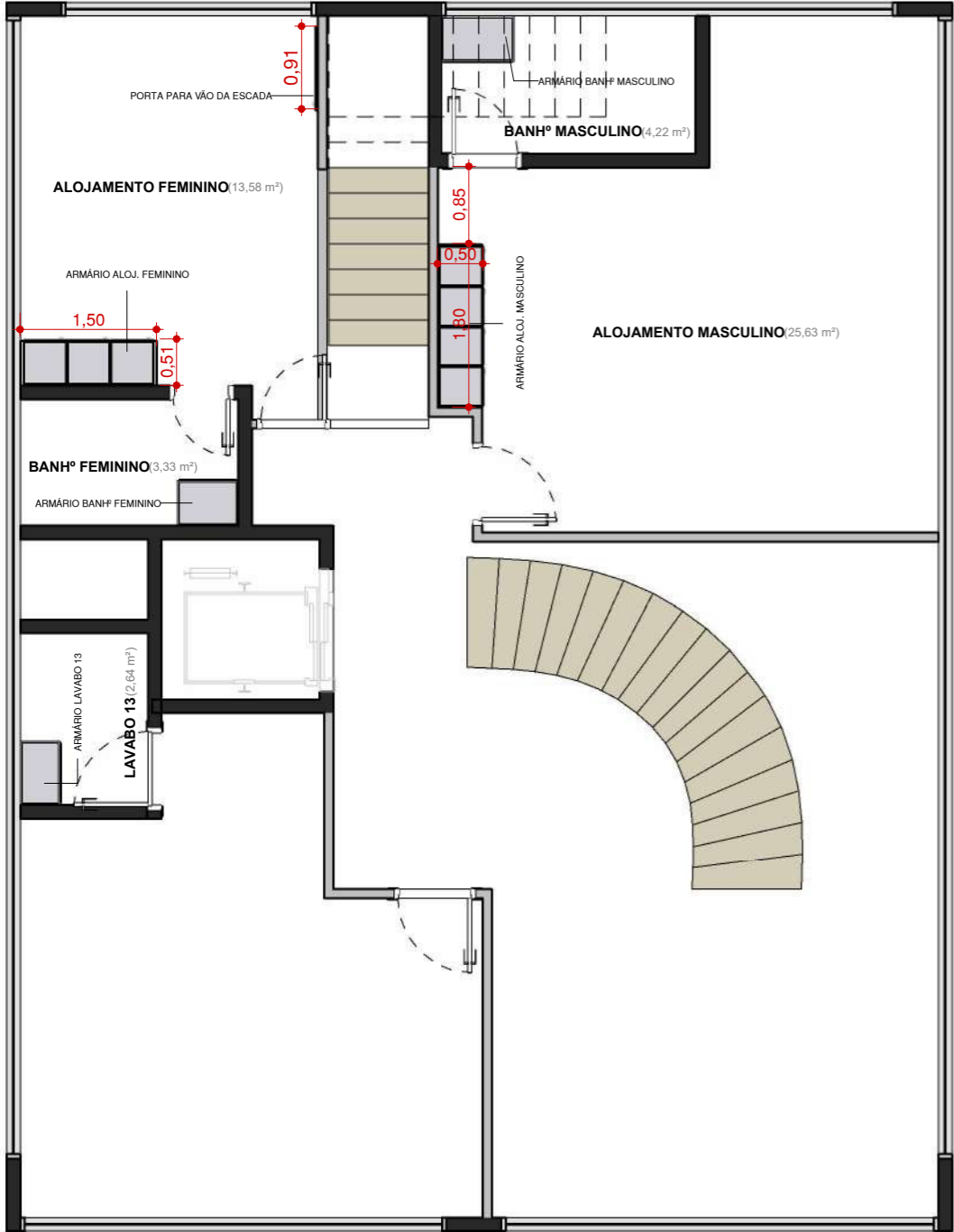

1 5º PAVIMENTO - PLANTA LAYOUT
Escala: 1 : 75

- NOTA IMPORTANTE:**
1. O levantamento foi realizado in loco;
 2. As dimensões e áreas realizadas no levantamento podem sofrer alterações;
 3. As esquadrias, portas e janelas, são existentes no local e representadas ilustrativamente no projeto executivo;
 4. Para a execução, de todos os fornecedores, TODAS as dimensões devem ser conferidas in loco. Em caso de divergências, comunicar o arquiteto responsável para os ajustes nos projetos;
 5. Para a execução, todos os fornecedores, devem consultar os projetos complementares (estrutural, elétrico e hidráulico);
 6. Todos os detalhamentos foram produzidos a partir das medidas do levantamento. Para a execução é imprescindível que TODAS as medidas sejam revisadas e conferidas no local.
 7. Algumas móveis possuem conexão com a infraestrutura elétrica. É imprescindível prever a passagem de fiação elétrica no seu interior, conforme indicado no detalhamento.

	LOCAL RUA: RUA ALVIN BAUER, 544 BAIRRO: - CIDADE: BALNEÁRIO CAMBORIÚ	CONTEÚDO 5º PAVIMENTO - PLANTA LAYOUT	PROPRIETÁRIO (A) SUPERINTENDÊNCIA REGIONAL DE POLÍCIA CIENTÍFICA EM BALNEÁRIO CAMBORIÚ	AUTOR DO PROJETO: ARQº GIULIA PENZO LOPES CAU: A235481-0	TÍTULO PROJETO INTERIOR - MARCENARIA PLANEJADA
					Data AGO/2025
					Autor Arqº GIULIA PENZO LOPES
					RRT -
				Revisão do projeto 04	39/43
				e-mail: arq.giuliapenzo@gmail.com celular: +55 (67) 99640-7051	Escala 1 : 75

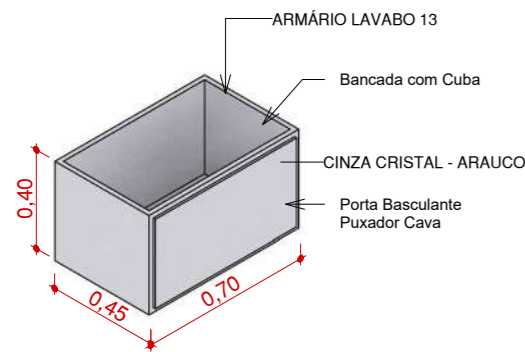

1 ARMÁRIO LAVABO 13
Escala:

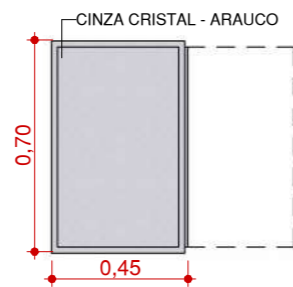

2 PLANTA
Escala: 1 : 25

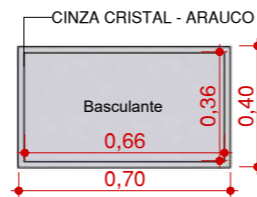

3 VISTA FRONTAL
Escala: 1 : 25

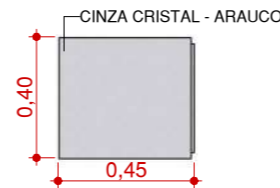

4 VISTA LATERAL
Escala: 1 : 25

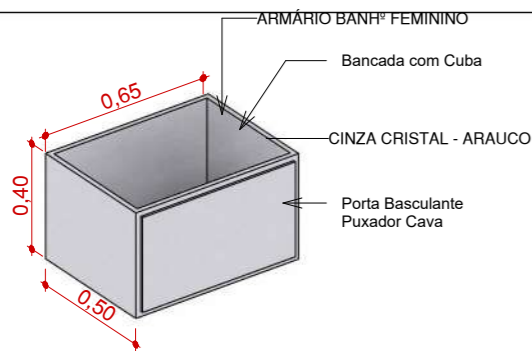

5 ARMÁRIO BANHº FEMININO
Escala:

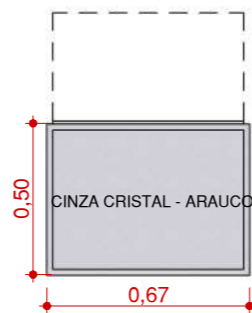

6 PLANTA
Escala: 1 : 25

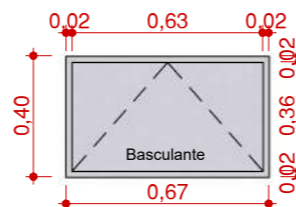

7 VISTA FRONTAL
Escala: 1 : 25

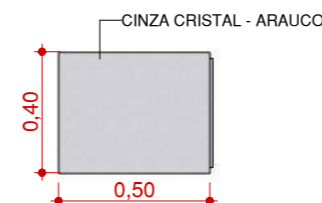

8 VISTA LATERAL
Escala: 1 : 25

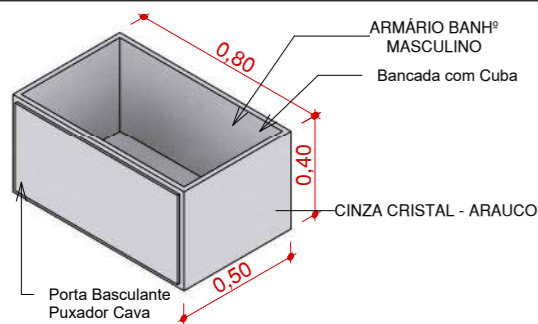

9 ARMÁRIO BANHº MASCULINO
Escala:

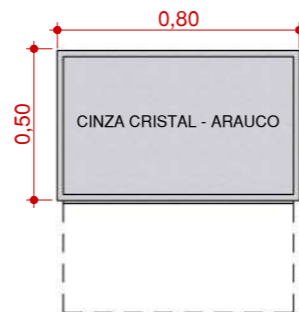

10 PLANTA
Escala: 1 : 25

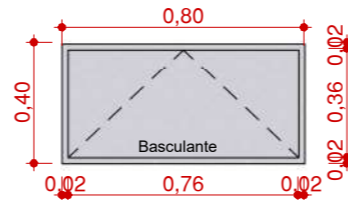

11 VISTA FRONTAL
Escala: 1 : 25

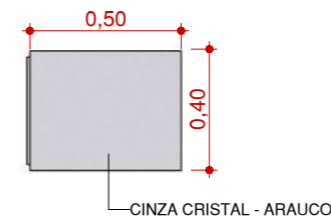

12 VISTA LATERAL
Escala: 1 : 25

DETALHE PUXADOR CAVA

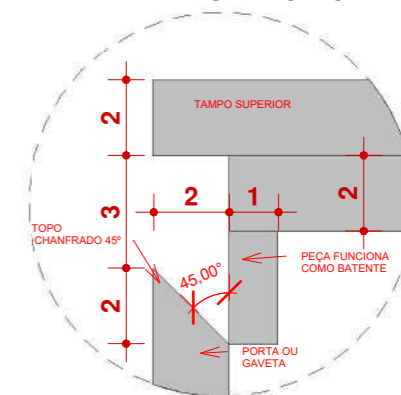

NOTA TÉCNICA - Móveis planejados para Lavabo e Áreas Molhadas

-Os móveis que envolvem lavatórios, bancadas de lavabos ou áreas molhadas deverão ser projetados considerando altura final entre 85 cm e 90 cm do piso acabado até o topo da bancada, incluindo o espessamento da pedra e/ou cuba utilizada. A marcenaria deverá ajustar a base dos móveis conforme o tipo de cuba (embutida, de apoio, esculpida etc.) e a espessura da bancada a ser instalada.

-Durante o levantamento de medidas, algumas bancadas ainda não estavam instaladas. Portanto, a fabricação dos móveis está condicionada à compatibilização in loco com a bancada executada, garantindo o alinhamento e o correto encaixe entre os elementos. A marcenaria deverá realizar nova conferência de medidas antes do início da produção.

-Todos os componentes de marcenaria a serem instalados em lavabos e áreas molhadas devem receber tratamento específico para umidade, como aplicação de selador, impermeabilizante ou uso de painéis adequados (MDF Ultra ou similar). As bordas devem estar devidamente seladas e protegidas para evitar infiltrações e deterioração do material.

NOTA IMPORTANTE:

1. O levantamento foi realizado in loco;
2. As dimensões e áreas realizadas no levantamento podem sofrer alterações;
3. As esquadrias, portas e janelas, são existentes no local e representadas ilustrativamente no projeto executivo;
4. Para a execução, de todos os fornecedores, TODAS as dimensões devem ser conferidas in loco. Em caso de divergências, comunicar o arquiteto responsável para os ajustes nos projetos;
5. Para a execução, todos os fornecedores, devem consultar os projetos complementares (estrutural, elétrico e hidráulico);
6. Todos os detalhamentos foram produzidos a partir das medidas do levantamento. Para a execução é imprescindível que TODAS as medidas sejam revisadas e conferidas no local.
7. Algumas móveis possuem conexão com a infraestrutura elétrica. É imprescindível prever a passagem de fiação elétrica no seu interior, conforme indicado no detalhamento.

	LOCAL
	RUA: RUA ALVIN BAUER, 544
	BAIRRO: -
	CIDADE: BALNEÁRIO CAMBORIÚ

CONTEÚDO
5º PAVIMENTO - ARMÁRIO LAVABO 13, BANHº ALOJ. MASCULINO E BANHº ALOJ. FEMININO

PROPRIETÁRIO (A)
SUPERINTENDÊNCIA REGIONAL DE POLÍCIA CIENTÍFICA EM BALNEÁRIO CAMBORIÚ

AUTOR DO PROJETO:
ARQº GIULIA PENZO LOPES CAU: A235481-0

TÍTULO	PROJETO INTERIOR - MARCENARIA PLANEJADA	
Data	AGO/2025	40/43
Autor	Arqº GIULIA PENZO LOPES	
RRT	-	
Revisão do projeto	04	
e-mail: ara.giulopez@gmail.com celular: +55 (67) 99640-7051	Escala	Como indicado

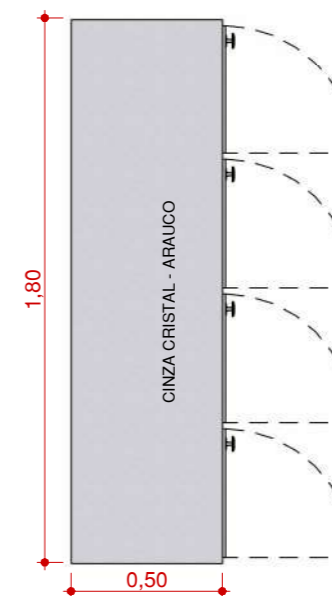
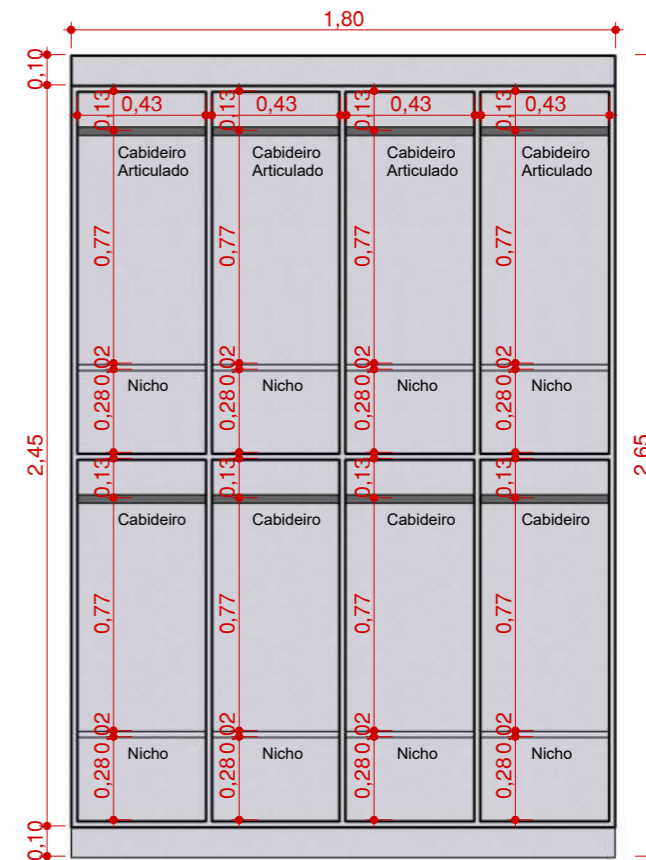
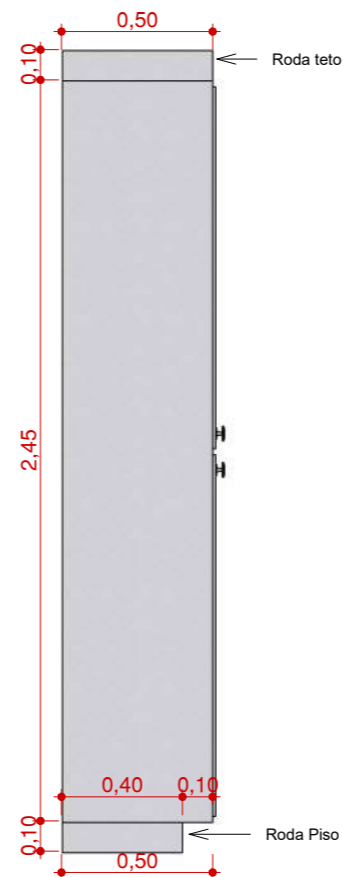
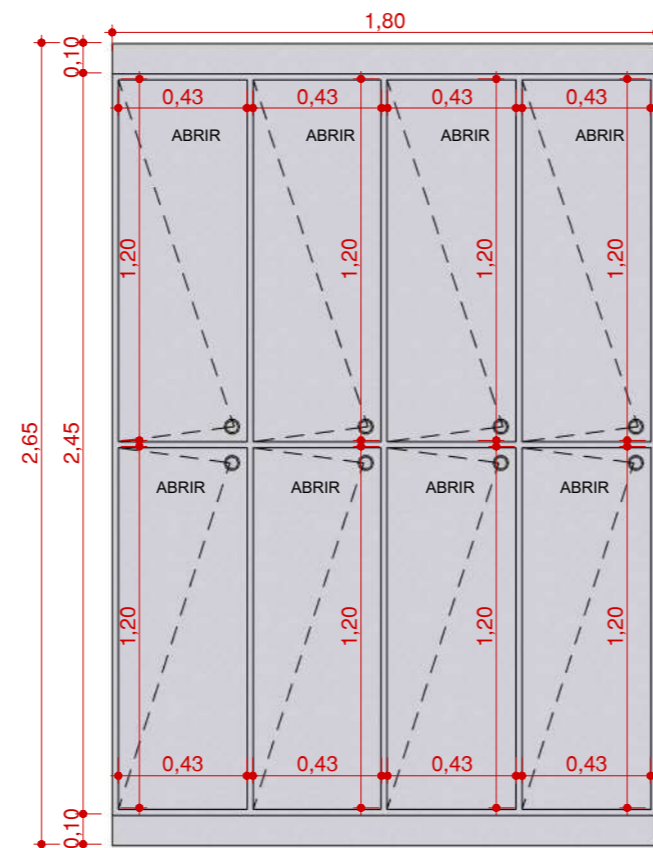
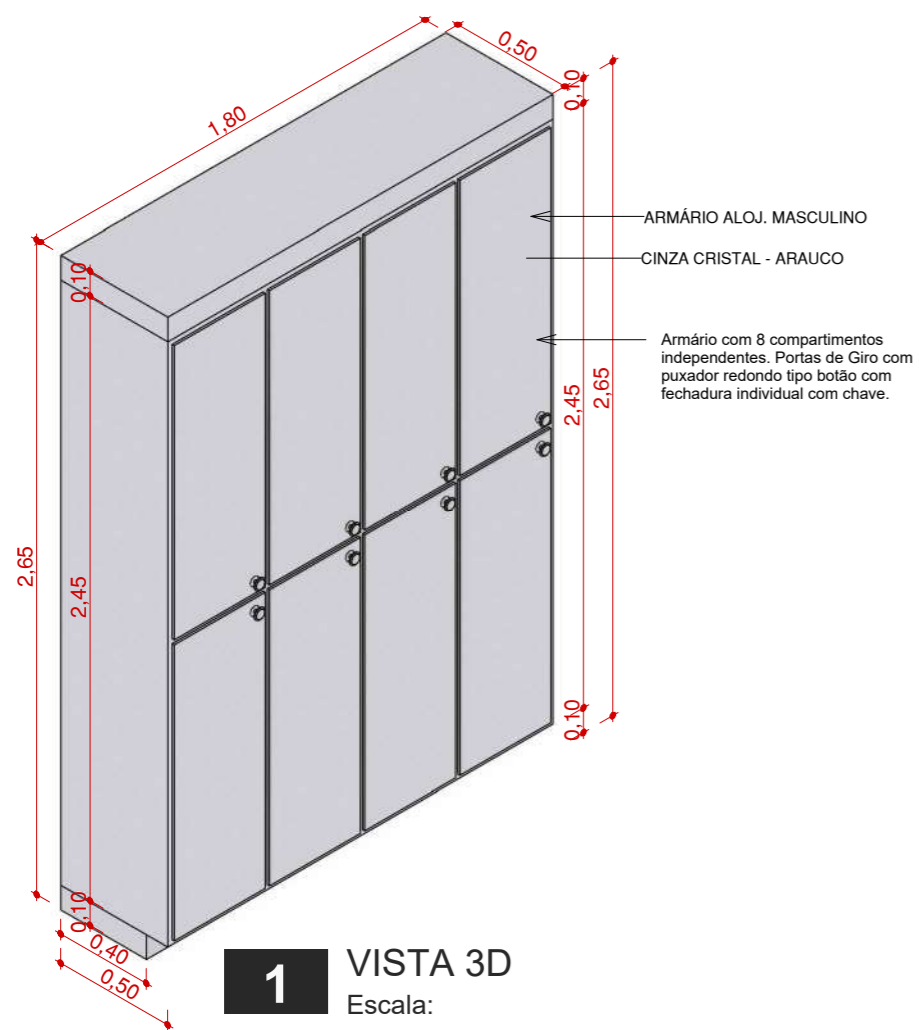

NOTA IMPORTANTE:

1. O levantamento foi realizado in loco;
2. As dimensões e áreas realizadas no levantamento podem sofrer alterações;
3. As esquadrias, portas e janelas, são existentes no local e representadas ilustrativamente no projeto executivo;
4. Para a execução, de todos os fornecedores, TODAS as dimensões devem ser conferidas in loco. Em caso de divergências, comunicar o arquiteto responsável para os ajustes nos projetos;
5. Para a execução, todos os fornecedores, devem consultar os projetos complementares (estrutural, elétrico e hidráulico);
6. Todos os detalhamentos foram produzidos a partir das medidas do levantamento. Para a execução é imprescindível que TODAS as medidas sejam revisadas e conferidas no local.
7. Algumas móveis possuem conexão com a infraestrutura elétrica. É imprescindível prever a passagem de fiação elétrica no seu interior, conforme indicado no detalhamento.

	LOCAL RUA: RUA ALVIN BAUER, 544
	BAIRRO: -
	CIDADE: BALNEÁRIO CAMBORIÚ

CONTEÚDO 5º PAVIMENTO - ARMÁRIO ALOJAMENTO MASCULINO

PROPRIETÁRIO (A) SUPERINTENDÊNCIA REGIONAL DE POLÍCIA CIENTÍFICA EM BALNEÁRIO CAMBORIÚ

AUTOR DO PROJETO: ARQª GIULIA PENZO LOPES CAU: A235481-0
--

TÍTULO PROJETO INTERIOR - MARCENARIA PLANEJADA	41/43
Data AGO/2025	
Autor Arqª GIULIA PENZO LOPES	
RRT -	
Revisão do projeto 04	
e-mail: ara.giuliapenzo@gmail.com celular: +55 (67) 99640-7051	Escala 1 : 25

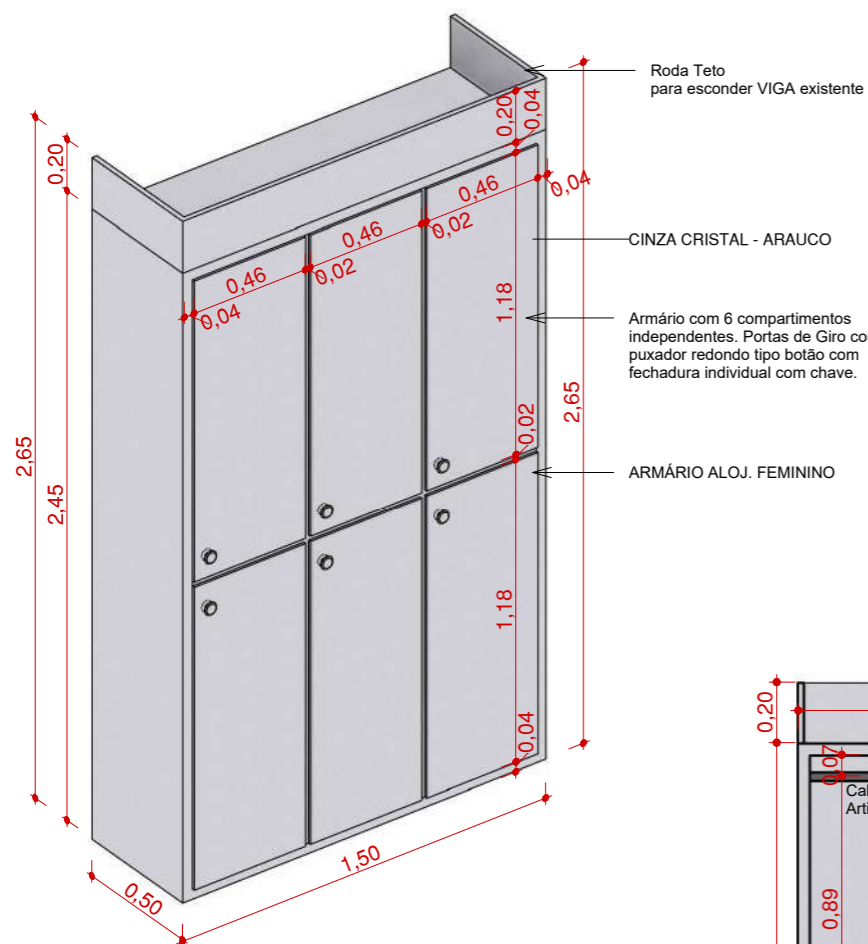

1 3D - ARMÁRIO
Escala:

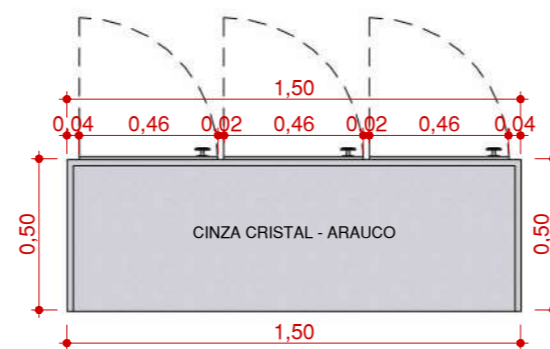

2 PLANTA
Escala: 1 : 25

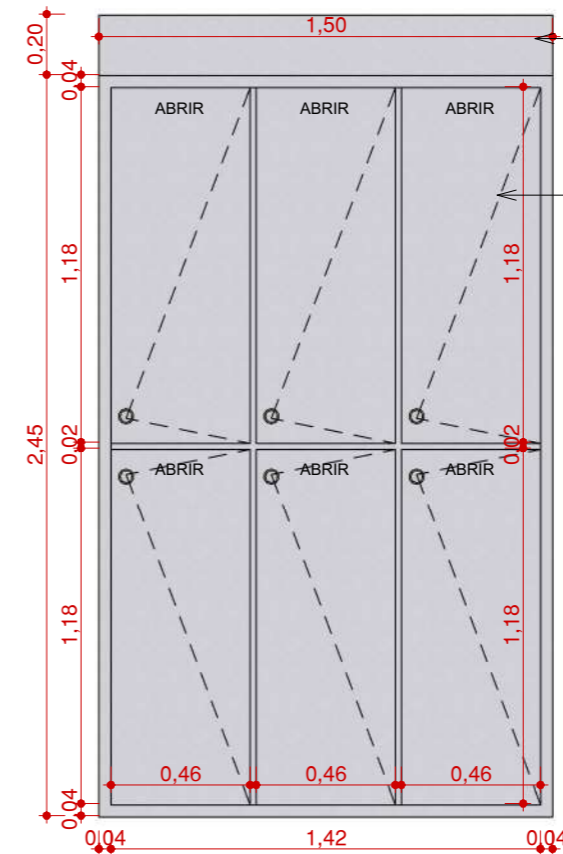

3 VISTA FRONTAL
Escala: 1 : 25

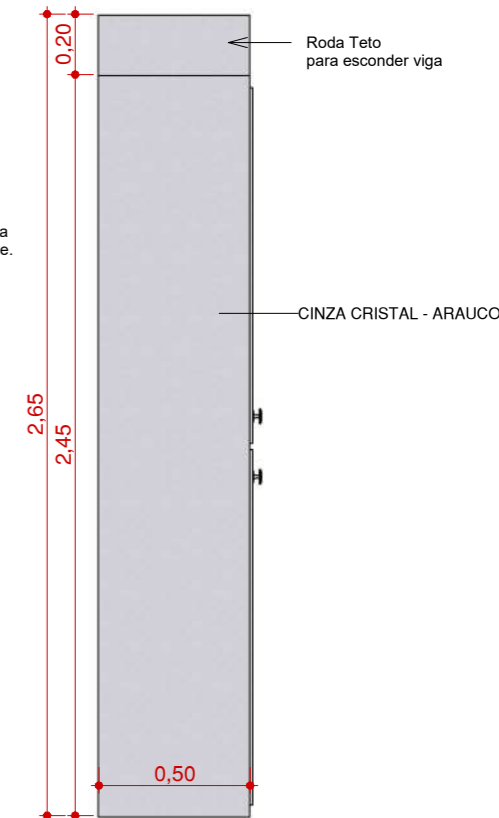

4 VISTA LATERAL
Escala: 1 : 25

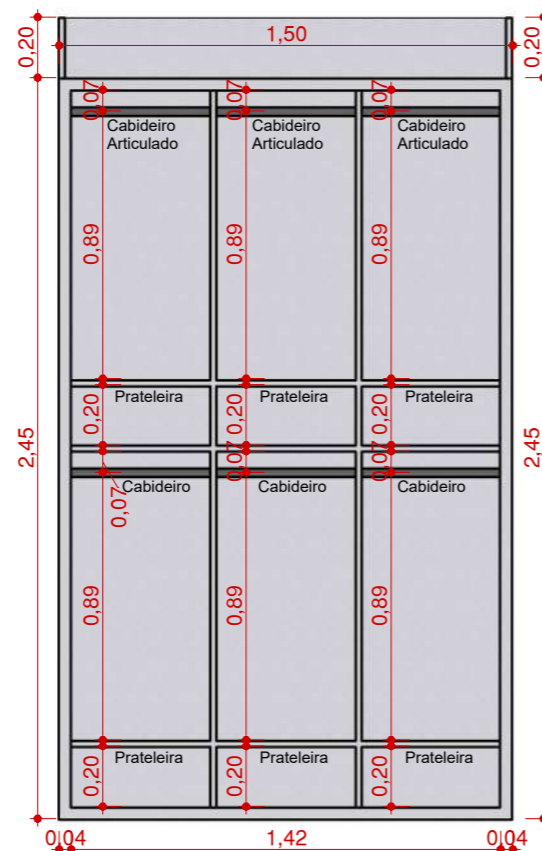

5 CORTE INTERNO 1
Escala: 1 : 25

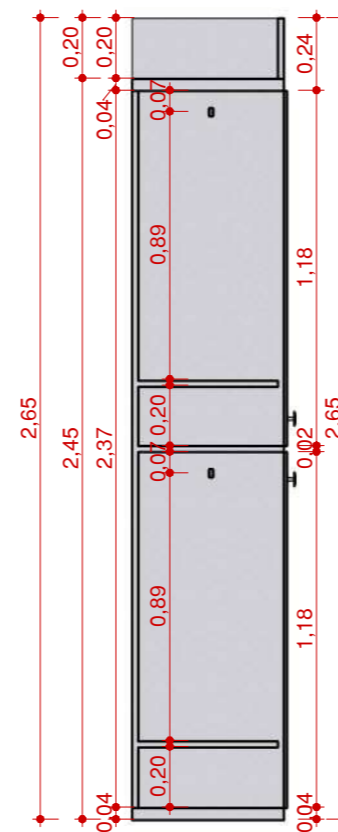

6 CORTE INTERNO 2
Escala: 1 : 25

NOTA IMPORTANTE:

1. O levantamento foi realizado in loco;
2. As dimensões e áreas realizadas no levantamento podem sofrer alterações;
3. As esquadrias, portas e janelas, são existentes no local e representadas ilustrativamente no projeto executivo;
4. Para a execução, de todos os fornecedores, TODAS as dimensões devem ser conferidas in loco. Em caso de divergências, comunicar o arquiteto responsável para os ajustes nos projetos;
5. Para a execução, todos os fornecedores, devem consultar os projetos complementares (estrutural, elétrico e hidráulico);
6. Todos os detalhamentos foram produzidos a partir das medidas do levantamento. Para a execução é imprescindível que TODAS as medidas sejam revisadas e conferidas no local.
7. Algumas móveis possuem conexão com a infraestrutura elétrica. É imprescindível prever a passagem de fiação elétrica no seu interior, conforme indicado no detalhamento.

IMAGEM ILUSTRATIVA



	LOCAL RUA: RUA ALVIN BAUER, 544
	BAIRRO: -
	CIDADE: BALNEÁRIO CAMBORIÚ

CONTEÚDO 5º PAVIMENTO - ARMÁRIO ALOJAMENTO FEMININO
--

PROPRIETÁRIO (A) SUPERINTENDÊNCIA REGIONAL DE POLÍCIA CIENTÍFICA EM BALNEÁRIO CAMBORIÚ

AUTOR DO PROJETO: ARQª GIULIA PENZO LOPES CAU: A235481-0
--

TÍTULO PROJETO INTERIOR - MARCENARIA PLANEJADA	<h1>42/43</h1>
Data AGO/2025	
Autor Arqª GIULIA PENZO LOPES	
RRT -	
Revisão do projeto 04	
e-mail: ara.giuliapenzo@gmail.com celular: +55 (67) 99640-7051	Escala 1 : 25

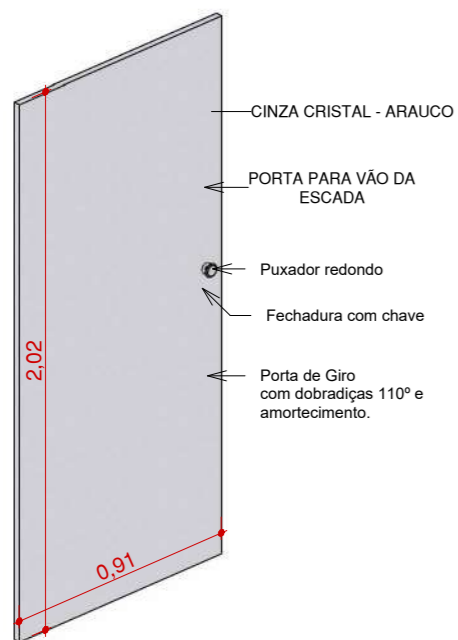

1 VISTA 3D
Escala:



2 PLANTA
Escala: 1 : 25

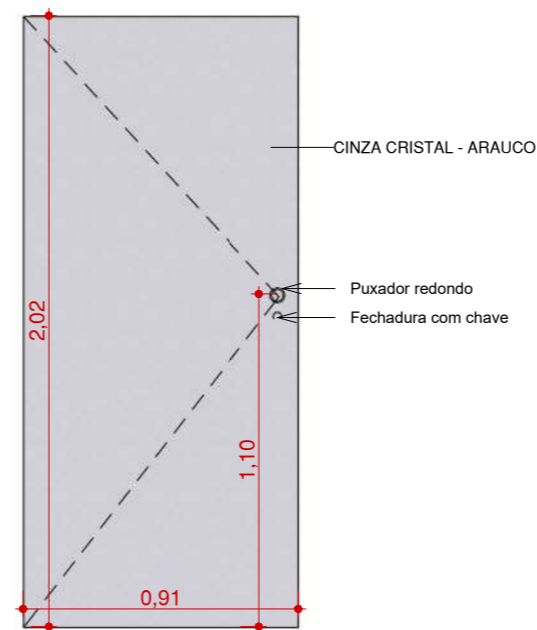

3 VISTA FRONTAL
Escala: 1 : 25



4 VISTA LATERAL
Escala: 1 : 25

IMAGEM ILUSTRATIVA

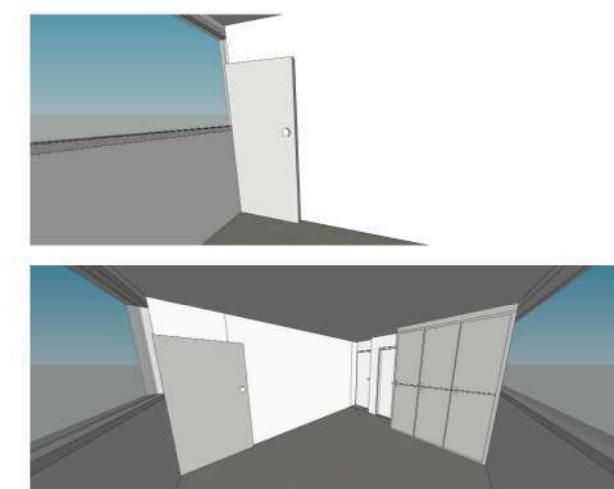

NOTA IMPORTANTE:

1. O levantamento foi realizado in loco;
2. As dimensões e áreas realizadas no levantamento podem sofrer alterações;
3. As esquadrias, portas e janelas, são existentes no local e representadas ilustrativamente no projeto executivo;
4. Para a execução, de todos os fornecedores, TODAS as dimensões devem ser conferidas in loco. Em caso de divergências, comunicar o arquiteto responsável para os ajustes nos projetos;
5. Para a execução, todos os fornecedores, devem consultar os projetos complementares (estrutural, elétrico e hidráulico);
6. Todos os detalhamentos foram produzidos a partir das medidas do levantamento. Para a execução é imprescindível que TODAS as medidas sejam revisadas e conferidas no local.
7. Algumas móveis possuem conexão com a infraestrutura elétrica. É imprescindível prever a passagem de fiação elétrica no seu interior, conforme indicado no detalhamento.

	LOCAL RUA: RUA ALVIN BAUER, 544
	BAIRRO: -
	CIDADE: BALNEÁRIO CAMBORIÚ

CONTEÚDO 5º PAVIMENTO - PORTA PARA VÃO DA ESCADA

PROPRIETÁRIO (A) SUPERINTENDÊNCIA REGIONAL DE POLÍCIA CIENTÍFICA EM BALNEÁRIO CAMBORIÚ

AUTOR DO PROJETO: ARQª GIULIA PENZO LOPES CAU: A235481-0
--

TÍTULO PROJETO INTERIOR - MARCENARIA PLANEJADA	<h1>43/43</h1>
Data AGO/2025	
Autor Arqª GIULIA PENZO LOPES	
RRT -	
Revisão do projeto 04	
<small>e-mail: arq.giuliapenzo@gmail.com celular: +55 (67) 99640-7051</small>	
Escala 1 : 25	



Assinaturas do documento



Código para verificação: **QQ07I06E**

Este documento foi assinado digitalmente pelos seguintes signatários nas datas indicadas:



GIULIA PENZO LOPES LTDA (CPF: 054.XXX.191-XX) em 28/11/2025 às 14:37:04

Emitido por: "AC SAFEWEB RFB v5", emitido em 12/02/2025 - 10:39:43 e válido até 12/02/2026 - 10:39:43.

(Assinatura ICP-Brasil)

Para verificar a autenticidade desta cópia, acesse o link <https://portal.sgpe.sea.sc.gov.br/portal-externo/conferencia-documento/UENJXzM0OTg2XzAwMDExODgxXzExODk4XzlwMjVfUVFwN0kwNkU=> ou o site

<https://portal.sgpe.sea.sc.gov.br/portal-externo> e informe o processo **PCI 00011881/2025** e o código **QQ07I06E** ou aponte a câmera para o QR Code presente nesta página para realizar a conferência.