



TERMO DE REFERÊNCIA

SECRETARIA MUNICIPAL DE INFRAESTRUTURA

1. Condições gerais da contratação

1.1. Definição do objeto: Aquisição de tampas de concreto armado e meio-fio, por meio de processo licitatório, destinados à manutenção, recuperação e implantação de infraestrutura urbana no Município, para atendimento das demandas da Secretaria Municipal de Infraestrutura, SEINFRA, com validade de 12 (doze) meses, com possibilidade de prorrogação nos termos da Lei 14.133/2021.

1.2. Especificações e quantidades

Itens	Imagens meramente ilustrativas
<p>Item 01 – Tapa de concreto armado, medindo 0,60m X 1,20m x 8cm, com ferragem dupla, deverá suportar uma carga de 5.000 Kgf, FCK mínimo 30 Mpa, com grampo ou gancho para remoção.</p> <p>Unidade: unid.</p> <p>Quantidade: 500</p> <p>Cód Produto: 23189</p> <p>Pedido mínimo: 5 unid.</p>	
<p>Item 02 - Tampas de concreto armado, medindo 1,00m x 1,00m x 8cm, com ferragem dupla, deverá suportar uma carga de 5.000 Kgf, FCK mínimo 30 Mpa, com grampo ou gancho para remoção.</p> <p>Unidade: unid.</p> <p>Quantidade: 500</p> <p>Cód Produto: 23191</p> <p>Pedido mínimo: 5 unid.</p>	
<p>Item 03 - Tampas de concreto armado, medindo 0,75m x 1,50m x 8 cm, com ferragem dupla, deverá suportar uma carga de 5.000 Kgf, FCK mínimo 30 Mpa, com grampo ou gancho para remoção.</p> <p>Unidade: unid.</p> <p>Quantidade: 500</p> <p>Cód Produto: 23190</p>	

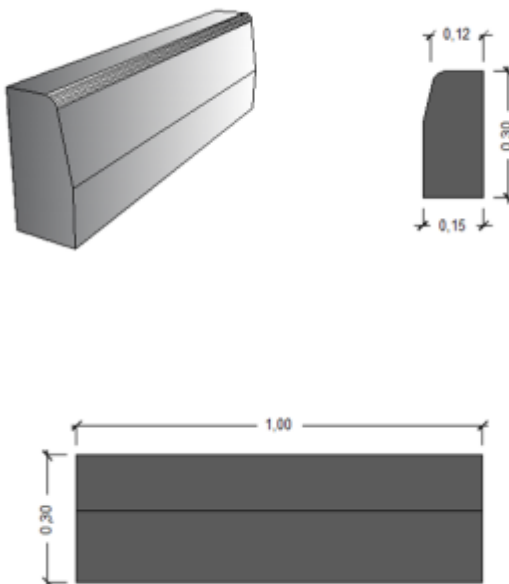
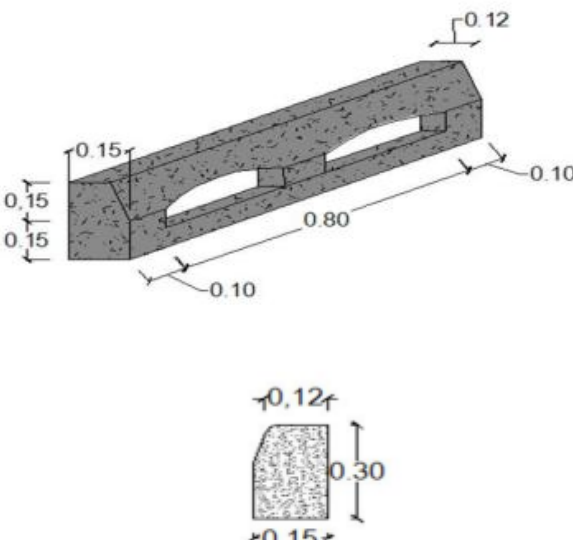

<p>Pedido mínimo: 5 unid.</p>	
<p>Item 04 - Meio fio padrão (100x30x15x12cm)</p> <p>Meio fio de concreto pré moldado, medidas: 100x30x15x12cm. Os materiais e técnicas deverão atender os métodos executivos e disposições das NBR's 6118, 12654 e 12655. Também deverão ser atendidos os seguintes parâmetros: Resistência a compressão simples de no mínimo 25 mpa, faces aparentes com textura lisa e homogênea. Não serão aceitas peças com defeitos construtivos, lascadas, retocadas ou com fissuras.</p> <p>Unidade: unid. Quantidade: 500 Cód Produto: 18839</p> <p>Pedido mínimo: 10 unid.</p>	
<p>Item 05 - Meio fio espelho boca de lobo (100x30x15x12 cm):</p> <p>Meio fio de concreto pré moldado, medidas: 100x30x15x12cm, com face vazada para uso em dispositivos de drenagem do tipo boca de lobo. Os materiais e técnicas deverão atender os métodos executivos e disposições das NBR's 6118, 12654 e 12655. Também deverão ser atendidos os seguintes parâmetros: Resistência a compressão simples de no mínimo 25 mpa, faces aparentes com textura lisa e homogênea. Não serão aceitas peças com defeitos construtivos, lascadas, retocadas ou com fissuras.</p> <p>Unidade: unid. Quantidade: 500 Cód Produto: 30710</p> <p>Pedido mínimo: 5 unid.</p>	



- 1.3. Do agrupamento de itens em lotes:** A aquisição não se dará em lote único.
- 1.4. Da Classificação do Objeto:** O objeto desta contratação se enquadra na descrição de bens comuns, aqueles cujos padrões de desempenho e qualidade podem ser objetivamente definidos por edital, por meio de especificações usuais de mercado conforme o disposto no art. 6º, XIII, da lei n.º 14.133/21 e no estudo técnico preliminar, apêndice deste termo de referência.
- 1.5. Prazo de Vigência:** O prazo de vigência da ata de registro de preços será de 1 (um) ano, podendo ser renovada por igual período, nos termos da Lei 14.133/2021.
- 1.6. Prazo para assinatura:** A Ata de Registro de Preços deverá ser assinada em até 5 (cinco) dias úteis a contar do envio por e-mail para a empresa.
- 1.7. Concessão de tratamento diferenciado – ME/EPP:** Será definido conforme previsão editalícia futura.

2. Fundamentação e Descrição da Necessidade da Contratação:

A justificativa da contratação encontra-se pormenorizada em tópico específico dos estudos técnico preliminares, apêndice deste termo de referência.

Previsão no PCA: item 4 do TR item do PCA 2495; demais itens não localizados no PCA.

3. Descrição da solução como um todo considerando o ciclo de vida do objeto e especificação do Produto:

A descrição da solução como um todo encontra-se pormenorizada em tópico específico dos estudos técnico preliminares.

4. Requisitos da Contratação

- 4.1. Dos requisitos:** Os bens deste estudo técnico têm natureza de bens comuns, tendo em vista que seus padrões de desempenho e qualidade podem ser objetivamente definidos pelo edital, por meio de especificações usuais de mercado, nos termos do art. 6º, inciso XIII, da Lei Federal nº 14.133/2021. A contratação será realizada por meio de licitação, na modalidade Pregão, na sua forma eletrônica, com critério de julgamento por menor preço, nos termos dos artigos 6º, inciso XLI, 17, § 2º, e 34, todos da Lei Federal nº 14.133/2021.
- 4.2. Vedação de Marca:** Não se aplica a esta contratação.
- 4.3. Exigência de amostras e provas de conceito:** Não será exigido.
- 4.4. Exigência de carta de solidariedade:** Não será exigida carta de solidariedade.
- 4.5. Participação de cooperativas:** Sim.



5. Modelo de execução do Objeto

5.1. Condições de Entrega

5.1.1. O fiscal do contrato enviará ao fornecedor ordem de fornecimento e nota de empenho ao e-mail cadastrado na proposta, especificando a quantidade solicitada e o local de entrega dos produtos, tendo a contratada 10 (dez) dias úteis para entregar o material solicitado. O prazo supracitado começa a contar a partir do primeiro dia útil após envio do e-mail com a ordem de fornecimento. O prazo poderá ser prorrogado por igual período, mediante solicitação justificada do fornecedor e aprovação do fiscal.

5.1.2. O local de entrega dos materiais será nos seguintes endereços:

- a) Setor administrativo e financeiro da Secretaria de Infraestrutura, que está localizada na Rua Ibirapuitã, nº 885, Castelo Branco, Gravataí/RS, CEP 94025-000.
- b) Cemitério Municipal Central, localizado à rua Nestor de Moura Jardim, 750, Castelo Branco, Gravataí/RS.
- c) Cemitério Municipal Rincão da Madalena, localizado à rua Lino Estácio dos Santos. 1865, Cadiz, Gravataí/RS.
- d) Horto, localizado na estrada Dionízio Cardoso de Lima, 1.450, Neópolis, Gravataí/RS.

5.1.3. Eventualmente, poderá ser solicitado a entrega em outro endereço, dentro dos limites do Município de Gravataí, em local a ser informado previamente ao contratado, e indicado na nota de empenho;

5.1.4. Os produtos que vierem com defeito ou vícios deverão ser substituídos por outros novos;

5.1.5. Quando notificada, a contratada realizará a substituição dos produtos que apresentarem problemas no prazo de até 05 (cinco) dias úteis, contados a partir da data de comunicação do fato pela Administração para a contratada.

5.2. Substituição dos Itens

5.2.1. A CONTRATADA deverá entregar o(s) produto(s) exatamente igual(is) aquele(s) constante(s) no termo de referência, catálogo e proposta. Não serão aceitos substituição de itens com apresentação diferente daquela constante na proposta vencedora, exceto quando houver fato superveniente e desde que atendidas as seguintes condições:

5.2.1.1. A nova apresentação deverá atender a todas as exigências deste Termo de Referência e, se for o caso, obter parecer favorável do catálogo emitido pela Secretaria requisitante de acordo com os critérios de avaliação estabelecidos neste Termo de Referência.

5.2.1.2. O preço ofertado não será alterado nas substituições da apresentação do item ofertado.



5.2.1.3. Por apresentação entende-se os meios pelos quais se individualiza o item e tenham sido solicitados no momento do preenchimento da proposta, tais como: marca, fabricante, características técnicas, entre outros.

6. Modelo de gestão do contrato

6.1. O contrato deverá ser executado fielmente pelas partes, de acordo com as cláusulas avençadas e as normas da Lei nº 14.133, de 2021, e cada parte responderá pelas consequências de sua inexecução total ou parcial.

6.2. O contrato será gerido e fiscalizado nos termos da Lei Municipal N° 4.464/2022 e os casos de descumprimento/irregularidades serão apurados consoante disciplinado na Lei Municipal N° 4.453/2022.

6.3. Gestor do Contrato: José Virelto de Oliveira Júnior e Anderson Andrade Machado

6.4. Fiscal do Contrato: Toni Charles Korkiewicz

7. Critérios de medição e pagamento

7.1. Recebimento provisório e definitivo

7.1.1. Os bens serão recebidos provisoriamente, de forma sumária, no ato da entrega, juntamente com a nota fiscal ou instrumento de cobrança equivalente, pelo(a) responsável pelo acompanhamento e fiscalização do contrato, para efeito de posterior verificação de sua conformidade com as especificações constantes no Termo de Referência e na proposta.

7.1.2. Os bens poderão ser rejeitados, no todo ou em parte, inclusive antes do recebimento provisório, quando em desacordo com as especificações constantes no Termo de Referência e na proposta, devendo ser substituídos no prazo de 5 dias úteis, a contar da notificação da contratada, às suas custas, sem prejuízo da aplicação das penalidades.

7.1.3. O recebimento definitivo ocorrerá no prazo de 20 dias úteis, a contar do recebimento da Nota Fiscal ou instrumento de cobrança equivalente pela Administração, após a verificação da qualidade e quantidade do material.

7.1.4. Para as contratações decorrentes de despesas cujos valores não ultrapassem o limite de que trata o inciso II do art. 75 da Lei nº 14.133, de 2021, o prazo máximo para o recebimento definitivo será de até 10 dias úteis.



7.1.5. O prazo para recebimento definitivo poderá ser excepcionalmente prorrogado, de forma justificada, por igual período, quando houver necessidade de diligências para a aferição do atendimento das exigências contratuais.

7.1.6. No caso de controvérsia sobre a execução do objeto, quanto à dimensão, qualidade e quantidade, deverá ser observado o teor do art. 143 da Lei nº 14.133, de 2021, comunicando-se à empresa para emissão de Nota Fiscal no que pertence à parcela incontroversa da execução do objeto, para efeito de liquidação e pagamento.

7.1.7. O prazo para a solução, pelo Contratado, de inconsistências na execução do objeto ou de saneamento da Nota Fiscal ou de instrumento de cobrança equivalente, verificadas pela Administração durante a análise prévia à liquidação de despesa, não será computado para os fins do recebimento definitivo.

7.1.8. O recebimento provisório ou definitivo não excluirá a responsabilidade civil pela solidez e pela segurança do serviço nem a responsabilidade ético-profissional pela perfeita execução do contrato.

7.2. Liquidação

7.2.1. Recebida a Nota Fiscal/Fatura, correrá o prazo de 21 dias úteis para fins de liquidação, na forma desta seção, prorrogáveis por igual período, justificadamente, quando houver necessidade de diligências para a aferição do atendimento das exigências contratuais.

7.2.2. O prazo de que trata o item anterior será reduzido à metade, mantendo-se a possibilidade de prorrogação, no caso de contratações decorrentes de despesas cujos valores não ultrapassem o limite de que trata o inciso II do art. 75 da Lei nº 14.133, de 2021.

7.2.3. Para fins de liquidação, o setor competente deverá verificar se a Nota Fiscal/Fatura apresentado expressa os elementos necessários e essenciais do documento, tais como:

- a) número do empenho;
- b) a data da emissão;
- c) os dados do contrato e do órgão ou entidade contratante;
- d) o valor a pagar; e
- e) eventual destaque do valor de retenções tributárias cabíveis.

7.2.4. Havendo erro na apresentação da Nota Fiscal/Fatura, ou circunstância que impeça a liquidação da despesa, esta ficará sobrestada até que o Contratado providencie as medidas saneadoras, reiniciando-se o prazo após a comprovação da regularização da situação, sem ônus ao Contratante.

7.2.5. Para fins de liquidação, o contratado se obriga a manter, durante toda a execução do contrato, em compatibilidade com as obrigações por ele assumidas, todas as condições exigidas para a habilitação na



licitação, ou para a qualificação, na contratação direta, nos termos do inciso XVI, do Art. 92 da Lei 14.133/2021.

7.2.6. O Contratado regularmente optante pelo Simples Nacional, nos termos da Lei Complementar nº 123, de 2006, não sofrerá a retenção tributária quanto aos impostos e contribuições abrangidos por aquele regime. No entanto, o pagamento ficará condicionado à apresentação de comprovação, por meio de documento oficial, de que faz jus ao tratamento tributário favorecido previsto na referida Lei Complementar.

7.2.7. O contratado deverá observar os termos constantes nos Decretos Municipais nº 19.203/2021 e 19.388/2021 e suas alterações.

7.3. Pagamento

7.3.1. O pagamento à contratada será realizado no prazo de 21 (vinte e um) dias úteis após o recebimento da nota fiscal e do atestado da Fiscalização.

7.3.2. Quando do pagamento, será efetuada a retenção tributária prevista na legislação aplicável.

7.3.3. Para fins de pagamento, a CONTRATADA, após a homologação, deverá informar ao Setor Financeiro da Secretaria requisitante o banco, o n.º da agência e o n.º da conta, na qual será realizado o depósito correspondente. A referida conta deverá estar em nome da pessoa jurídica, ou seja, da CONTRATADA. Não serão realizados pagamentos por meio de boleto bancário.

7.4. Antecipação de pagamento: Não será permitido.

8. Forma e critérios de seleção do fornecedor

8.1. Forma de seleção e critério de julgamento da proposta: O fornecedor será selecionado por meio da realização de procedimento de LICITAÇÃO, na modalidade PREGÃO, sob a forma ELETRÔNICA, com adoção do critério de julgamento pelo menor preço.

8.2. Qualificação técnica

8.2.1. Apresentação de catálogo com fotos e especificações da marca e características dos produtos ofertados. Caso a empresa não envie documento que seja possível realizar a verificação do descritivo indicado no termo de referência o item será desclassificado.

9. Estimativas do valor da contratação

Especificações e quantidades conforme documento anexo a este termo de referência e conforme ETP.



10. Da Dotação Orçamentária

As despesas correrão a conta da dotação:

Órgão/Unidade Orçamentária	Dotação	Vínculo	Ação	Elemento de Despesa
29	3368	15000001	2562	3339030

11. Obrigações da Contratante

11.1. O Contratante se responsabiliza por realizar as contratações necessárias dentro do prazo de validade da Ata de Registro de Preços (ARP), atendendo à demanda efetiva do órgão, conforme as condições estabelecidas neste instrumento.

11.2. O Contratante se compromete a efetuar os pagamentos devidos a Contratada, referente aos serviços executados, nos prazos e condições estabelecidos no termo de referência.

11.3. A Contratante se compromete a esclarecer quaisquer dúvidas da Contratada relacionadas a à Ata de Registro de Preços (ARP).

11.4. O Contratante se obriga a fiscalizar a execução do contrato, verificando o cumprimento das cláusulas e especificações técnicas. Em caso de qualquer irregularidade, o Contratante notificará a Contratada, assegurando-lhe o direito à ampla defesa e ao contraditório.

12. Obrigações da Contratada

12.1. A Contratada se obriga a efetuar a execução do objeto, conforme especificações, prazo e local constantes na proposta, no Edital, no Termo de Referência e no Estudo Técnico Preliminar;

12.2. A Contratada se obriga a manter, durante toda a vigência da Ata, em compatibilidade com as obrigações por ela assumidas, todas as condições de habilitação e qualificação exigidas na licitação, devendo comunicar ao Município de Gravataí, imediatamente, qualquer alteração nas condições que deram ensejo à sua habilitação;

12.3. A Contratada se obriga a arcar com débitos fiscais, trabalhistas, previdenciários, comerciais, seguros e de responsabilidade civil, bem como despesas com viagens, estada e permanência de pessoal decorrentes da contratação;

12.4. A Contratada deverá reparar, remover, corrigir, refazer ou substituir, às suas expensas, no todo ou em parte, o objeto do contrato em que se verificarem vícios, defeitos ou incorreções;



12.5. A Contratada assume exclusiva e integral responsabilidade pelo cumprimento de todas as obrigações decorrentes da execução deste contrato, sejam de natureza trabalhista, previdenciária, comercial, civil, penal ou fiscal, inexistindo solidariedade do contratante relativamente a esses encargos, inclusive os que eventualmente advirem de prejuízos causados a terceiros;

12.6. A Contratada deverá observar todas as disposições contidas neste Termo de Referência e no Edital;

12.7. A Contratada deverá respeitar todos prazos descritos no Estudo Técnico Preliminar, neste Termo de Referência e no Edital;

12.8. A Contratada deverá manter seu cadastro atualizado junto ao município de Gravataí, em especial o endereço eletrônico (e-mail), visto que todas as comunicações relativas à contratação serão encaminhadas por e-mail, e presumir-se-ão recebidas no primeiro dia útil que se seguir ao envio, na forma do parágrafo único, do art. 4º da Lei 4.453/2022;

É de responsabilidade exclusiva do fornecedor manter seus dados de contato devidamente atualizados, incluindo, mas não se limitando, ao endereço de e-mail utilizado para comunicações oficiais.

Para realizar a alteração, o fornecedor deverá acessar o site da Prefeitura, fazer login utilizando seu CNPJ, clicar sobre o próprio nome e selecionar a opção "Alterar Dados". Após isso, deverá rolar a página até o final para modificar ou adicionar os dados de contato.

A atualização dessas informações deve ser realizada obrigatoriamente pelo fornecedor. A ausência dessa atualização não exime o fornecedor de suas obrigações contratuais nem o isenta de eventuais sanções decorrentes do não recebimento de comunicações enviadas ao endereço de e-mail previamente cadastrado.

12.9. A Contratada deverá fornecer a garantia conforme descrito deste Termo de Referência e no Estudo Técnico Preliminar.

13. Das sanções e penalidades

13.1. Nos casos de atraso injustificado na execução dos serviços ou de atraso no adimplemento das obrigações contratuais, o contratante poderá aplicar à contratada multa moratória de 0,5% (meio por cento) sobre o valor total do contrato, por ocorrência registrada pelo fiscal do contrato, até o valor máximo de 30% (trinta por cento).

13.2. Pela inexecução total ou parcial do contrato a Administração poderá, garantida a prévia defesa, aplicar ao contratado as seguintes sanções:

- a)** Advertência, no caso de faltas leves.
- b)** Multa compensatória de 1% (um por cento) sobre o valor total do contrato por ocorrência registrada pelo fiscal do contrato, no caso de faltas, leves, médias e graves.
- c)** Impedimento de licitar ou contratar, no caso de faltas médias.



d) Declaração de inidoneidade para licitar ou contratar com a Administração Pública enquanto perdurarem os motivos determinantes da punição ou até que seja promovida a reabilitação perante a própria autoridade que aplicou a penalidade que será concedida sempre que o contratado ressarcir a Administração pelos prejuízos causados, nos casos de faltas graves.

13.3. Serão consideradas **faltas leves**, para fins do disposto no item 13.2, além das previstas no inciso I, do caput do Art. 155 da lei nº 14.133/2021, aquelas relativas à inobservância da cláusula 12.8 deste termo de referência

13.4. Serão consideradas **faltas médias**, para fins do disposto no item 13.2, além das previstas nos incisos II, III, IV, V, VI e VII do caput do Art.155 da lei nº 14.133/2021, aquelas relativas a inobservância e/ou descumprimento das obrigações contidas na cláusula 12.6 deste termo de referência

13.5. Serão consideradas **faltas graves**, para fins do disposto no item 13.2, além das previstas nos incisos VIII, IX, X, XI, e XII do caput do ART.155 da lei nº 14.133/2021, aquelas relativas a inobservância e/ou descumprimento das obrigações contidas nas cláusulas 12.1, 12.2, 12.3, 12.4, 12.5, 12.7 e 12.9 deste Termo de Referência.

13.6. Para fins de aplicação das multas previstas nas cláusulas 13.1 e 13.2 será considerada ocorrência registrada pelo fiscal do contrato aquela falta que, após identificada e comunicada pela fiscalização à contratada, não foi solucionada e/ou atendida no prazo estabelecido na notificação.

13.7. A critério exclusivo da contratante, o recebimento das multas poderá ocorrer deduzindo-se do pagamento devido à contratada o valor correspondente à penalidade aplicada.

13.8. As multas previstas nas cláusulas 13.1 e 13.2 são independentes e autônomas, sendo que a aplicação de uma não exclui a possibilidade de aplicação de outra por parte da contratante.

13.9. As multas por possuírem natureza pecuniária poderão ser cumuladas com outras sanções.

13.10. O contratante poderá cobrar as multas administrativa e judicialmente;

13.11. No caso de aplicação de quaisquer das penalidades previstas nas cláusulas acima, é assegurada à contratada o direito de ampla defesa em processo administrativo a ser instaurado.

13.12. O pagamento de multa pelo contratante não o exime da reparação de eventuais danos, perdas ou prejuízos que possa acarretar à Administração.

14. Observações adicionais

14.1. O não cumprimento dos prazos referidos sujeita a empresa às penas previstas em legislação relacionada às licitações públicas, entre outras.

14.2. A empresa vencedora deverá enviar juntamente com as propostas dos Pregões catálogo com fotos e especificações da marca e o modelo dos produtos ofertados; ou site completo para pesquisa, caso a empresa



não envie documento que seja possível realizar a verificação do descritivo indicado no termo de referência o item será desclassificado.

14.3. Os materiais deverão ser entregues devidamente embalados com as devidas informações para a sua identificação e conferência.

14.4. Todas as comunicações relativas à contratação serão encaminhadas ao e-mail, no correio eletrônico da empresa cadastrada junto ao Órgão emissor da notificação, e presumir-se-á recebida no primeiro dia útil que se seguir ao envio, na forma do parágrafo único do art. 4º da lei 4453/2022.

14.5. Conforme os Decretos Municipais nº 19.388/21 e nº 19.398/21 que versam sobre a alteração da retenção de IR nas contratações de bens e prestação de serviços com vigência a contar de 01/01/2022, não se aplicando as empresas optantes pelo simples nacional.

14.5.1. As novas regras de retenção de imposto de renda estão vigentes desde 02/01/2022 conforme DECRETO MUNICIPAL nº 19.388 de 06/12/2021 que adota a IN RFB nº 1234/2012 para fins de retenção de IRRF nas contratações de bens e na prestação de serviços realizadas pelo Município de Gravataí, desta forma, solicitamos que cada empresa verifique seu enquadramento na legislação vigente e proceda a emissão da Nota Fiscal da forma correta.

14.5.2. Para venda de mercadorias as informações deverão constar no campo Observações/ Informações complementares na DANFE.

14.5.3. Ressaltamos que as notas fiscais de serviço emitidas em desacordo não serão aceitas e deverão ser substituídas, em caso de DANFE, será necessário emitir carta de correção, portanto, o prazo de pagamento terá início a contar da emissão da nova nota fiscal/carta de correção.

14.5.4. Solicitamos que as empresas optantes pelo Simples Nacional enviem a Certidão de Optante pelo Simples Nacional que pode ser gerada através do link abaixo:

<http://www8.receita.fazenda.gov.br/SIMPLESNACIONAL/aplicacoes.aspx?id=21>

Gravataí, 08 de Abril de 2026.

Toni Charles Korkiewicz
Agente Administrativo II
Mt. 39512-01

