

REV.	DESCRIÇÃO	MODIFICADO POR	DATA

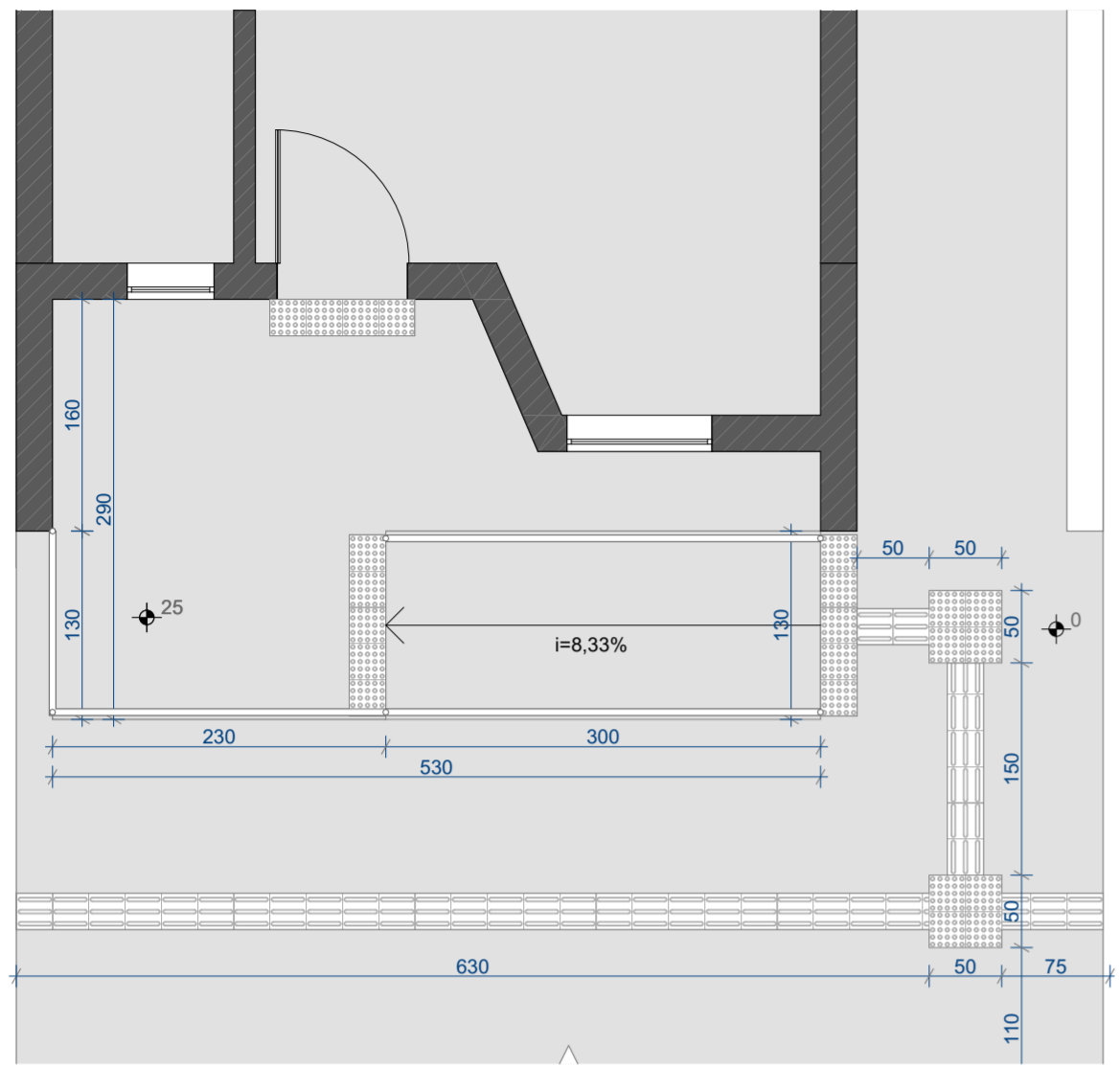

TÉRREO/RAMPA
ESC 1/50

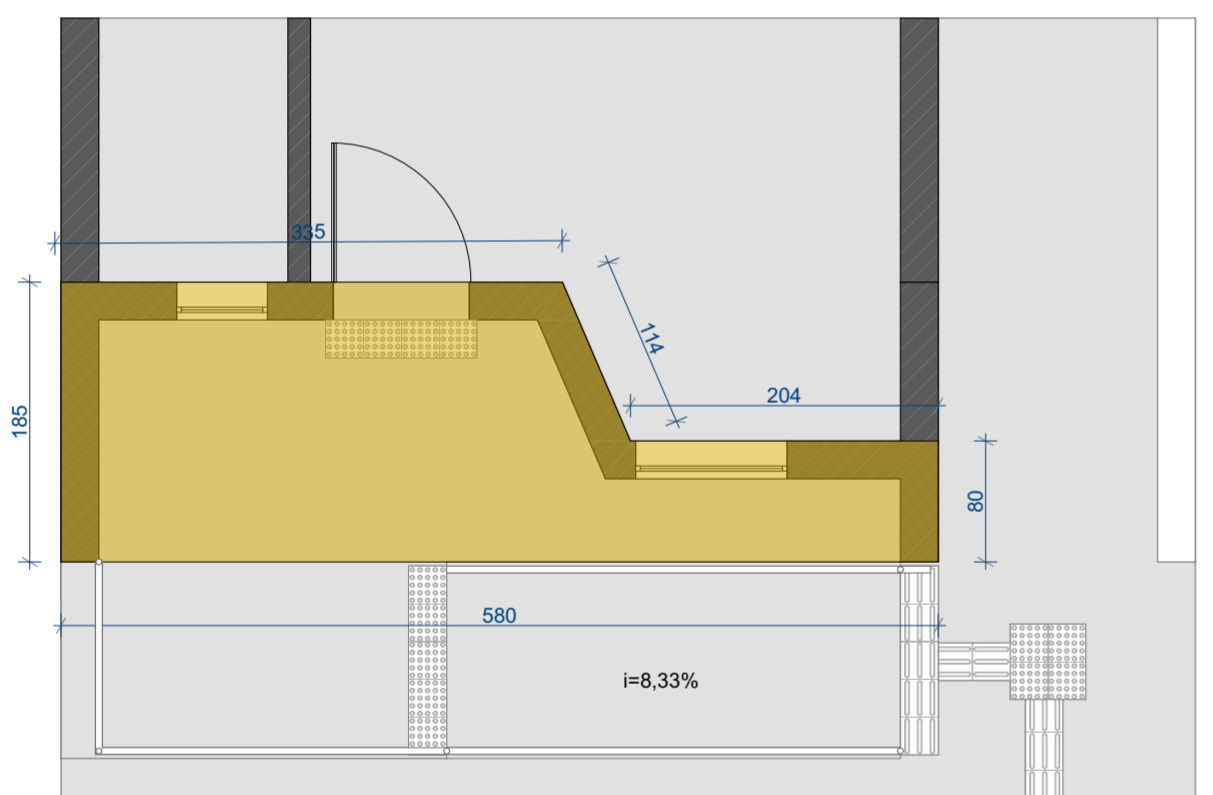
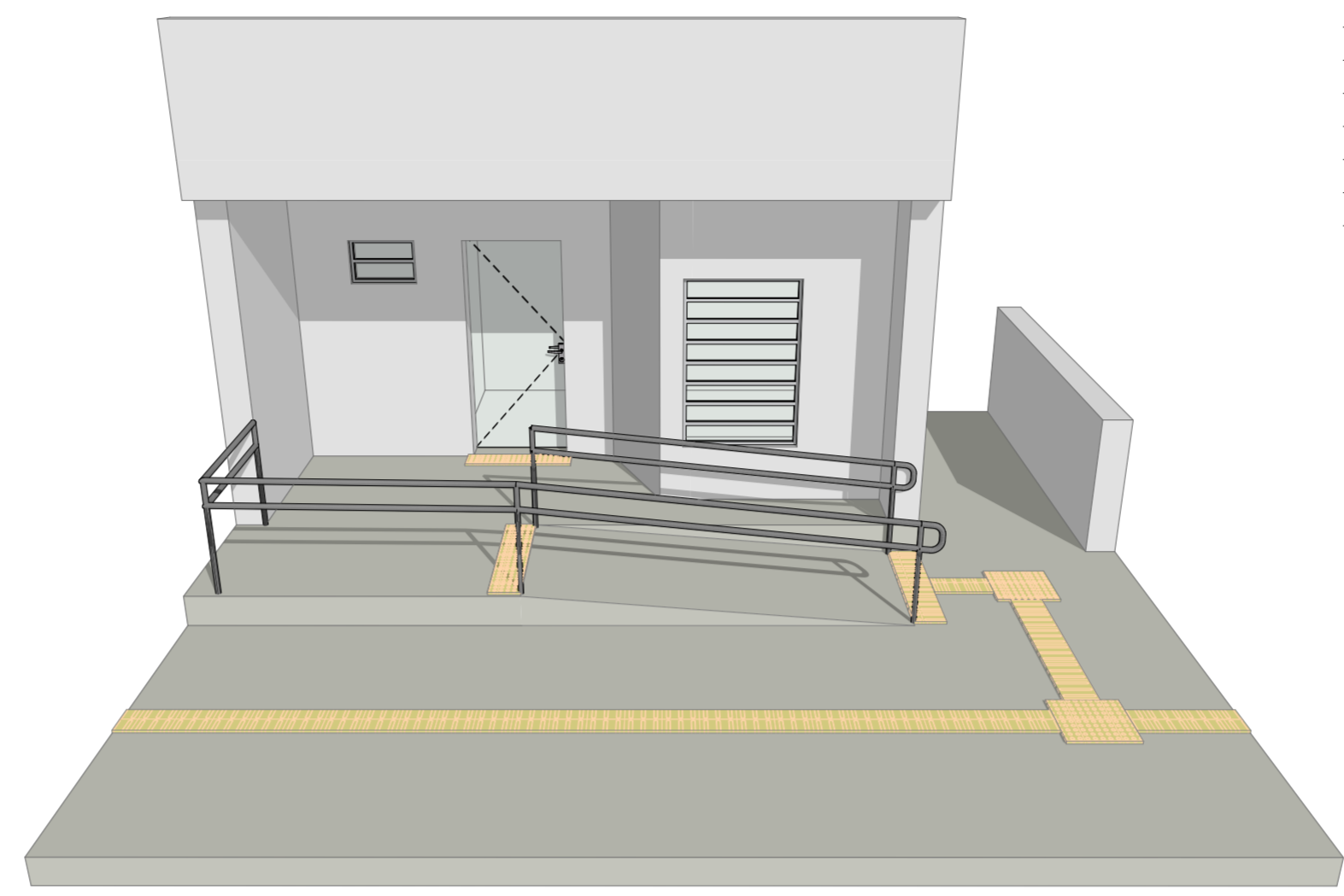

RECUERAÇÃO DE LAJE SUPERIOR
ESC 1/50

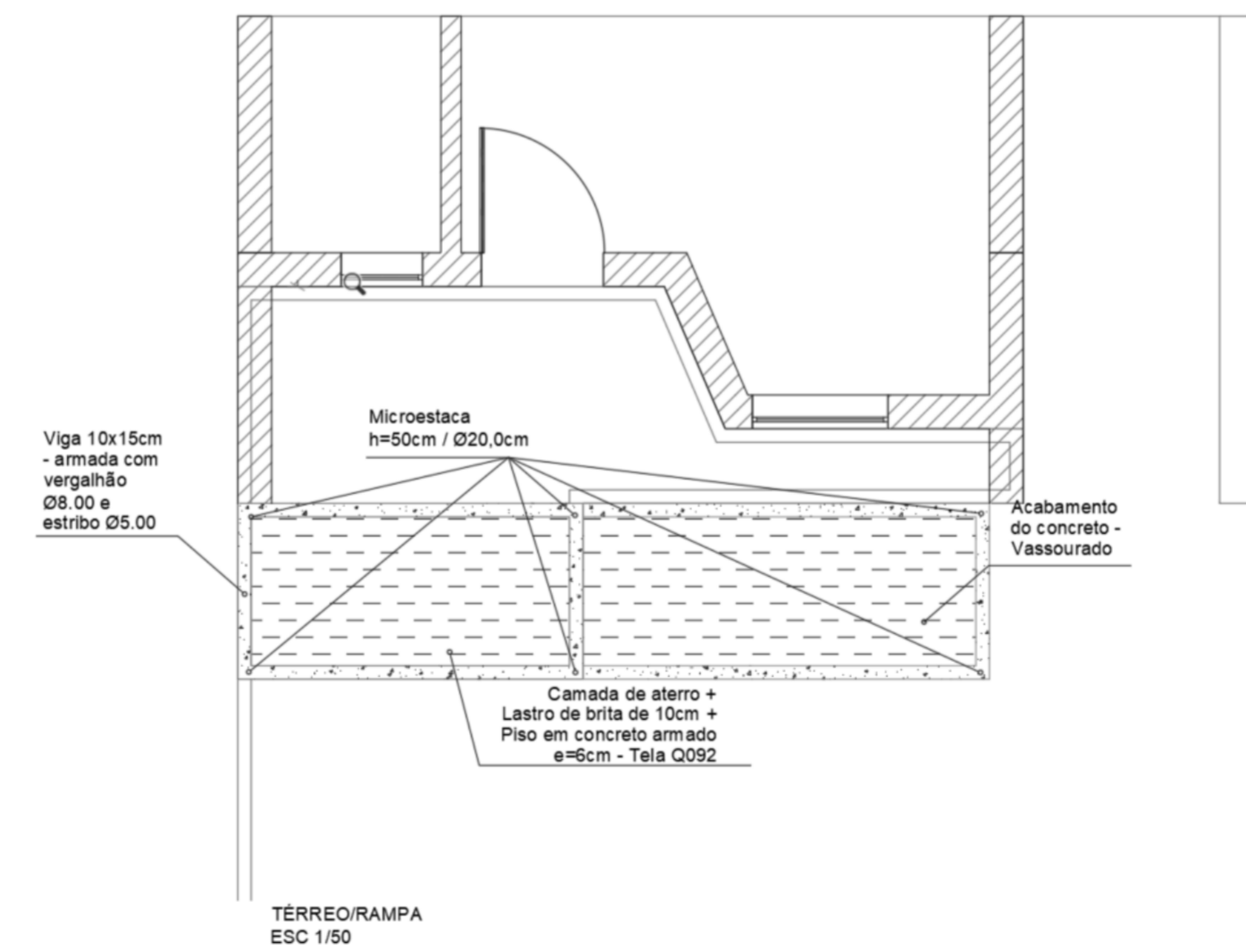

TÉRREO/RAMPA
ESC 1/50

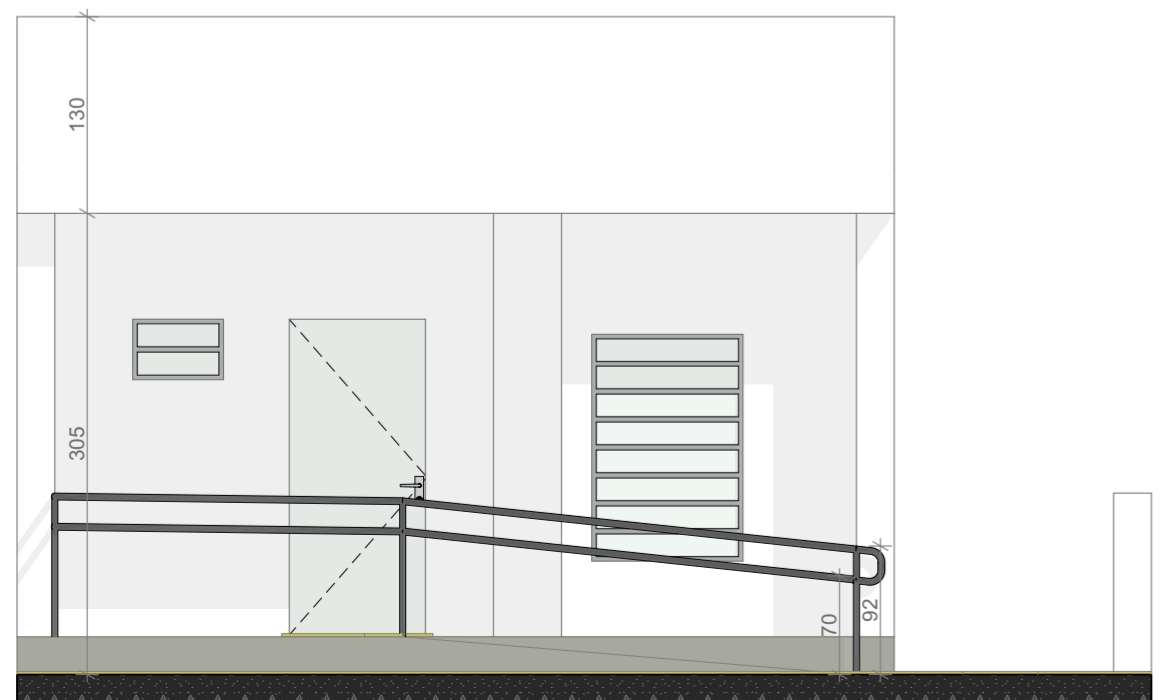

VISTA FRONTAL
ESC 1/50

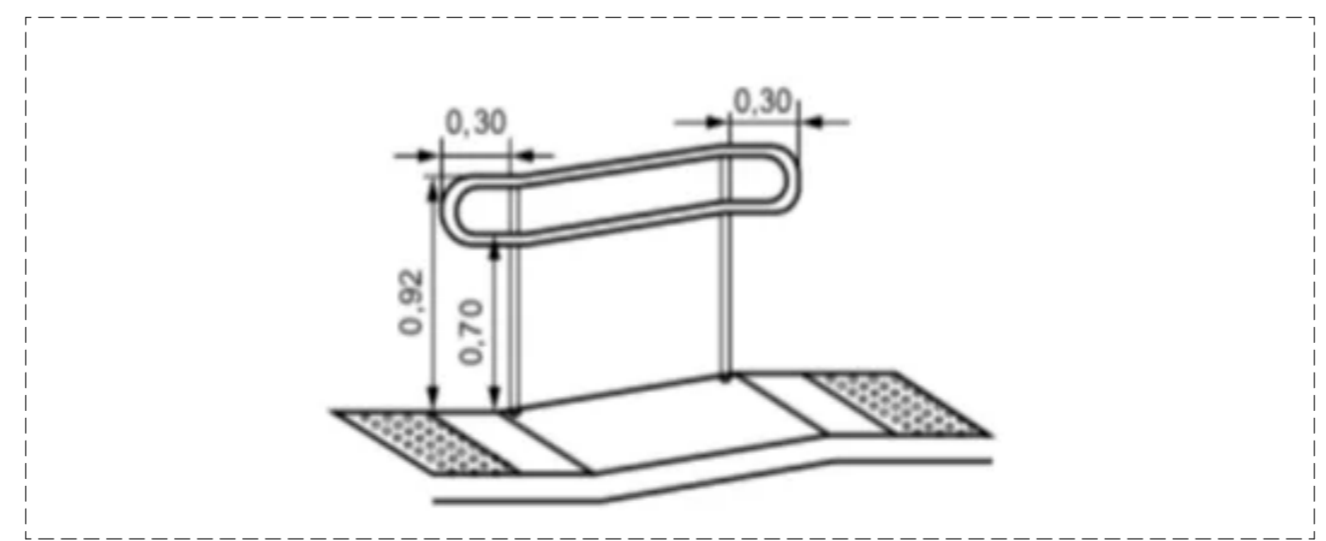

DETALHE CORRIMÃO



PREFEITURA MUNICIPAL DE MOSTARDAS

RUA BENTO GONÇALVES, Nº1020, FONE (51) 367 311 66

OBRA: REFORMA DO PRÉDIO DO CONSELHO TUTELAR	ESCALA: Escala 1/50	ÁREA: 50m²	FORMATO: A1
DISCRIMINAÇÃO: Projeto Arquitetônico	REVISÃO: R.00 R.00 R.00 R.00	PRANCHA: 01/01	
REFORMA DO PRÉDIO DO CONSELHO TUTELAR			
ENDEREÇO: R. Independência - 781 Centro - Mostardas/RS		Prefeito Municipal Prefeitura Municipal de Mostardas RESP. TÉCNICO: Arquiteto e Urbanista Diego Vitorino, CAURS: A155917-6	
COLABORAÇÃO:		DATA: 08/12/2025	