

CONCORRÊNCIA Nº 1/2026

Objeto: **CONTRATAÇÃO DE EMPRESA ESPECIALIZADA, COM FORNECIMENTO DE MATERIAL, EQUIPAMENTOS E MÃO DE OBRA, PARA EXECUÇÃO DA REDE DE DRENAGEM, INCLUSO ESCORAMENTO DE VALAS LOCALIZADA NA RUA PERNAMBUCO - SMOSU**

Processo administrativo nº 978/2026 – Valor total estimado: R\$ 90.351,38 (noventa mil e trezentos e cinquenta e um reais e trinta e oito centavos). – Quantidade de itens: 01

Critério de julgamento: Menor Preço

Forma de adjudicação: Global

Forma de Execução: Empreitada por Preço Global

Tipo de Objeto: OBRA COMUM DE ENGENHARIA SEM DEDICAÇÃO EXCLUSIVA DE MÃO DE OBRA E NÃO-CONTINUADO

Modo de disputa: Aberto

Exclusividade ME/EPP/Equiparadas: NÃO

Data e hora da abertura da sessão pública: **no dia 18 de março de 2026, às 10:00 horas.**

Edital e certame: <http://www.portaldecompraspublicas.com.br> (Portal de Compras Públicas)

O **Município de Esteio**, pessoa jurídica de direito público interno, CNPJ nº 88.150.495/0001-86, sito à Rua Eng. Hener de Souza Nunes, 150, em Esteio, por intermédio da Secretaria Municipal de Governança e Gestão (SMGG), Diretoria de Compras, autos SISLAM 159874, torna público aos interessados que realizará licitação na modalidade Concorrência, na forma eletrônica, nos termos da Lei nº 14.133/21, e demais legislação aplicável e, ainda, de acordo com as condições estabelecidas neste Edital.

1) DO OBJETO

1.1) O objeto da presente licitação é a **CONTRATAÇÃO DE EMPRESA ESPECIALIZADA, COM FORNECIMENTO DE MATERIAL, EQUIPAMENTOS E MÃO DE OBRA, PARA EXECUÇÃO DA REDE DE DRENAGEM, INCLUSO ESCORAMENTO DE VALAS LOCALIZADA NA RUA PERNAMBUCO - SMOSU**, conforme condições, especificações técnicas, quantidades e exigências estabelecidas neste Edital, Projeto Básico/Termo de Referência e seus anexos.

1.2) As licitantes deverão possuir condições que garantam a responsabilidade, presteza, segurança e eficácia da execução do objeto, de modo a obter pleno resultado.

1.3) Não será permitida a subcontratação total ou parcial do objeto desta licitação.

2) DA PARTICIPAÇÃO NA LICITAÇÃO

2.1) Poderão participar desta concorrência os interessados que estiverem previamente credenciados no **Portal de Compras Públicas**, disponível no endereço eletrônico: <http://www.portaldecompraspublicas.com.br>.

2.1.1) Os interessados deverão estar cadastrados no portal da licitação em tempo hábil.

2.2) O licitante responsabiliza-se exclusiva e formalmente pelas transações efetuadas em seu nome, assume como firmes e verdadeiras suas propostas e seus lances, inclusive os atos praticados diretamente ou por seu representante, excluída a responsabilidade do provedor do sistema ou do órgão ou entidade promotora da licitação por eventuais danos decorrentes de uso indevido das credenciais de acesso, ainda que por terceiros.

2.3) É de responsabilidade do cadastrado conferir a exatidão dos seus dados cadastrais nos Sistemas relacionados no item anterior e mantê-los atualizados junto aos órgãos responsáveis pela informação, devendo proceder, imediatamente, à correção ou à alteração dos registros tão logo identifique incorreção ou aqueles se tornem desatualizados.

2.4) A não observância do disposto no item anterior poderá ensejar desclassificação no momento da habilitação.

2.5) A obtenção do benefício referente ao art. 48 da Lei Complementar nº 123, de 14 de dezembro de 2006, fica limitada às microempresas e às empresas de pequeno porte que, no ano-calendário de realização da

licitação, ainda não tenham celebrado contratos com a Administração Pública cujos valores somados extrapolem a receita bruta máxima admitida para fins de enquadramento como empresa de pequeno porte.

2.6) Será concedido tratamento favorecido para as microempresas e empresas de pequeno porte, artigo 16 da Lei nº 14.133, de 2021, para o agricultor familiar, o produtor rural pessoa física e para o microempreendedor individual - MEI, nos limites previstos da Lei Complementar nº 123, de 2006.

2.7) Não poderão disputar esta licitação:

2.7.1) Aquele que não atenda às condições deste Edital e seu(s) anexo(s);

2.7.2) Autor do anteprojeto, do projeto básico ou do projeto executivo, pessoa física ou jurídica, quando a licitação versar sobre serviços ou fornecimento de bens a ele relacionados;

2.7.3) Empresa, isoladamente ou em consórcio, responsável pela elaboração do projeto básico ou do projeto executivo, ou empresa da qual o autor do projeto seja dirigente, gerente, controlador, acionista ou detentor de mais de 5% (cinco por cento) do capital com direito a voto, responsável técnico ou subcontratado, quando a licitação versar sobre serviços ou fornecimento de bens a ela necessários;

2.7.4) Pessoa física ou jurídica que se encontre, ao tempo da licitação, impossibilitada de participar da licitação em decorrência de sanção que lhe foi imposta;

2.7.5) Aquele que mantenha vínculo de natureza técnica, comercial, econômica, financeira, trabalhista ou civil com dirigente do órgão ou entidade contratante ou com agente público que desempenhe função na licitação ou atue na fiscalização ou na gestão do contrato, ou que deles seja cônjuge, companheiro ou parente em linha reta, colateral ou por afinidade, até o terceiro grau;

2.7.6) Empresas controladoras, controladas ou coligadas, nos termos da Lei nº 6.404, de 15 de dezembro de 1976, concorrendo entre si;

2.7.7) Pessoa física ou jurídica que, nos 5 (cinco) anos anteriores à divulgação do edital, tenha sido condenada judicialmente, com trânsito em julgado, por exploração de trabalho infantil, por submissão de trabalhadores a condições análogas às de escravo ou por contratação de adolescentes nos casos vedados pela legislação trabalhista;

2.7.8) Não poderá participar, direta ou indiretamente, da licitação ou da execução do contrato agente público do órgão ou entidade contratante, devendo ser observadas as situações que possam configurar conflito de interesses no exercício ou após o exercício do cargo ou emprego, nos termos da legislação que disciplina a matéria, conforme § 1º do art. 9º da Lei n.º 14.133, de 2021.

2.7.9) Pessoas jurídicas reunidas em consórcio.

2.7.10) Pessoas físicas.

2.8) O impedimento de que trata o item 2.7.4 será também aplicado ao licitante que atue em substituição a outra pessoa, física ou jurídica, com o intuito de burlar a efetividade da sanção a ela aplicada, inclusive a sua controladora, controlada ou coligada, desde que devidamente comprovado o ilícito ou a utilização fraudulenta da personalidade jurídica do licitante.

2.9) A critério da Administração e exclusivamente a seu serviço, o autor dos projetos e a empresa a que se referem os itens 2.7.2 e 2.7.3 poderão participar no apoio das atividades de planejamento da contratação, de execução da licitação ou de gestão do contrato, desde que sob supervisão exclusiva de agentes públicos do órgão ou entidade.

2.10) Equiparam-se aos autores do projeto as empresas integrantes do mesmo grupo econômico.

2.11) O disposto nos itens 2.7.2 e 2.7.3 não impede a licitação ou a contratação de serviço que inclua como encargo do contratado a elaboração do projeto básico e do projeto executivo, nas contratações integradas, e do projeto executivo, nos demais regimes de execução.

2.12) Em licitações e contratações realizadas no âmbito de projetos e programas parcialmente financiados por agência oficial de cooperação estrangeira ou por organismo financeiro internacional com recursos do financiamento ou da contrapartida nacional, não poderá participar pessoa física ou jurídica que integre o rol de pessoas sancionadas por essas entidades ou que seja declarada inidônea nos termos da Lei nº 14.133/2021.

2.13) A vedação de que trata o item 2.7.8 estende-se a terceiro que auxilie a condução da contratação na qualidade de integrante de equipe de apoio, profissional especializado ou funcionário ou representante de empresa que preste assessoria técnica.

3) DA APRESENTAÇÃO DA PROPOSTA E DOS DOCUMENTOS DE HABILITAÇÃO

Atenção: No momento do cadastro ou registro da proposta comercial eletrônica, o licitante deverá atentar para o fato de que, por razões de limitações técnicas, as especificações dos itens técnicas completas do objeto licitado, para efeito e formulação da proposta, serão sempre aquelas constantes do Projeto Básico/Termo de Referência.

- 3.1) A fase de habilitação sucederá as fases de apresentação de propostas e lances e de julgamento.
- 3.2) Os licitantes encaminharão, exclusivamente por meio do sistema eletrônico, a proposta com o preço ou o percentual de desconto, conforme o critério de julgamento adotado neste Edital, até a data e o horário estabelecidos para abertura da sessão pública.
- 3.3) Caso a fase de habilitação anteceda as fases de apresentação de propostas e lances, os licitantes encaminharão, na forma e no prazo estabelecidos no item anterior, simultaneamente os documentos de habilitação e a proposta com o preço ou o percentual de desconto, observado o disposto nos itens 7.1.1 e 7.12.1 deste Edital.
- 3.4) No cadastramento da proposta inicial, o licitante declarará, em campo próprio do sistema, que:
- ↘ *Está ciente e concorda com as condições contidas no edital e seus anexos, bem como de que a proposta apresentada compreende a integralidade dos custos para atendimento dos direitos trabalhistas assegurados na Constituição Federal, nas leis trabalhistas, nas normas infralegais, nas convenções coletivas de trabalho e nos termos de ajustamento de condutas vigentes na data de sua entrega em definitivo e que cumpre plenamente os requisitos de habilitação definidos no instrumento convocatório;*
 - ↘ *Não emprega menor de 18 anos em trabalho noturno, perigoso ou insalubre e não emprega menor de 16 anos, salvo menor, a partir de 14 anos, na condição de aprendiz, nos termos do artigo 7º, XXXIII, da Constituição;*
 - ↘ *Não possui, em sua cadeia produtiva, empregados executando trabalho degradante ou forçado, observando o disposto nos incisos III e IV do art. 1º e no inciso III do art. 5º da Constituição Federal;*
 - ↘ *Cumprir as exigências de reserva de cargos para pessoa com deficiência e para reabilitado da Previdência Social, previstas em lei e em outras normas específicas.*
- 3.5) O licitante organizado em cooperativa deverá declarar, ainda, em campo próprio do sistema eletrônico, que cumpre os requisitos estabelecidos no artigo 16 da Lei nº 14.133, de 2021.
- 3.6) O fornecedor enquadrado como microempresa, empresa de pequeno porte ou sociedade cooperativa deverá declarar, ainda, em campo próprio do sistema eletrônico, que cumpre os requisitos estabelecidos no artigo 3º da Lei Complementar nº 123, de 2006, estando apto a usufruir do tratamento favorecido estabelecido em seus arts. 42 a 49, observado o disposto nos §§ 1º ao 3º do art. 4º, da Lei n.º 14.133, de 2021.
- 3.6.1) No item exclusivo para participação de microempresas e empresas de pequeno porte, a assinalação do campo “não” impedirá o prosseguimento no certame, para aquele item;
- 3.6.2) Nos itens em que a participação não for exclusiva para microempresas e empresas de pequeno porte, a assinalação do campo “não” apenas produzirá o efeito de o licitante não ter direito ao tratamento favorecido previsto na Lei Complementar nº 123, de 2006, mesmo que microempresa, empresa de pequeno porte ou sociedade cooperativa.
- 3.7) A falsidade da declaração de que trata os itens 3.4 ou 3.6 sujeitará o licitante às sanções previstas na Lei nº 14.133, de 2021, e neste Edital.
- 3.8) Os licitantes poderão retirar ou substituir a proposta ou, na hipótese de a fase de habilitação anteceder as fases de apresentação de propostas e lances e de julgamento, os documentos de habilitação anteriormente inseridos no sistema, até a abertura da sessão pública.
- 3.9) Não haverá ordem de classificação na etapa de apresentação da proposta e dos documentos de habilitação pelo licitante, o que ocorrerá somente após os procedimentos de abertura da sessão pública e da fase de envio de lances.
- 3.10) Serão disponibilizados para acesso público os documentos que compõem a proposta dos licitantes convocados para apresentação de propostas, após a fase de envio de lances.
- 3.11) Desde que disponibilizada a funcionalidade no sistema, o licitante poderá parametrizar o seu valor final mínimo ou o seu percentual de desconto máximo quando do cadastramento da proposta e obedecerá às seguintes regras:
- 3.11.1) A aplicação do intervalo mínimo de diferença de valores ou de percentuais entre os lances, que incidirá tanto em relação aos lances intermediários quanto em relação ao lance que cobrir a melhor oferta; e
- 3.11.2) Os lances serão de envio automático pelo sistema, respeitado o valor final mínimo estabelecido e o intervalo de que trata o subitem acima.
- 3.12) O valor final mínimo ou o percentual de desconto final máximo parametrizado no sistema poderá ser alterado pelo fornecedor durante a fase de disputa, sendo vedado:
- 3.12.1) Valor superior a lance já registrado pelo fornecedor no sistema, quando adotado o critério de julgamento por menor preço; e
- 3.12.2) Percentual de desconto inferior a lance já registrado pelo fornecedor no sistema, quando adotado o critério de julgamento por maior desconto.

3.13) O valor final mínimo ou o percentual de desconto final máximo parametrizado na forma do item 3.11 possuirá caráter sigiloso para os demais fornecedores e para o órgão ou entidade promotora da licitação, podendo ser disponibilizado estrita e permanentemente aos órgãos de controle externo e interno.

3.14) Caberá ao licitante interessado em participar da licitação acompanhar as operações no sistema eletrônico durante o processo licitatório e se responsabilizar pelo ônus decorrente da perda de negócios diante da inobservância de mensagens emitidas pela Administração ou de sua desconexão.

3.15) O licitante deverá comunicar imediatamente ao provedor do sistema qualquer acontecimento que possa comprometer o sigilo ou a segurança, para imediato bloqueio de acesso.

3.16) É dever do licitante manter seu cadastro atualizado junto ao portal de licitações, ressaltando a importância do correto preenchimento do E-mail institucional, que será utilizado para os contatos, avisos, notificações e demais atos administrativos junto ao Município e atualizar previamente as comprovações de seus documentos anexados no portal para que estejam vigentes na data da abertura da sessão pública.

4) DO PREENCHIMENTO DA PROPOSTA

4.1) O licitante deverá enviar sua proposta mediante sistema eletrônico, dos seguintes campos:

4.1.1) Valor ou desconto;

4.1.2) Marca;

4.1.3) Fabricante; se for o caso e não identificar o licitante.

4.1.4) Quantidades, devendo respeitar a quantidade total estipulada.

4.1.5) Descrição do objeto, contendo as informações similares à especificação do Projeto Básico/Termo de Referência;

4.2) Todas as especificações do objeto contidas na proposta vinculam o licitante.

4.2.1) O licitante **não** poderá oferecer proposta com quantitativo inferior ao máximo previsto.

4.3) Nos valores propostos estarão inclusos todos os custos operacionais, encargos previdenciários, trabalhistas, tributários, comerciais e quaisquer outros que incidam direta ou indiretamente na execução do objeto.

4.4) Os preços ofertados, tanto na proposta inicial, quanto na etapa de lances, serão de exclusiva responsabilidade do licitante, não lhe assistindo o direito de pleitear qualquer alteração, sob alegação de erro, omissão ou qualquer outro pretexto.

4.5) Se o regime tributário da empresa implicar o recolhimento de tributos em percentuais variáveis, a cotação adequada será a que corresponde à média dos efetivos recolhimentos da empresa nos últimos doze meses.

4.6) Independentemente do percentual de tributo inserido na planilha, no pagamento serão retidos na fonte os percentuais estabelecidos na legislação vigente.

4.7) A apresentação das propostas implica obrigatoriedade do cumprimento das disposições nelas contidas, em conformidade com o que dispõe o Projeto Básico/Termo de Referência, assumindo o proponente o compromisso de executar o objeto licitado nos seus termos, bem como de fornecer os materiais, equipamentos, ferramentas e utensílios necessários, em quantidades e qualidades adequadas à perfeita execução contratual, promovendo, quando requerido, sua substituição.

4.7.1) O prazo de validade da proposta não será inferior a 60 (sessenta) dias, a contar da data de sua apresentação.

4.7.2) Os licitantes devem respeitar os preços máximos estabelecidos nas normas de regência de contratações públicas federais, quando participarem de licitações públicas;

4.7.3) Caso o critério de julgamento seja o de maior desconto, o preço já decorrente da aplicação do desconto ofertado deverá respeitar os preços máximos previstos no item 3.9.

4.8) O descumprimento das regras supramencionadas pela Administração por parte dos contratados pode ensejar a responsabilização pelo Tribunal de Contas da União e, após o devido processo legal, gerar as seguintes consequências: assinatura de prazo para a adoção das medidas necessárias ao exato cumprimento da lei, nos termos do art. 71, inciso IX, da Constituição; ou condenação dos agentes públicos responsáveis e da empresa contratada ao pagamento dos prejuízos ao erário, caso verificada a ocorrência de superfaturamento por sobrepreço na execução do contrato.

4.9) A **PROPOSTA FINAL** do licitante declarado vencedor é o valor registrado no sistema, podendo ser encaminhada atualizada, acompanhando a DOCUMENTAÇÃO COMPLEMENTAR, quando houver, no prazo definido pelo Agente de Contratação/Comissão, a contar da solicitação no sistema eletrônico.

5) DA ABERTURA DA SESSÃO, CLASSIFICAÇÃO DAS PROPOSTAS E LANCES

- 5.1) A abertura da presente licitação dar-se-á automaticamente em sessão pública, por meio de sistema eletrônico, na data, horário e local indicados neste Edital.
- 5.2) Os licitantes poderão retirar ou substituir a proposta ou os documentos de habilitação, quando for o caso, anteriormente inseridos no sistema, até a abertura da sessão pública.
- 5.2.1) Será desclassificada a proposta que identifique o licitante.
- 5.2.2) A desclassificação será sempre fundamentada e registrada no sistema, com acompanhamento em tempo real por todos os participantes.
- 5.2.3) A não desclassificação da proposta não impede o seu julgamento definitivo em sentido contrário, levado a efeito na fase de aceitação.
- 5.3) O sistema ordenará automaticamente as propostas classificadas, sendo que somente estas participarão da fase de lances.
- 5.4) O sistema disponibilizará campo próprio para troca de mensagens entre o Agente de Contratação/Comissão e os licitantes.
- 5.5) Iniciada a etapa competitiva, os licitantes deverão encaminhar lances exclusivamente por meio de sistema eletrônico, sendo imediatamente informados do seu recebimento e do valor consignado no registro.
- 5.6) O lance deverá ser ofertado pelo **Menor Preço**.
- 5.7) Os licitantes poderão oferecer lances sucessivos, observando o horário fixado para abertura da sessão e as regras estabelecidas no Edital.
- 5.8) O licitante somente poderá oferecer lance melhor ao último por ele ofertado e registrado pelo sistema, o mais vantajoso para administração.
- 5.9) O intervalo mínimo de diferença de valores ou percentuais entre os lances, que incidirá tanto em relação aos lances intermediários quanto em relação à proposta que cobrir a melhor oferta deverá ser de **1% (um por cento)**.
- 5.10) O licitante poderá, uma única vez, excluir seu último lance ofertado, no intervalo de quinze segundos após o registro no sistema, na hipótese de lance inconsistente ou inexequível.
- 5.11) O procedimento seguirá de acordo com o modo de disputa adotado.
- 5.12) Caso seja adotado para o envio de lances na concorrência o modo de disputa “aberto”, os licitantes apresentarão lances públicos e sucessivos, com prorrogações.
- 5.12.1) A etapa de lances da sessão pública terá duração de dez minutos e, após isso, será prorrogada automaticamente pelo sistema quando houver lance ofertado nos últimos dois minutos do período de duração da sessão pública.
- 5.12.2) A prorrogação automática da etapa de lances, de que trata o subitem anterior, será de dois minutos e ocorrerá sucessivamente sempre que houver lances enviados nesse período de prorrogação, inclusive no caso de lances intermediários.
- 5.12.3) Não havendo novos lances na forma estabelecida nos itens anteriores, a sessão pública encerrar-se-á automaticamente, e o sistema ordenará e divulgará os lances conforme a ordem final de classificação.
- 5.12.4) Definida a melhor proposta, se a diferença em relação à proposta classificada em segundo lugar for de pelo menos 5% (cinco por cento), o Agente de Contratação/Comissão poderá admitir o reinício da disputa aberta, para a definição das demais colocações.
- 5.12.5) Após o reinício previsto no item supra, os licitantes serão convocados para apresentar lances intermediários.
- 5.13) Caso seja adotado para o envio de lances na concorrência o modo de disputa “aberto e fechado”, os licitantes apresentarão lances públicos e sucessivos, com lance final e fechado.
- 5.13.1) A etapa de lances da sessão pública terá duração inicial de quinze minutos. Após esse prazo, o sistema encaminhará aviso de fechamento iminente dos lances, após o que transcorrerá o período de tempo de até dez minutos, aleatoriamente determinado, findo o qual será automaticamente encerrada a recepção de lances.
- 5.13.2) Encerrado o prazo previsto no subitem anterior, o sistema abrirá oportunidade para que o autor da oferta de valor mais baixo e os das ofertas com preços até 10% (dez por cento) superiores àquela possam ofertar um lance final e fechado em até cinco minutos, o qual será sigiloso até o encerramento deste prazo.
- 5.13.3) No procedimento de que trata o subitem supra, o licitante poderá optar por manter o seu último lance da etapa aberta, ou por ofertar melhor lance.
- 5.13.4) Não havendo pelo menos três ofertas nas condições definidas neste item, poderão os autores dos melhores lances subseqüentes, na ordem de classificação, até o máximo de três, oferecer um lance final e fechado em até cinco minutos, o qual será sigiloso até o encerramento deste prazo.

- 5.13.5) Após o término dos prazos estabelecidos nos itens anteriores, o sistema ordenará e divulgará os lances segundo a ordem crescente de valores.
- 5.14) Caso seja adotado para o envio de lances na concorrência o modo de disputa “fechado e aberto”, poderão participar da etapa aberta somente os licitantes que apresentarem a proposta de menor preço/ maior percentual de desconto e os das propostas até 10% (dez por cento) superiores/inferiores àquela, em que os licitantes apresentarão lances públicos e sucessivos, até o encerramento da sessão e eventuais prorrogações.
- 5.14.1) Não havendo pelo menos 3 (três) propostas nas condições definidas no item 5.14, poderão os licitantes que apresentaram as três melhores propostas, consideradas as empatadas, oferecer novos lances sucessivos.
- 5.14.2) A etapa de lances da sessão pública terá duração de dez minutos e, após isso, será prorrogada automaticamente pelo sistema quando houver lance ofertado nos últimos dois minutos do período de duração da sessão pública.
- 5.14.3) A prorrogação automática da etapa de lances, de que trata o subitem anterior, será de dois minutos e ocorrerá sucessivamente sempre que houver lances enviados nesse período de prorrogação, inclusive no caso de lances intermediários.
- 5.14.4) Não havendo novos lances na forma estabelecida nos itens anteriores, a sessão pública encerrar-se-á automaticamente, e o sistema ordenará e divulgará os lances conforme a ordem final de classificação.
- 5.14.5) Definida a melhor proposta, se a diferença em relação à proposta classificada em segundo lugar for de pelo menos 5% (cinco por cento), o Agente de Contratação/Comissão poderá admitir o reinício da disputa aberta, para a definição das demais colocações.
- 5.14.6) Após o reinício previsto no subitem supra, os licitantes serão convocados para apresentar lances intermediários.
- 5.15) Após o término dos prazos estabelecidos nos subitens anteriores, o sistema ordenará e divulgará os lances segundo a ordem crescente de valores.
- 5.16) Não serão aceitos dois ou mais lances de mesmo valor, prevalecendo aquele que for recebido e registrado em primeiro lugar.
- 5.17) Durante o transcurso da sessão pública, os licitantes serão informados, em tempo real, do valor do menor lance registrado, vedada a identificação do licitante.
- 5.18) No caso de desconexão com o Agente de Contratação/Comissão,, no decorrer da etapa competitiva da licitação, o sistema eletrônico poderá permanecer acessível aos licitantes para a recepção dos lances.
- 5.19) Quando a desconexão do sistema eletrônico para o Agente de Contratação/Comissão persistir por tempo superior a dez minutos, a sessão pública será suspensa e reiniciada somente após decorridas vinte e quatro horas da comunicação do fato pelo Agente de Contratação/Comissão aos participantes, no sítio eletrônico utilizado para divulgação.
- 5.20) Caso o licitante não apresente lances, concorrerá com o valor de sua proposta.
- 5.21) Em relação a itens não exclusivos para participação de microempresas e empresas de pequeno porte, uma vez encerrada a etapa de lances, será efetivada a verificação automática, junto à Receita Federal, do porte da entidade empresarial. O sistema identificará em coluna própria as microempresas e empresas de pequeno porte participantes, procedendo à comparação com os valores da primeira colocada, se esta for empresa de maior porte, assim como das demais classificadas, para o fim de aplicar-se o disposto nos arts. 44 e 45 da Lei Complementar nº 123, de 2006.
- 5.21.1) Nessas condições, as propostas de microempresas e empresas de pequeno porte que se encontrarem na faixa de até 10% (dez por cento) acima da melhor proposta ou melhor lance serão consideradas empatadas com a primeira colocada.
- 5.21.2) A melhor classificada nos termos do subitem anterior terá o direito de encaminhar uma última oferta para desempate, obrigatoriamente em valor inferior ao da primeira colocada, no prazo de 5 (cinco) minutos controlados pelo sistema, contados após a comunicação automática para tanto.
- 5.21.3) Caso a microempresa ou a empresa de pequeno porte melhor classificada desista ou não se manifeste no prazo estabelecido, serão convocadas as demais licitantes microempresa e empresa de pequeno porte que se encontrem naquele intervalo de 10% (dez por cento), na ordem de classificação, para o exercício do mesmo direito, no prazo estabelecido no subitem anterior.
- 5.21.4) No caso de equivalência dos valores apresentados pelas microempresas e empresas de pequeno porte que se encontrem nos intervalos estabelecidos nos subitens anteriores, será realizado sorteio entre elas para que se identifique aquela que primeiro poderá apresentar melhor oferta.
- 5.22) Só poderá haver empate entre propostas iguais (não seguidas de lances), ou entre lances finais da fase fechada do modo de disputa aberto e fechado.
- 5.22.1) Havendo eventual empate entre propostas ou lances, o critério de desempate será aquele previsto no art. 60 da Lei nº 14.133, de 2021, nesta ordem:

- 5.22.1.1) Disputa final, hipótese em que os licitantes empatados poderão apresentar nova proposta em ato contínuo à classificação;
- 5.22.1.2) Avaliação do desempenho contratual prévio dos licitantes, para a qual deverão preferencialmente ser utilizados registros cadastrais para efeito de atesto de cumprimento de obrigações previstos nesta Lei;
- 5.22.1.3) Desenvolvimento pelo licitante de ações de equidade entre homens e mulheres no ambiente de trabalho, conforme regulamento;
- 5.22.1.4) Desenvolvimento pelo licitante de programa de integridade, conforme orientações dos órgãos de controle.
- 5.22.2) Persistindo o empate, será assegurada preferência, sucessivamente, aos bens e serviços produzidos ou prestados por:
- 5.22.2.1) Empresas estabelecidas no território do Estado ou do Distrito Federal do órgão ou entidade da Administração Pública estadual ou distrital licitante ou, no caso de licitação realizada por órgão ou entidade de Município, no território do Estado em que este se localize;
- 5.22.2.2) Empresas brasileiras;
- 5.22.2.3) Empresas que invistam em pesquisa e no desenvolvimento de tecnologia no País;
- 5.22.2.4) Empresas que comprovem a prática de mitigação, nos termos da Lei nº 12.187/09.
- 5.22.3) Caso nenhum critério anterior seja suficiente para o desempate, será realizado sorteio a critério do Agente de Contratação/Comissão responsável pela licitação utilizando-se apenas do fator sorte.
- 5.23) Encerrada a etapa de envio de lances da sessão pública, na hipótese da proposta do primeiro colocado permanecer acima do preço máximo ou inferior ao desconto definido para a contratação, o Agente de Contratação/Comissão poderá negociar condições mais vantajosas, após definido o resultado do julgamento.
- 5.23.1) Tratando-se de licitação em grupo, a contratação posterior de item específico do grupo exigirá prévia pesquisa de mercado e demonstração de sua vantagem para o órgão ou a entidade e serão observados os preços unitários máximos como critério de aceitabilidade.
- 5.23.2) Não será admitida a previsão de preços diferentes em razão de local de entrega ou de acondicionamento, tamanho de lote ou qualquer outro motivo.
- 5.23.3) A negociação poderá ser feita com os demais licitantes, seguindo a ordem de classificação inicialmente estabelecida, quando o primeiro colocado, mesmo após a negociação, for desclassificado em razão de sua proposta permanecer acima do preço máximo definido pela Administração.
- 5.23.4) A negociação será realizada por meio do sistema, podendo ser acompanhada pelos demais licitantes.
- 5.23.5) O resultado da negociação será divulgado a todos os licitantes e anexado aos autos do processo licitatório.
- 5.23.6) O Agente de Contratação/Comissão solicitará ao licitante mais bem classificado que, no prazo mínimo de 2 (duas) horas, envie a proposta adequada ao último lance ofertado após a negociação realizada, acompanhada, se for o caso, dos documentos complementares, quando necessários à confirmação daqueles exigidos neste Edital e já apresentados.
- 5.23.7) É facultado ao Agente de Contratação/Comissão prorrogar o prazo estabelecido, a partir de solicitação fundamentada feita no chat pelo licitante, antes de findo o prazo.
- 5.24) Após a negociação do preço, o Agente de Contratação/Comissão iniciará a fase de aceitação e julgamento da proposta.

6) DA FASE DE JULGAMENTO

6.1) Encerrada a etapa de negociação, o Agente de Contratação/Comissão verificará se o licitante provisoriamente classificado em primeiro lugar atende às condições de participação no certame, conforme previsto no art. 14 da Lei nº 14.133/2021, legislação correlata e no item 2.7 do edital, especialmente quanto à existência de sanção que impeça a participação no certame ou a futura contratação, mediante a consulta:

6.1.1) Documentos de Habilitação ou SICAF e DOCUMENTOS COMPLEMENTARES;

6.1.2) Cadastro Nacional de Empresas Inidôneas e Suspensas – CEIS.

6.1.3) Cadastro Nacional de Empresas Punidas – CNEP.

6.1.4) Lista de Inidôneos mantida pelo Tribunal de Contas da União – TCU;

Nota: Sobre a apresentação do SICAF, os documentos que não o compõem, é obrigatório a apresentação dos demais documentos solicitados, assegurado aos demais licitantes o direito de acesso aos dados dos sistemas.

Nota: Pesquisa consolidada de CEIS, CNEP e outras: <https://portaldatransparencia.gov.br/>; Para a consulta de fornecedores pessoa jurídica poderá haver a substituição das consultas das alíneas “b”, “c” e “d” acima pela Consulta Consolidada de Pessoa Jurídica do TCU (certidoes-apf.apps.tcu.gov.br).

- 6.2) A consulta aos cadastros será realizada em nome da empresa licitante e também de seu sócio majoritário, por força da vedação de que trata o artigo 12 da Lei nº 8.429, de 1992.
- 6.3) Caso conste na Consulta de Situação do licitante a existência de Ocorrências Impeditivas Indiretas, o Agente de Contratação/Comissão diligenciará para verificar se houve fraude por parte das empresas apontadas no Relatório de Ocorrências Impeditivas Indiretas.
- 6.3.1) A tentativa de burla será verificada por meio dos vínculos societários, linhas de fornecimento similares, dentre outros.
- 6.3.2) O licitante será convocado para manifestação previamente a uma eventual desclassificação.
- 6.3.3) Constatada a existência de sanção, o licitante será reputado inabilitado, por falta de condição de participação.
- 6.4) Caso atendidas as condições de participação, será iniciado o procedimento de habilitação.
- 6.5) Caso o licitante provisoriamente classificado em primeiro lugar tenha se utilizado de algum tratamento favorecido às ME/EPPs, o Agente de Contratação/Comissão verificará se faz jus ao benefício, em conformidade com os itens 2.5 e 3.6 deste edital.
- 6.6) Verificadas as condições de participação e de utilização do tratamento favorecido, o Agente de Contratação/Comissão examinará a proposta classificada em primeiro lugar quanto à adequação ao objeto e à compatibilidade do preço em relação ao máximo estipulado para contratação neste Edital e em seus anexos, observado o disposto no artigo 29 a 35 do decreto nº 7.584, de 07 de março de 2023.
- 6.7) Será desclassificada a proposta vencedora que:
- 6.7.1) Contiver vícios insanáveis;
- 6.7.2) Não obedecer às especificações técnicas contidas no Projeto Básico/Termo de Referência;
- 6.7.3) Apresentar preços inexequíveis ou permanecerem acima do preço máximo definido para a contratação;
- 6.7.4) Não tiverem sua exequibilidade demonstrada, quando exigido pela Administração;
- 6.7.5) Apresentar desconformidade com quaisquer outras exigências deste Edital ou seus anexos, desde que insanável.
- 6.8) No caso de bens e serviços em geral, é indício de inexequibilidade das propostas valores inferiores a 50% (cinquenta por cento) do valor orçado pela Administração.
- 6.8.1) A inexequibilidade, na hipótese de que trata o caput, só será considerada após diligência do Agente de Contratação/Comissão, que comprove:
- 6.8.1.1) Que o custo do licitante ultrapassa o valor da proposta; e
- 6.8.1.2) Inexistirem custos de oportunidade capazes de justificar o vulto da oferta.
- 6.9) Em contratação de serviços de engenharia, além das disposições acima, a análise de exequibilidade e sobrepreço considerará o seguinte:
- 6.9.1) Nos regimes de execução por tarefa, empreitada por preço global ou empreitada integral, semi-integrada ou integrada, a caracterização do sobrepreço se dará pela superação do valor global estimado e pela superação de custo unitário;
- 6.9.2) No regime de empreitada por preço unitário, a caracterização do sobrepreço se dará pela superação do valor global estimado e pela superação de custo unitário tido como relevante, caso haja planilha anexa.
- 6.9.3) No caso de serviços de engenharia, serão consideradas inexequíveis as propostas cujos valores forem inferiores a 75% (setenta e cinco por cento) do valor orçado pela Administração, independentemente do regime de execução.
- 6.9.4) Será exigida garantia adicional do licitante vencedor cuja proposta for inferior a 85% (oitenta e cinco por cento) do valor orçado pela Administração, equivalente à diferença entre este último e o valor da proposta, sem prejuízo das demais garantias exigíveis de acordo com a Lei.
- 6.10) Se houver indícios de inexequibilidade da proposta de preço, ou em caso da necessidade de esclarecimentos complementares, poderão ser efetuadas diligências, para que a empresa comprove a exequibilidade da proposta.
- 6.11) Caso o custo global estimado do objeto licitado tenha sido decomposto em seus respectivos custos unitários por meio de Planilha de Custos e Formação de Preços elaborada pela Administração, o licitante classificado em primeiro lugar será convocado para apresentar Planilha por ele elaborada, com os respectivos valores adequados ao valor final da sua proposta, sob pena de não aceitação da proposta.
- 6.11.1) Em se tratando de serviços de engenharia, o licitante vencedor será convocado a apresentar à Administração, por meio eletrônico, as planilhas com indicação dos quantitativos e dos custos unitários, seguindo o modelo elaborado pela Administração, bem como com detalhamento das Bonificações e

Despesas Indiretas (BDI) e dos Encargos Sociais (ES), com os respectivos valores adequados ao valor final da proposta vencedora, admitida a utilização dos preços unitários, no caso de empreitada por preço global, empreitada integral, contratação semi-integrada e contratação integrada, exclusivamente para eventuais adequações indispensáveis no cronograma físico-financeiro e para balizar excepcional aditamento posterior do contrato.

6.12) Erros no preenchimento da planilha não constituem motivo para a desclassificação da proposta. A planilha poderá ser ajustada pelo fornecedor, no prazo indicado pelo sistema, desde que não haja majoração do preço.

6.12.1) O ajuste de que trata este dispositivo se limita a sanar erros ou falhas que não alterem a substância das propostas;

6.12.2) Considera-se erro no preenchimento da planilha passível de correção a indicação de recolhimento de impostos e contribuições na forma do Simples Nacional, quando não cabível esse regime.

6.13) Caso o Projeto Básico/Termo de Referência ou o Edital exija a apresentação de amostra, o licitante classificado em primeiro lugar deverá apresentá-la, conforme disciplinado, sob pena de não aceitação da proposta.

6.13.1) O licitante classificado em primeiro lugar, tendo sua documentação em conformidade com o estabelecido neste Instrumento, poderá ser convocada pelo Agente de Contratação/Comissão, para no prazo estipulado, contados a partir do recebimento da Convocação, a apresentar amostra.

6.13.2) A amostra deverá ser entregue ao setor Licitações, no horário de atendimento ao público, na Prefeitura Municipal de Esteio, localizada na Rua Engenheiro Henner de Souza Nunes, 150 - Centro, Esteio/RS, mediante agendamento prévio pelo telefone (51) 2700-4353 – Ramais 2010, 2011 e 2012.

6.13.3) Os produtos deverão vir identificados com os seguintes dados: Razão social da empresa licitante; Modalidade e Número da Licitação; Número e descrição do item;

6.13.4) Não serão aceitas amostras para análise por analogia.

6.13.5) A não apresentação do solicitado implicará a automática desclassificação do licitante.

6.13.6) O licitante que apresentar amostra de produto em desconformidade com as especificações técnicas será desclassificada do certame, e a critério da administração, o próximo licitante melhor classificado, será convocado para no mesmo prazo regulamentar, e em iguais condições do primeiro, apresentar amostra.

6.14) Por meio de mensagem no sistema, será divulgado o local e horário de realização do procedimento para a avaliação das amostras, cuja presença será facultada a todos os interessados, incluindo os demais licitantes.

6.15) Os resultados das avaliações serão divulgados por meio de mensagem no sistema.

6.16) No caso de não haver entrega da amostra ou ocorrer atraso na entrega, sem justificativa aceita pelo Agente de Contratação/Comissão, ou havendo entrega de amostra fora das especificações previstas neste Edital, a proposta do licitante será recusada.

6.17) Se a(s) amostra(s) apresentada(s) pelo primeiro classificado não for(em) aceita(s), o Agente de Contratação/Comissão analisará a aceitabilidade da proposta ou lance ofertado pelo segundo classificado. Seguir-se-á com a verificação da(s) amostra(s) e, assim, sucessivamente, até a verificação de uma que atenda às especificações constantes no Projeto Básico/Termo de Referência.

7) DA FASE DE HABILITAÇÃO

7.1) Os documentos a serem exigidos para fins de habilitação constam do **ANEXO I**, documentação exigida são necessários e suficientes para demonstrar a capacidade do licitante de realizar o objeto da licitação, nos termos dos arts. 62 a 70 da Lei nº 14.133, de 2021.

7.1.1) A apresentação do SICAF, substitui os documentos do nível de cadastramento, sendo obrigatória a apresentação dos demais documentos solicitados, assegurado aos demais licitantes o direito de acesso aos dados dos sistemas.

7.1.2) A documentação poderá se dispensada, caso atenda o Art. 70, III da Lei nº 14.133, de 2021.

7.1.3) Os licitantes **deverão** encaminhar DOCUMENTAÇÃO COMPLEMENTAR, ANEXO I, se houver.

7.2) Quando permitida a participação de empresas estrangeiras que não funcionem no País, as exigências de habilitação serão atendidas mediante documentos equivalentes, inicialmente apresentados em tradução livre.

7.2.1) Na hipótese de o licitante vencedor ser empresa estrangeira que não funcione no País, para fins de assinatura do contrato ou da ata de registro de preços, os documentos exigidos para a habilitação serão traduzidos por tradutor juramentado no País e apostilados nos termos do disposto no Decreto nº 8.660/16, ou de outro que venha a substituí-lo, ou consularizados pelos respectivos consulados ou embaixadas.

7.3) Quando permitida a participação de consórcio de empresas, a habilitação técnica, quando exigida, será feita por meio do somatório dos quantitativos de cada consorciado e, para efeito de habilitação econômico-financeira, quando exigida, será observado o somatório dos valores de cada consorciado.

7.3.1) Se o consórcio não for formado integralmente por microempresas ou empresas de pequeno porte e o Projeto Básico/Termo de Referência exigir requisitos de habilitação econômico-financeira, haverá um acréscimo de 10% para o consórcio em relação ao valor exigido para os licitantes individuais.

7.4) Os documentos exigidos para fins de habilitação poderão ser apresentados em original, por prova de autenticidade de cópia de documento público ou particular poderá ser feita perante agente da Administração, mediante apresentação de original ou de declaração de autenticidade por advogado, sob sua responsabilidade pessoal;

7.5) Os documentos exigidos para fins de habilitação poderão ser substituídos por registro cadastral emitido por órgão ou entidade pública, desde que o registro tenha sido feito em obediência ao disposto na Lei nº 14.133/2021.

7.6) Será verificado se o licitante apresentou declaração de que atende aos requisitos de habilitação, e o declarante responderá pela veracidade das informações prestadas, na forma da lei.

7.7) Será verificado se o licitante apresentou no sistema, sob pena de inabilitação, a declaração de que cumpre as exigências de reserva de cargos para pessoa com deficiência e para reabilitado da Previdência Social, previstas em lei e em outras normas específicas.

7.8) O licitante deverá apresentar, sob pena de desclassificação, declaração de que suas propostas econômicas compreendem a integralidade dos custos para atendimento dos direitos trabalhistas assegurados na Constituição Federal, nas leis trabalhistas, nas normas infralegais, nas convenções coletivas de trabalho e nos termos de ajustamento de condutas vigentes na data de entrega das propostas.

7.9) Considerando que na presente contratação a avaliação prévia do local de execução é imprescindível para o conhecimento pleno das condições e peculiaridades do objeto a ser contratado, o licitante deve atestar, sob pena de inabilitação, que conhece o local e as condições de realização do serviço, assegurado a ele o direito de realização de vistoria prévia.

7.9.1) O licitante que optar por realizar vistoria prévia terá disponibilizado pela Administração data e horário exclusivo, a ser agendado, de modo que seu agendamento não coincida com o agendamento de outros licitantes.

7.9.2) Caso o licitante opte por não realizar vistoria, poderá substituir a declaração exigida no presente item por declaração formal assinada pelo seu responsável técnico acerca do conhecimento pleno das condições e peculiaridades da contratação.

7.9) A habilitação será verificada por meio do ANEXO I, e/ou SICAF nos documentos por ele abrangidos.

7.9.1) Somente haverá a necessidade de comprovação do preenchimento de requisitos mediante apresentação dos documentos originais não-digitais quando houver dúvida em relação à integridade do documento digital ou quando a lei expressamente o exigir.

7.10) É de responsabilidade do licitante conferir a exatidão dos seus dados cadastrais no Sicafe e mantê-los atualizados junto aos órgãos responsáveis pela informação, devendo proceder, imediatamente, à correção ou à alteração dos registros tão logo identifique incorreção ou aqueles se tornem desatualizados.

7.11) A verificação pelo Agente de Contratação/Comissão, em sítios eletrônicos oficiais de órgãos e entidades emissores de certidões constitui meio legal de prova, para fins de habilitação.

7.11.1) Os documentos exigidos para habilitação que não estejam contemplados no Sicafe serão enviados por meio do sistema, em formato digital, no prazo de no mínimo duas horas, prorrogável por igual período, contado da solicitação do Agente de Contratação/Comissão.

7.11.2) Na hipótese de a fase de habilitação anteceder a fase de apresentação de propostas e lances, os licitantes encaminharão, por meio do sistema, simultaneamente os documentos de habilitação e a proposta com o preço ou o percentual de desconto, observado o disposto no §1º do art.36 e do art.39 do Decreto 7584/2023.

7.12) A verificação dos documentos de habilitação somente será feita em relação ao licitante vencedor.

7.12.1) Os documentos relativos à regularidade fiscal que constem do Projeto Básico/Termo de Referência somente serão exigidos, em qualquer caso, em momento posterior ao julgamento das propostas, e apenas do licitante mais bem classificado.

7.12.2) Respeitada a exceção do subitem anterior, relativa à regularidade fiscal, quando a fase de habilitação anteceder as fases de apresentação de propostas e lances e de julgamento, a verificação ou exigência do presente subitem ocorrerá em relação a todos os licitantes.

7.13) Após a entrega dos documentos para habilitação, não será permitida a substituição ou a apresentação de novos documentos, salvo em sede de diligência, para:

- 7.13.1) Complementação de informações acerca dos documentos já apresentados pelos licitantes e desde que necessária para apurar fatos existentes à época da abertura do certame; e
- 7.13.2) Atualização de documentos cuja validade tenha expirado após a data de recebimento das propostas;
- 7.14) Na análise dos documentos de habilitação, o Agente de Contratação/Comissão poderá sanar erros ou falhas, que não alterem a substância dos documentos e sua validade jurídica, mediante decisão fundamentada, registrada em ata e acessível a todos, atribuindo-lhes eficácia para fins de habilitação e classificação.
- 7.15) Na hipótese de o licitante não atender às exigências para habilitação, o Agente de Contratação/Comissão examinará a proposta subsequente e assim sucessivamente, na ordem de classificação, até a apuração de uma proposta que atenda ao presente edital, observado o prazo disposto no subitem 7.12.1.
- 7.16) Somente serão disponibilizados para acesso público os documentos de habilitação do licitante cuja proposta atenda ao edital de licitação, após concluídos os procedimentos de que trata o subitem anterior.
- 7.17) A comprovação de regularidade fiscal e trabalhista das microempresas e das empresas de pequeno porte somente será exigida para efeito de contratação, e não como condição para participação na licitação.
- 7.18) Quando a fase de habilitação anteceder a de julgamento e já tiver sido encerrada, não caberá exclusão de licitante por motivo relacionado à habilitação, salvo em razão de fatos supervenientes ou só conhecidos após o julgamento.

8) DOS RECURSOS

- 8.1) A interposição de recurso referente ao julgamento das propostas, à habilitação ou inabilitação de licitantes, à anulação ou revogação da licitação, observará o disposto no art. 165 da Lei nº 14.133, de 2021.
- 8.2) O prazo recursal é de 3 (três) dias úteis, contados da data de intimação ou de lavratura da ata.
- 8.3) Quando o recurso apresentado impugnar o julgamento das propostas ou o ato de habilitação ou inabilitação do licitante:
- 8.3.1) A intenção de recorrer deverá ser manifestada imediatamente, sob pena de preclusão;
- 8.3.2) O prazo para a manifestação da intenção de recorrer não será inferior a 10 (dez) minutos.
- 8.3.3) O prazo para apresentação das razões recursais será iniciado na data de intimação ou de lavratura da ata de habilitação ou inabilitação;
- 8.3.4) Na hipótese de adoção da inversão de fases prevista no § 1º do art. 17 da Lei nº 14.133, de 2021, o prazo para apresentação das razões recursais será iniciado na data de intimação da ata de julgamento.
- 8.4) Os recursos deverão ser encaminhados em campo próprio do sistema.
- 8.5) O recurso será dirigido à autoridade que tiver editado o ato ou proferido a decisão recorrida, a qual poderá reconsiderar sua decisão no prazo de 3 dias úteis, ou, nesse mesmo prazo, encaminhar recurso para a autoridade superior, a qual deverá proferir sua decisão no prazo de 10 dias úteis, contado do recebimento dos autos.
- 8.6) Os recursos interpostos fora do prazo não serão conhecidos.
- 8.7) O prazo para apresentação de contrarrazões ao recurso pelos demais licitantes será de 3 (três) dias úteis, contados da data da intimação pessoal ou da divulgação da interposição do recurso, assegurada a vista imediata dos elementos indispensáveis à defesa de seus interesses.
- 8.8) O recurso e o pedido de reconsideração terão efeito suspensivo do ato ou da decisão recorrida até que sobrevenha decisão final da autoridade competente.
- 8.9) O acolhimento do recurso invalida tão somente os atos insuscetíveis de aproveitamento.

9) DAS INFRAÇÕES E SANÇÕES ADMINISTRATIVAS

- 9.1) Comete infração administrativa, nos termos do Art. 155 da Lei nº 14.133/21, o que:
- a) Deixar de entregar a documentação exigida para o certame ou não entregar qualquer documento que tenha sido solicitado pelo Agente de Contratação/Comissão durante o certame;
- b) Salvo em decorrência de fato superveniente devidamente justificado, não mantiver a proposta quando:
- b1) não enviar a proposta adequada ao último lance ofertado ou após a negociação;
- b2) recusar-se a enviar o detalhamento da proposta quando exigível;
- b3) pedir para ser desclassificado quando encerrada a etapa competitiva; ou
- b4) deixar de apresentar amostra;
- b5) apresentar proposta ou amostra em desacordo com as especificações do edital;
- c) não celebrar o contrato ou não entregar a documentação exigida para a contratação, quando convocado dentro do prazo de validade de sua proposta;

- c1) recusar-se, sem justificativa, a assinar o contrato ou a ata de registro de preço, ou a aceitar ou retirar o instrumento equivalente no prazo estabelecido pela Administração;
- d) apresentar declaração ou documentação falsa exigida para o certame ou prestar declaração falsa à licitação;
- e) fraudar a licitação;
- f) comportar-se de modo inidôneo ou cometer fraude de qualquer natureza, em especial quando:
- f1) agir em conluio ou em desconformidade com a lei;
 - f2) induzir deliberadamente a erro no julgamento;
 - f3) apresentar amostra falsificada ou deteriorada;
- g) praticar atos ilícitos com vistas a frustrar os objetivos da licitação;
- h) praticar ato lesivo previsto no art. 5º da Lei nº 12.846, de 1º de agosto de 2013.
- 9.2) Com fulcro na Lei nº 14.133/2021, a Administração poderá, garantida a prévia defesa, aplicar aos licitantes e/ou adjudicatários as seguintes sanções, sem prejuízo das responsabilidades civil e criminal:
- I – advertência;
 - II – multa;
 - III – impedimento de licitar e contratar;
 - IV – declaração de inidoneidade para licitar ou contratar, enquanto perdurarem os motivos determinantes da punição ou até que seja promovida sua reabilitação perante a própria autoridade que aplicou a penalidade.
- 9.3) Na aplicação das sanções serão considerados:
- I – a natureza e a gravidade da infração cometida;
 - II – as peculiaridades do caso concreto;
 - III – as circunstâncias agravantes ou atenuantes;
 - IV – os danos que dela provierem para o Contratante;
 - V – a implantação ou o aperfeiçoamento de programa de integridade, conforme normas e orientações dos órgãos de controle.
- 9.4) A multa será de 0,5% a 30% incidente sobre o valor do contrato licitado.
- 9.4.1) Para as infrações previstas nos itens “a”, “b” e “c”, a multa será de 0,5% a 15%, para os itens “d”, “e”, “f”, “g” e “h”, será de 15% a 30%, do valor do contrato licitado.
- 9.5) As sanções de advertência, impedimento de licitar e contratar e declaração de inidoneidade para licitar ou contratar poderão ser aplicadas, cumulativamente ou não, à penalidade de multa.
- 9.6) Na aplicação da sanção será facultada a defesa do interessado no prazo de 15 (quinze) dias úteis, contado da data de sua intimação.
- 9.7) A sanção de impedimento de licitar e contratar será aplicada ao responsável em decorrência das infrações administrativas relacionadas nos itens “a”, “b” e “c”, quando não se justificar a imposição de penalidade mais grave, e impedirá o responsável de licitar e contratar no âmbito da Administração Pública direta e indireta do ente federativo a qual pertencer o órgão ou entidade, pelo prazo máximo de 3 (três) anos.
- 9.8) Poderá ser aplicada ao responsável a sanção de declaração de inidoneidade para licitar ou contratar, em decorrência da prática das infrações dispostas nos itens “d”, “e”, “f”, “g” e “h”, bem como pelas infrações administrativas previstas nos itens “a”, “b” e “c” que justifiquem a imposição de penalidade mais grave que a sanção de impedimento de licitar e contratar, cuja duração observará o prazo do art. 156, §5º, da Lei 14133/21.
- 9.9) A recusa injustificada do adjudicatário em assinar o contrato ou a ata de registro de preço, ou em aceitar ou retirar o instrumento equivalente no prazo estabelecido pela Administração, descrita no item “c” caracterizará o descumprimento total da obrigação assumida e o sujeitará às penalidades e à imediata perda da garantia de proposta em favor do órgão ou entidade promotora da licitação, nos termos do art. 45, §4º do Decreto 7584/2023.
- 9.10) A apuração de responsabilidades relacionadas às sanções de impedimento de licitar e contratar e de declaração de inidoneidade para licitar ou contratar demandará a instauração de processo de responsabilização a ser conduzido por comissão composta por 2 (dois) ou mais servidores estáveis, que avaliará fatos e circunstâncias conhecidos e intimará o licitante ou o adjudicatário para, no prazo de 15 (quinze) dias úteis, contado da data de sua intimação, apresentar defesa escrita e especificar as provas que pretenda produzir.
- 9.11) Caberá recurso no prazo de 15 (quinze) dias úteis da aplicação das sanções de advertência, multa e impedimento de licitar e contratar, contado da data da intimação, o qual será dirigido à autoridade que tiver proferido a decisão recorrida, que, se não a reconsiderar no prazo de 5 (cinco) dias úteis, encaminhará o recurso com sua motivação à autoridade superior, que deverá proferir sua decisão no prazo máximo de 20 (vinte) dias úteis, contado do recebimento dos autos.
- 9.12) Caberá a apresentação de pedido de reconsideração da aplicação da sanção de declaração de inidoneidade para licitar ou contratar no prazo de 15 (quinze) dias úteis, contado da data da intimação, e decidido no prazo máximo de 20 (vinte) dias úteis, contado do seu recebimento.

9.13) O recurso e o pedido de reconsideração terão efeito suspensivo do ato ou da decisão recorrida até que sobrevenha decisão final da autoridade competente.

9.14) A aplicação das sanções previstas não exclui, em hipótese alguma, a obrigação de reparação integral dos danos causados.

10) DA IMPUGNAÇÃO AO EDITAL E DO PEDIDO DE ESCLARECIMENTO

10.1) Qualquer pessoa é parte legítima para impugnar este Edital por irregularidade na aplicação da Lei nº 14.133/21, devendo protocolar o pedido até 3 (três) dias úteis antes da data da abertura do certame.

10.2) A resposta à impugnação ou ao pedido de esclarecimento será divulgado em sítio eletrônico oficial no prazo de até 3 (três) dias úteis, limitado ao último dia útil anterior à data da abertura do certame.

10.3) A impugnação e o esclarecimento serão realizados exclusivamente de forma eletrônica, pelo portal.

10.4) As impugnações e pedidos de esclarecimentos não suspendem os prazos previstos no certame.

10.4.1) A concessão de efeito suspensivo à impugnação é medida excepcional e deverá ser motivada pelo agente de contratação, nos autos do processo de licitação.

10.5) Acolhida a impugnação, será definida e publicada nova data para a realização do certame.

11) DAS DISPOSIÇÕES GERAIS

11.1) O procedimento será divulgado no Portal de Compras Públicas e no Portal Nacional de Contratações Públicas – PNCP, autos do processo SISLAM 159874.

11.2) Não havendo expediente ou ocorrendo qualquer fato superveniente que impeça a realização do certame na data marcada, a sessão será automaticamente transferida para o primeiro dia útil subsequente, no mesmo horário anteriormente estabelecido, desde que não haja comunicação em contrário, pelo Agente de Contratação/Comissão.

11.3) Todas as referências de tempo observarão o horário de Brasília – DF.

11.4) A homologação do resultado desta licitação não implicará direito à contratação.

11.5) As normas disciplinadoras da licitação serão sempre interpretadas em favor da ampliação da disputa entre os interessados, desde que não comprometam o interesse da Administração, o princípio da isonomia, a finalidade e a segurança da contratação.

11.6) Os licitantes assumem todos os custos de preparação e apresentação de suas propostas e a Administração não será, em nenhum caso, responsável por esses custos, independentemente da condução ou do resultado do processo licitatório.

11.7) Na contagem dos prazos estabelecidos neste Edital e seus Anexos, excluir-se-á o dia do início e incluir-se-á o do vencimento. Só se iniciam e vencem os prazos em dias de expediente na Administração.

11.8) O desatendimento de exigências formais não essenciais não importará o afastamento do licitante, desde que seja possível o aproveitamento do ato, observados os princípios da isonomia e do interesse público.

11.9) Em caso de divergência entre disposições deste Edital e de seus anexos ou demais peças que compõem o processo, prevalecerá as deste Edital.

11.10) O Edital e seus anexos estão disponíveis no Portal Nacional de Contratações Públicas (PNCP) e no site da Prefeitura Municipal de Esteio, portal da transparência.

11.11) Integram este Edital, para todos os fins e efeitos, os seguintes anexos:

- **ANEXO I – Documentos de Habilitação**
- **ANEXO II – Modelo de Proposta Financeira**
- **ANEXO III – Declaração de Responsabilidade da Não Visita Técnica**
- **ANEXO IV – Minuta de Contrato**
- **ANEXO V – Estudo Técnico Preliminar**
- **ANEXO VI – Termo de Referência / Memorial Descritivo**
- **ANEXO VII – Dados do Objeto**

DE ACORDO:

PROCURADORIA GERAL DO MUNICÍPIO

PREFEITO MUNICIPAL

ANEXO I

CONCORRÊNCIA Nº 1/2026

DOCUMENTOS DE CLASSIFICAÇÃO

Apresentar acompanhado da **PROPOSTA FINAL** os **DOCUMENTOS COMPLEMENTARES**:

1 – PROPOSTA FINAL do licitante declarado vencedor deverá ser encaminhada, conforme modelo de proposta financeira (Anexo II), no prazo definido pelo agente de contratação, de no mínimo 02 (duas) horas a contar da solicitação no sistema eletrônico.

2) PLANILHA DE COMPOSIÇÃO ANALÍTICA DO BDI utilizado, detalhando todos os seus componentes. (utilizar a planilha constante no anexo como base para a confecção).

3) PLANILHA DE COMPOSIÇÃO DOS ENCARGOS SOCIAIS. (utilizar a planilha constante no anexo como base para a confecção).

4) PLANILHAS ORÇAMENTÁRIA DE SERVIÇOS E PREÇOS, com valores monetários, em real (R\$), identificando o BDI, conforme planilha constante no anexo, cujos itens, discriminações, unidades de medição e quantidades não poderão ser alterados pelas licitantes, exceto quando devidamente estabelecido em errata e/ou esclarecimento de dúvidas expedidos pela secretaria municipal da fazenda, assinada pelo responsável técnico da empresa.

5) CRONOGRAMAS FÍSICO-FINANCEIROS, detalhados, em parcelas mensais, contendo valores simples e acumulados, totalizados horizontal e verticalmente, por etapas de serviços, ficando reservado ao Órgão Licitador o direito de proceder às alterações que julgar convenientes no decorrer da execução das obras e serviços de engenharia.

DOCUMENTOS DE HABILITAÇÃO

A – Documentos comprobatórios de **HABILITAÇÃO JURÍDICA** consistem em:

a1) Pessoa física: cédula de identidade (RG) ou documento equivalente que, por força de lei, tenha validade para fins de identificação em todo o território nacional;

a2) Empresário individual: inscrição no Registro Público de Empresas Mercantis, da Junta Comercial da sede;

a3) Microempreendedor Individual - MEI: Certificado da Condição de Microempreendedor Individual - CCMEI, cuja aceitação ficará condicionada à verificação da autenticidade no sítio <https://www.gov.br/empresas-e-negocios/pt-br/empreendedor>;

a4) Sociedade empresária, sociedade limitada unipessoal – SLU ou sociedade identificada como empresa individual de responsabilidade limitada - EIRELI: inscrição do ato constitutivo, estatuto ou contrato social no Registro Público de Empresas Mercantis, a cargo da Junta Comercial da respectiva sede, acompanhada de documento comprobatório de seus administradores;

a5) Sociedade empresária estrangeira: portaria de autorização de funcionamento no Brasil, publicada no Diário Oficial da União e arquivada na Junta Comercial da unidade federativa onde se localizar a filial, agência, sucursal ou estabelecimento, a qual será considerada como sua sede, conforme Instrução Normativa DREI/ME n.º 77, de 18 de março de 2020.

a6) Sociedade simples: inscrição do ato constitutivo no Registro Civil de Pessoas Jurídicas do local de sua sede, acompanhada de documento comprobatório de seus administradores;

a7) Filial, sucursal ou agência de sociedade simples ou empresária: inscrição do ato constitutivo da filial, sucursal ou agência da sociedade simples ou empresária, respectivamente, no Registro Civil das Pessoas Jurídicas ou no Registro Público de Empresas Mercantis onde opera, com averbação no Registro onde tem sede a matriz

a8) Sociedade cooperativa: ata de fundação e estatuto social, com a ata da assembleia que o aprovou, devidamente arquivado na Junta Comercial ou inscrito no Registro Civil das Pessoas Jurídicas da respectiva sede, além do registro de que trata o art. 107 da Lei nº 5.764, de 16 de dezembro 1971.

a9) Agricultor familiar: Declaração de Aptidão ao Pronaf – DAP ou DAP-P válida, ou, ainda, outros documentos definidos pela Secretaria Especial de Agricultura Familiar e do Desenvolvimento Agrário, nos termos do art. 4º, §2º do Decreto nº 10.880, de 2 de dezembro de 2021.

a10) Produtor Rural: matrícula no Cadastro Específico do INSS – CEI, que comprove a qualificação como produtor rural pessoa física, nos termos da Instrução Normativa RFB n. 971/09.

Nota: Os documentos deverão estar acompanhados de todas as alterações ou da consolidação respectiva.

B – Documentos comprobatórios de **REGULARIDADE FISCAL, SOCIAL E TRABALHISTA** consistem em:

b1) Prova de inscrição no Cadastro Nacional de Pessoas Jurídicas ou Pessoas Físicas, conforme o caso;

b2) Prova de regularidade com o Fundo de Garantia do Tempo de Serviço (**FGTS**);

b3) Prova de inexistência de débitos inadimplidos perante a Justiça do Trabalho (**CNDT**), mediante a apresentação de certidão negativa ou positiva com efeito de negativa;

b4) Prova de regularidade com a **FAZENDA FEDERAL**, mediante certidão conjunta negativa de débitos, ou positiva com efeitos de negativa, relativos aos tributos federais e à Dívida Ativa da União;

b5) Prova de regularidade para com a **FAZENDA ESTADUAL**, do domicílio ou sede do licitante, pertinente ao seu ramo de atividade e compatível com o objeto contratual;

b6) Prova de regularidade para com a **FAZENDA MUNICIPAL**, do domicílio ou sede do licitante, pertinente ao seu ramo de atividade e compatível com o objeto contratual;

C – Documentos comprobatórios de **ECONÔMICO-FINANCEIRA**, consistem em:

c1) **CERTIDÃO NEGATIVA de falência, de concordata, de recuperação judicial ou extrajudicial**, expedida pelo distribuidor da sede da empresa, datado dos últimos 90 (noventa) dias, ou que esteja dentro do prazo de validade expresso na própria Certidão;

c1.1) Nas hipóteses em que a certidão encaminhada for positiva, deve o licitante apresentar comprovação de que o respectivo plano de recuperação foi acolhido judicialmente, sob pena de inabilitação, devendo, ainda, comprovar os demais requisitos de habilitação.

c2) **BALANÇO PATRIMONIAL dos 2 (dois) últimos exercícios sociais**, com demonstração de resultado de exercício e demais demonstrações contábeis;

c2.1) O balanço patrimonial, demonstração de resultado de exercício e demais demonstrações contábeis limitar-se-ão ao último exercício no caso de a pessoa jurídica ter sido constituída há menos de 2 (dois) anos.

c3) **DECLARAÇÃO** assinada por profissional habilitado da área contábil, comprovando o atendimento dos

índices econômicos previstos abaixo.

c3.1) A aptidão econômica do licitante, para cumprir as obrigações será verificada mediante a obtenção de índices de Liquidez Geral (LG), Solvência Geral (SG) e Liquidez Corrente (LC), superiores a **1 (um)** resultantes da aplicação das fórmulas:

$LG = \frac{\text{Ativo Circulante} + \text{Realizável a Longo Prazo}}{\text{Passivo Circulante} + \text{Passivo Não Circulante}};$
$SG = \frac{\text{Ativo Total}}{\text{Passivo Circulante} + \text{Passivo Não Circulante}};$
$LC = \frac{\text{Ativo Circulante}}{\text{Passivo Circulante}};$

c3.2) As licitantes que apresentarem resultado menor que 1 (um), em qualquer um dos índices acima, deverão comprovar capital social ou patrimônio líquido de no mínimo 10% (dez por cento) do valor total arrematado para o(s) item(ns) a ser(em) contratado(s), como exigência para sua habilitação.

D – Documentos comprobatórios de **HABILITAÇÃO TÉCNICA** consistem em:

d1) CERTIDÃO DE REGISTRO E QUITAÇÃO DE PESSOA JURÍDICA, dentro da validade, da empresa junto ao Conselho Regional de Engenharia e Agronomia (CREA).

d2) CERTIDÃO DE REGISTRO E QUITAÇÃO DE PESSOA FÍSICA, dentro da validade, do(s) seu(s) Responsável(eis) Técnico(s) pelo objeto da presente contratação, junto ao Conselho Regional de Engenharia e Agronomia (CREA).

d3) ATESTADO(S) OU CERTIDÃO(ÕES) DE CAPACIDADE TÉCNICO-PROFISSIONAL DO RESPONSÁVEL TÉCNICO da licitante, acompanhado(s) da(s) respectiva(s) certidão(ões) de acervo técnico (CAT), devidamente registrado no conselho respectivo da região onde os serviços foram executados, que comprovem ter o profissional, executado para órgão ou entidade da administração pública direta ou indireta, federal, estadual, municipal ou do Distrito Federal, ou ainda, para empresa privada, obras/serviços de características técnicas similares ou superiores às do objeto da presente licitação, cujas parcelas de maior relevância técnica e de valor significativo são as seguintes, não se admitindo atestado(s) de fiscalização ou supervisão de obras/serviços (VEDADO O SOMATÓRIO DAS QUANTIDADES MÍNIMA):

- EXECUÇÃO DE OBRA COM ESCORAMENTO DE VALAS COM ÁREA MÍNIMA DE 162 M².

Nota: Deverá(ão) constar, preferencialmente, do(s) atestado(s) de capacidade técnica profissional e operacional ou da(s) certidão(ões) expedida(s) pelo conselho correspondente do técnico responsável, em destaque, os seguintes dados: data de início e término da(s) obra(s)/serviço(s); local de execução; nome do contratante e da pessoa jurídica contratada; nome do(s) responsável(is) técnico(s), seu(s) título(s) profissional(is) e número(s) de registro(s) no respectivo conselho; especificações técnicas das obras/serviços e os quantitativos executados.

d4) LICENÇA DE OPERAÇÃO (L.O.) DA JAZIDA DE BRITAS, EMITIDA PELA FUNDAÇÃO ESTADUAL DE PROTEÇÃO AMBIENTAL – FEPAM OU OUTRO ÓRGÃO COMPETENTE. Caso a empresa não possua esta L.O., poderá apresentar uma Declaração de operacionalidade de terceiros, acompanhada de um termo de compromisso, com reconhecimento da assinatura por autenticidade em cartório do representante legal da empresa fornecedora do material, acompanhado da cópia autenticada da licença de Operação da Jazida de Britas, emitida pela Fundação Estadual de Proteção Ambiental – FEPAM ou outro órgão ambiental competente.

E – ATESTADO DE VISITA ou DECLARAÇÃO DE RESPONSABILIDADE, passado pela Secretaria Municipal de Obras e Serviços Urbanos (SMOSU), em nome da licitante, de que esta, por intermédio de seu representante e/ou responsável técnico, visitou os locais onde serão executadas as obras/serviços, tomando conhecimento de todos os aspectos que possam influir direta ou indiretamente na execução dos mesmos, até o primeiro dia útil imediatamente anterior à data de recebimento dos invólucros. Para visitar aos locais de execução das obras/serviços, a licitante deverá agendar horário com antecedência, pelo Telefone (51) 2700-2137 com Gabriel Brasil Barbosa.

Nota: Caso o licitante opte por não realizar a visita técnica, DEVERÁ apresentar DECLARAÇÃO de que não efetuou a mesma, mas que concorda com todas as condições estabelecidas no Edital e seus Anexos, e que ainda, assume toda e qualquer responsabilidade pela ocorrência de eventuais prejuízos em virtude de sua omissão na verificação das condições dos locais de execução do objeto do certame. O documento deverá contemplar o objeto e o número da presente licitação. (Anexo III).

Assinado Digitalmente

ANEXO II

MODELO DE PROPOSTA FINANCEIRA

CONCORRÊNCIA Nº 1/2026

Segue acompanhado da PROPOSTA os DOCUMENTOS COMPLEMENTARES elencados no Anexo I.

Dados da empresa:

Razão Social					
CNPJ (MF) nº:					
Endereço:					
Telefone:		Cidade:		UF:	
Banco:		Agência:		Conta-Corrente:	

Dados do Representante para fim de apresentação da proposta e assinatura do contrato:

Nome:		CPF:	
Cargo/Função:		RG:	
Endereço Eletrônico:		Telefone	

- a) A validade da proposta é de 60 (sessenta) dias corridos, a contar da data de entrega desta carta de proposta.
b) Prazo para a execução dos serviços: conforme Termo de Referência.
c) Preço Proposto:

Valor Total:	R\$
Para fornecimento dos MATERIAIS o valor de:	R\$
Para MÃO DE OBRA o valor de:	R\$
Valor Mensal:	R\$
Havendo; Registra-se a COMPOSIÇÃO DO BDI em	_____ %

— Declaramos que examinamos, conhecemos e nos submetemos a todas as condições contidas no Edital da concorrência nº 1/2026, bem como verificamos todas as especificações nele contidas, não havendo discrepância entre quaisquer informações ou documentos que dele fazem parte, e estamos cientes de todas as condições que possam de qualquer forma, influir nos custos, assim como qualquer despesa relativa à realização integral de seu objeto, assumindo total responsabilidade pelas informações, bem como pelos erros ou omissões, contidas tanto no formulário proposta, como em seus anexos.

Atenciosamente,

Local: _____, data: _____ / _____ /2026.

Assinatura do Representante Legal

ANEXO III

DECLARAÇÃO DE RESPONSABILIDADE DA NÃO VISITA TÉCNICA

CONCORRÊNCIA Nº 1/2026

Dados da empresa:

Razão Social					
CNPJ (MF) nº:					
Endereço:					
Telefone:		Cidade:		UF:	

Dados do Representante para fim de apresentação da proposta e assinatura do contrato:

Nome:		CPF:	
Cargo/Função:		RG:	
Endereço Eletrônico:		Telefone	

Referente a CONTRATAÇÃO DE EMPRESA ESPECIALIZADA, COM FORNECIMENTO DE MATERIAL, EQUIPAMENTOS E MÃO DE OBRA, PARA EXECUÇÃO DA REDE DE DRENAGEM, INCLUSO ESCORAMENTO DE VALAS LOCALIZADA NA RUA PERNAMBUCO - SMOSU, de acordo com o Termo de Referência/Projeto Básico, e demais anexos, abaixo, assinado, declara:

– Que concorda com todas as condições estabelecidas neste edital, seus anexos e que assume toda e qualquer responsabilidade pela ocorrência de eventuais prejuízos em virtude de sua omissão na verificação das condições dos locais de execução do objeto do certame.

Documento em atendimento ao item do edital:

ATESTADO DE VISITA ou DECLARAÇÃO DE RESPONSABILIDADE.

Atenciosamente,

Local: _____, data: ____/____/2026.

Assinatura do Representante Legal e/ou Responsável Técnico

ANEXO IV

MINUTA DE CONTRATO DE OBRA E/OU SERVIÇO DE ENGENHARIA COMUM E ESPECIAL

CONTRATO XXX/2026

CONTRATANTE: O **Município de Esteio**, entidade de direito público, interno, inscrito no CNPJ/ MF 88.150.495/0001-86, com sede administrativa na rua Engº Hener de Souza Nunes, 150, nesta cidade, CEP 93260-120 – RS, representado neste ato por seu Prefeito.

CONTRATADA: **Contratada**, com sede na xxxxxxxxxxxxxx, nº xxx – Bairro xxxxxxxx, na cidade de xxxxxxxx, CEP xxxxxxxx, inscrita no CNPJ nº xxx.xxx.xxx/xx neste ato representada pelo seu _____, senhor(a) _____, portador(a) do CPF nº xxxxxxxx-xx e RG nº xxxxxxxx, E-mail institucional: _____@_____, telefones: (xx) xxxx-xxxx.

Pelo presente instrumento contratual entre as partes acima qualificadas, é firmada e ajustada, a contratação do objeto enunciado no item do objeto, com autorização constante do Processo Administrativo nº 978/2026, constante nos autos do processo SISLAM 159874, homologado em ___ de ___ de 20___, mediante o disposto na Lei nº 14.133/21 e alterações, em conformidade com as cláusulas que seguem:

1. DA DOCUMENTAÇÃO

1.1. Fazem parte integrante do presente contrato, independente de transcrição, a Concorrência nº 1/2026, seus anexos, a proposta da contratada datada em ___ de ___ de 20___, a ordem de compra XXXX/2026, e os demais documentos referentes ao objeto contratual, que não contrariem o disposto neste instrumento.

2. DO OBJETO

2.1. Constitui o objeto do presente instrumento a **CONTRATAÇÃO DE EMPRESA ESPECIALIZADA, COM FORNECIMENTO DE MATERIAL, EQUIPAMENTOS E MÃO DE OBRA, PARA EXECUÇÃO DA REDE DE DRENAGEM, INCLUSO ESCORAMENTO DE VALAS LOCALIZADA NA RUA PERNAMBUCO - SMOSU** conforme quantidades e especificações indicados na cláusula do preço deste instrumento, termo de referência e na Concorrência nº 1/2026.

2.2. A execução do objeto, deve ocorrer em estrita conformidade com o Termo de Referência/ Projeto Básico e demais anexos que fazem parte integrante deste instrumento, independente de transcrição.

2.3. Toda e qualquer alteração no objeto somente poderá ser efetivada mediante prévia e expressa autorização por escrito da secretaria solicitante.

2.4. O regime de execução é o de **Empreitada por Preço Global**.

3. DO PREÇO

3.1. Conforme proposta da contratada, o **valor mensal** da contratação é de R\$ 00.000,00 (Por Extenso).

3.2. O **valor total** para a prestação do objeto é de R\$ 00.000,00 (Por Extenso).

3.2.1. Sendo, para fornecimento dos MATERIAIS o valor de: R\$ _____ (valor por extenso: _____), para MÃO DE OBRA o valor de: R\$ _____ (valor por extenso: _____), e registra-se a COMPOSIÇÃO DO BDI em _____ %.

3.2.2. Valores unitários abaixo discriminados:

ITEM	ESPECIFICAÇÃO DO OBJETO	UN	QUANT	VALOR UNITÁRIO	VALOR TOTAL

3.3. No preço contratado estão incluídos todos e quaisquer despesas diretas ou indiretas que venham a incidir sobre os mesmos, bem como o custo de transporte, materiais, instalação, perdas, mão de obra, equipamento, encargos tributários, trabalhistas e previdenciários, além dos necessários e indispensáveis à completa execução dos serviços.

4. DA DOTAÇÃO ORÇAMENTÁRIA

4.1. Os recursos necessários ao cumprimento do presente instrumento, no exercício vigente, correu por conta do recurso alocado no seguinte código orçamentário:

- ↳ Programa de trabalho: 05.06.17.512.0009.1013 - Ampliar e Remodelar Redes de Drenagem e Esgoto
- ↳ Rubrica item: 4.4.90.51.99.00.00.00 - OUTRAS OBRAS E INSTALACOES
- ↳ Fonte de recurso: 1500 - Recursos não Vinculados de Impostos

5. DO PRAZO E CONDIÇÕES DE ENTREGA DO OBJETO

5.1. Forma e prazo para prestação do objeto: conforme Termo de Referência.

5.2. O objeto poderá ser rejeitado, no todo ou em parte, quando em desacordo com as especificações constantes neste Edital, no Termo de Referência e na Proposta, devendo ser substituídos, às custas do contratado, sem prejuízo da aplicação das penalidades.

5.3. O recebimento provisório ou definitivo do objeto não exclui a responsabilidade da empresa contratada pelos prejuízos resultantes da incorreta execução do objeto.

5.4. O prazo de garantia contra defeito e vícios de fabricação/execução será para cada item, sem qualquer ônus adicional para o Município, contados a partir do seu recebimento definitivo.

6. DA VIGÊNCIA E PRORROGAÇÃO

6.1. O prazo de vigência da contratação é de **03 (três) meses**, contados a partir da assinatura do contrato até o adimplemento total das obrigações, na forma do artigo 105 da Lei nº 14.133/21.

6.1.1. O prazo de vigência da contratação será automaticamente prorrogado, independente de termo aditivo, quando o objeto não for concluído no período firmado acima, nos termos do artigo 111 da Lei nº 14.133/21, ressalvadas as providências cabíveis no caso de culpa do contratado, previstas neste instrumento.

7. DAS OBRIGAÇÕES DO CONTRATANTE

7.1. Exigir o cumprimento das obrigações assumidas pelo Contratado, de acordo com o contrato e anexos;

7.2. Receber o objeto no prazo e condições estabelecidas no Termo de Referência;

7.3. Notificar o Contratado, por escrito, sobre vícios, defeitos ou incorreções verificadas no objeto fornecido, para que seja por ele substituído, reparado ou corrigido, no total ou em parte, às suas expensas;

7.4. Acompanhar e fiscalizar a execução do contrato e o cumprimento das obrigações pelo Contratado;

7.5. Comunicar a empresa para emissão de Nota Fiscal no que pertine à parcela incontroversa da execução do objeto, para efeito de liquidação e pagamento, quando houver controvérsia sobre a execução do objeto, quanto à dimensão, qualidade e quantidade, conforme o art. 143 da Lei nº 14.133/21;

7.6. Efetuar o pagamento ao Contratado do valor correspondente ao fornecimento do objeto, no prazo, forma e condições estabelecidos no presente Contrato;

7.7. Aplicar ao Contratado as sanções previstas na lei e neste Contrato;

7.8. Cientificar o órgão de representação judicial do Município para adoção das medidas cabíveis quando do descumprimento de obrigações pelo Contratado;

7.9. Explicitamente emitir decisão sobre todas as solicitações e reclamações relacionadas à execução do presente Contrato, ressalvados os requerimentos manifestamente impertinentes, meramente protelatórios ou de nenhum interesse para a boa execução do ajuste.

7.10. A administração terá o prazo de 1 (um) mês, a contar da data do protocolo do requerimento para decidir, admitida a prorrogação motivada, por igual período.

7.11. Responder eventuais pedidos de reestabelecimento do equilíbrio econômico-financeiro feitos pelo contratado no prazo máximo de 1 (um) mês, admitida a prorrogação motivada, por igual período.

7.12. Notificar os emitentes das garantias quanto ao início de processo administrativo para apuração de descumprimento de cláusulas contratuais.

7.13. A Administração não responderá por quaisquer compromissos assumidos pelo Contratado com terceiros, ainda que vinculados à execução do contrato, bem como por qualquer dano causado a terceiros em decorrência de ato do Contratado, de seus empregados, prepostos ou subordinados.

8. DAS OBRIGAÇÕES DA CONTRATADA

8.1. O Contratado deve cumprir todas as obrigações constantes deste Contrato e de seus anexos, assumindo como exclusivamente seus os riscos e as despesas decorrentes da boa e perfeita execução do objeto, observando, ainda, as obrigações a seguir dispostas:

8.2. Manter preposto aceito pela Administração no local da obra ou do serviço para representá-lo na execução do contrato.

8.3. A indicação ou a manutenção do preposto da empresa poderá ser recusada pelo órgão ou entidade, desde que devidamente justificada, devendo a empresa designar outro para o exercício da atividade.

8.4. Atender às determinações regulares emitidas pelo fiscal do contrato ou autoridade superior (art. 137, II);

8.5. Alocar os empregados necessários ao perfeito cumprimento das cláusulas deste contrato, com habilitação e conhecimento adequados, fornecendo os materiais, equipamentos, ferramentas e utensílios demandados, cuja quantidade, qualidade e tecnologia deverão atender às recomendações de boa técnica e a legislação de regência;

8.6. Reparar, corrigir, remover, reconstruir ou substituir, às suas expensas, no total ou em parte, no prazo fixado pelo fiscal do contrato, os serviços nos quais se verificarem vícios, defeitos ou incorreções resultantes da execução ou dos materiais empregados;

8.7. Responsabilizar-se pelos vícios e danos decorrentes da execução do objeto, de acordo com o Código de Defesa do Consumidor (Lei nº 8.078, de 1990), bem como por todo e qualquer dano causado à Administração ou terceiros, não reduzindo essa responsabilidade a fiscalização ou o acompanhamento da execução contratual pelo Contratante, que ficará autorizado a descontar dos pagamentos devidos ou da garantia, caso exigida no edital, o valor correspondente aos danos sofridos;

8.8. Não contratar, durante a vigência do contrato, cônjuge, companheiro ou parente em linha reta, colateral ou por afinidade, até o terceiro grau, de dirigente do contratante ou do fiscal ou gestor do contrato, nos termos do artigo 48, parágrafo único, da Lei nº 14.133/21;

8.9. Quando não for possível a verificação da regularidade no Sistema de Cadastro de Fornecedores – SICAF, o contratado deverá entregar ao setor responsável pela fiscalização do contrato, até o dia trinta do mês seguinte ao da prestação dos serviços, os seguintes documentos:

- 1) prova de regularidade relativa à Seguridade Social;
- 2) certidão conjunta relativa aos tributos federais e à Dívida Ativa da União;
- 3) certidões que comprovem a regularidade perante a Fazenda Municipal ou Distrital do domicílio ou sede do contratado;
- 4) Certidão de Regularidade do FGTS – CRF; e
- 5) Certidão Negativa de Débitos Trabalhistas – CNDT;

8.10. Responsabilizar-se pelo cumprimento das obrigações previstas em Acordo, Convenção, Dissídio Coletivo de Trabalho ou equivalentes das categorias abrangidas pelo contrato, por todas as obrigações trabalhistas, sociais, previdenciárias, tributárias e as demais previstas em legislação específica, cuja inadimplência não transfere a responsabilidade ao Contratante;

8.11. Comunicar ao Fiscal do contrato, no prazo de 24 (vinte e quatro) horas, qualquer ocorrência anormal ou acidente que se verifique no local dos serviços.

8.12. Prestar todo esclarecimento ou informação solicitada pelo Contratante ou por seus prepostos, garantindo-lhes o acesso, a qualquer tempo, ao local dos trabalhos, bem como aos documentos relativos à execução do empreendimento.

- 8.13. Paralisar, por determinação do Contratante, qualquer atividade que não esteja sendo executada de acordo com a boa técnica ou que ponha em risco a segurança de pessoas ou bens de terceiros.
- 8.14. Promover a guarda, manutenção e vigilância de materiais, ferramentas, e tudo o que for necessário à execução do objeto, durante a vigência do contrato.
- 8.15. Conduzir os trabalhos com estrita observância às normas da legislação pertinente, cumprindo as determinações dos Poderes Públicos, mantendo sempre limpo o local dos serviços e nas melhores condições de segurança, higiene e disciplina.
- 8.16. Submeter previamente, por escrito, ao Contratante, para análise e aprovação, quaisquer mudanças nos métodos executivos que fujam às especificações do memorial descritivo ou instrumento congênere.
- 8.17. Não permitir a utilização de qualquer trabalho do menor de dezesseis anos, exceto na condição de aprendiz para os maiores de quatorze anos, nem permitir a utilização do trabalho do menor de dezoito anos em trabalho noturno, perigoso ou insalubre;
- 8.18. Manter durante toda a vigência do contrato, em compatibilidade com as obrigações assumidas, todas as condições exigidas para habilitação na licitação;
- 8.19. Cumprir, durante todo o período de execução do contrato, a reserva de cargos prevista em lei para pessoa com deficiência, para reabilitado da Previdência Social ou para aprendiz, bem como as reservas de cargos previstas na legislação (art. 116);
- 8.20. Comprovar a reserva de cargos a que se refere a cláusula acima, no prazo fixado pelo fiscal do contrato, com a indicação dos empregados que preencheram as referidas vagas (art. 116, parágrafo único);
- 8.21. Guardar sigilo sobre todas as informações obtidas em decorrência do cumprimento do contrato;
- 8.22. Arcar com o ônus decorrente de eventual equívoco no dimensionamento dos quantitativos de sua proposta, inclusive quanto aos custos variáveis decorrentes de fatores futuros e incertos, devendo complementá-los, caso o previsto inicialmente em sua proposta não seja satisfatório para o atendimento do objeto da contratação, exceto quando ocorrer algum dos eventos arrolados no art. 124, II, d, Lei nº 14.133/21;
- 8.23. Cumprir, além dos postulados legais vigentes de âmbito federal, estadual ou municipal, as normas de segurança do Contratante;
- 8.24. Havendo serviços de manutenção e assistência técnica: Realizar os serviços de manutenção e assistência técnica nos seguintes locais estipulados no Termo de Referência/Projeto Básico.
- 8.25. Quando envolver atividade de pesquisa e desenvolvimento de caráter científico, tecnológico ou de inovação: Ceder ao Contratante todos os direitos patrimoniais relativos ao objeto contratado, o qual poderá ser livremente utilizado e/ou alterado em outras ocasiões, sem necessidade de nova autorização do Contratado.
- 8.25.1. Considerando que o projeto contratado se refere a obra imaterial de caráter tecnológico, insuscetível de privilégio, a cessão dos direitos a que se refere o subitem acima inclui o fornecimento de todos os dados, documentos e elementos de informação pertinentes à tecnologia de concepção, desenvolvimento, fixação em suporte físico de qualquer natureza e aplicação da obra.
- 8.26. Manter os empregados nos horários predeterminados pelo Contratante.
- 8.27. Apresentar os empregados devidamente identificados por meio de crachá.
- 8.28. Apresentar ao Contratante, quando for o caso, a relação nominal dos empregados que adentrarão no órgão para a execução do serviço.
- 8.29. Observar os preceitos da legislação sobre a jornada de trabalho, conforme a categoria profissional.
- 8.30. Atender às solicitações do Contratante quanto à substituição dos empregados alocados, no prazo fixado pela fiscalização do contrato, nos casos em que ficar constatado descumprimento das obrigações relativas à execução do serviço, conforme descrito nas especificações do objeto.
- 8.31. Instruir seus empregados quanto à necessidade de acatar as Normas Internas do Contratante.
- 8.32. Instruir seus empregados a respeito das atividades a serem desempenhadas, alertando-os a não executarem atividades não abrangidas pelo contrato, devendo o Contratado relatar ao Contratante toda e qualquer ocorrência neste sentido, a fim de evitar desvio de função.
- 8.33. Instruir os seus empregados, quanto à prevenção de incêndios nas áreas do Contratante.
- 8.34. Adotar as providências e precauções necessárias, inclusive consulta nos respectivos órgãos, se necessário for, a fim de que não venham a ser danificadas as redes hidrossanitárias, elétricas e de comunicação.
- 8.35. Estar registrada ou inscrita no Conselho Profissional competente, conforme as áreas de atuação previstas no Termo de Referência, em plena validade.
- 8.36. Obter junto aos órgãos competentes, conforme o caso, as licenças necessárias e demais documentos e autorizações exigíveis, na forma da legislação aplicável.
- 8.37. Elaborar o Diário de Obra, incluindo diariamente, pelo Engenheiro preposto responsável, as informações sobre o andamento do empreendimento, tais como, número de funcionários, de equipamentos, condições de

trabalho, condições meteorológicas, serviços executados, registro de ocorrências e outros fatos relacionados, bem como os comunicados à Fiscalização e situação das atividades em relação ao cronograma previsto.

8.38. Refazer, às suas expensas, os trabalhos executados em desacordo com o estabelecido nas especificações, bem como substituir aqueles realizados com materiais defeituosos ou com vício de construção, pelo prazo de 05 (cinco) anos, contado da data de emissão do Termo de Recebimento Definitivo.

8.39. Utilizar somente matéria-prima florestal procedente, nos termos do artigo 11 do Decreto nº 5.975/06, de:

- a) manejo florestal, realizado por meio de Plano de Manejo Florestal Sustentável - PMFS devidamente aprovado pelo órgão competente do Sistema Nacional do Meio Ambiente - SISNAMA;
- b) supressão da vegetação natural, devidamente autorizada pelo órgão competente do Sistema Nacional do Meio Ambiente – SISNAMA;
- c) florestas plantadas; e
- d) outras fontes de biomassa florestal, definidas em normas específicas do órgão ambiental competente.

8.40. Comprovar a procedência legal dos produtos ou subprodutos florestais utilizados em cada etapa da execução contratual, nos termos do artigo 4º, inciso IX, da Instrução Normativa SLTI/MP nº 1, de 19/01/2010, por ocasião da respectiva medição, mediante a apresentação dos seguintes documentos, conforme o caso:

- a) Cópias autenticadas das notas fiscais de aquisição dos produtos ou subprodutos florestais;
- b) Cópia dos Comprovantes de Registro do fornecedor e do transportador dos produtos ou subprodutos florestais junto ao Cadastro Técnico Federal de Atividades Potencialmente Poluidoras ou Utilizadoras de Recursos Ambientais - CTF, mantido pelo IBAMA, quando tal inscrição for obrigatória, acompanhados dos respectivos Certificados de Regularidade válidos, conforme artigo 17, inciso II, da Lei nº 6.938, de 1981, e legislação correlata;
- c) Documento de Origem Florestal – DOF, instituído pela Portaria nº 253, de 18/08/2006, do Ministério do Meio Ambiente, e Instrução Normativa IBAMA nº 21, de 24/12/2014, quando se tratar de produtos ou subprodutos florestais de origem nativa cujo transporte e armazenamento exijam a emissão de tal licença obrigatória; e

8.40.1. Caso os produtos ou subprodutos florestais utilizados na execução contratual tenham origem em Estado que possua documento de controle próprio, o Contratado deverá apresentá-lo, em complementação ao DOF, a fim de demonstrar a regularidade do transporte e armazenamento nos limites do território estadual.

8.41. Observar as diretrizes, critérios e procedimentos para a gestão dos resíduos da construção civil estabelecidos na Resolução nº 307, de 05/07/2002, com as alterações posteriores, do Conselho Nacional de Meio Ambiente - CONAMA, conforme artigo 4º, §§ 2º e 3º, da Instrução Normativa SLTI/MP nº 1, de 19/01/2010, nos seguintes termos:

8.41.1. O gerenciamento dos resíduos originários da contratação deverá obedecer às diretrizes técnicas e procedimentos do Programa Municipal de Gerenciamento de Resíduos da Construção Civil, ou do Projeto de Gerenciamento de Resíduos da Construção Civil apresentado ao órgão competente, conforme o caso.

8.41.2. Nos termos dos artigos 3º e 10º da Resolução CONAMA nº 307, de 05/07/2002, o Contratado deverá providenciar a destinação ambientalmente adequada dos resíduos da construção civil originários da contratação, obedecendo, no que couber, aos seguintes procedimentos:

8.41.2.1 resíduos Classe A (reutilizáveis ou recicláveis como agregados): deverão ser reutilizados ou reciclados na forma de agregados, ou encaminhados a aterros de resíduos classe A de preservação de material para usos futuros.

8.41.2.2 resíduos Classe B (recicláveis para outras destinações): deverão ser reutilizados, reciclados ou encaminhados a áreas de armazenamento temporário, sendo dispostos de modo a permitir a sua utilização ou reciclagem futura.

8.41.2.3 resíduos Classe C (para os quais não foram desenvolvidas tecnologias ou aplicações economicamente viáveis que permitam a sua reciclagem/recuperação): deverão ser armazenados, transportados e destinados em conformidade com as normas técnicas específicas.

8.41.2.4 resíduos Classe D (perigosos, contaminados ou prejudiciais à saúde): deverão ser armazenados, transportados, reutilizados e destinados em conformidade com as normas técnicas específicas.

8.41.3. Em nenhuma hipótese o Contratado poderá dispor os resíduos originários da contratação em aterros de resíduos sólidos urbanos, áreas de “bota fora”, encostas, corpos d’água, lotes vagos e áreas protegidas por Lei, bem como em áreas não licenciadas.

8.41.4. Para fins de fiscalização do fiel cumprimento do Programa Municipal de Gerenciamento de Resíduos da Construção Civil, ou do Projeto de Gerenciamento de Resíduos da Construção Civil, conforme o caso, o Contratado comprovará, sob pena de multa, que todos os resíduos removidos estão acompanhados de

Controle de Transporte de Resíduos, em conformidade com as normas da Agência Brasileira de Normas Técnicas - ABNT, ABNT NBR ns. 15.112, 15.113, 15.114, 15.115 e 15.116, de 2004.

8.42. Observar as seguintes diretrizes de caráter ambiental:

8.42.1. Qualquer instalação, equipamento ou processo, situado em local fixo, que libere ou emita matéria para a atmosfera, por emissão pontual ou fugitiva, utilizado na execução contratual, deverá respeitar os limites máximos de emissão de poluentes admitidos na Resolução CONAMA nº 382, de 26/12/2006, e legislação correlata, de acordo com o poluente e o tipo de fonte.

8.42.2. Na execução contratual, conforme o caso, a emissão de ruídos não poderá ultrapassar os níveis considerados aceitáveis pela Norma NBR-10.151 - Avaliação do Ruído em Áreas Habitadas visando o conforto da comunidade, da Associação Brasileira de Normas Técnicas - ABNT, ou aqueles estabelecidos na NBR-10.152 - Níveis de Ruído para conforto acústico, da Associação Brasileira de Normas Técnicas - ABNT, nos termos da Resolução CONAMA nº 01, de 08/03/90, e legislação correlata.

8.43. Nos termos do artigo 4º, § 3º, da Instrução Normativa SLTI/MP nº 1, de 19/01/2010, deverão ser utilizados, na execução contratual, agregados reciclados, sempre que existir a oferta de tais materiais, capacidade de suprimento e custo inferior em relação aos agregados naturais, inserindo-se na planilha de formação de preços os custos correspondentes.

8.44. Responder por qualquer acidente de trabalho na execução dos serviços, por uso indevido de patentes registradas em nome de terceiros, por danos resultantes de defeitos ou incorreções dos serviços ou dos bens do Contratante, de seus funcionários ou de terceiros, ainda que ocorridos em via pública junto ao serviço de engenharia.

8.45. Realizar, conforme o caso, por meio de laboratórios previamente aprovados pela fiscalização e sob suas custas, os testes, ensaios, exames e provas que lhe caibam necessárias ao controle de qualidade dos materiais, serviços e equipamentos a serem aplicados nos trabalhos, conforme procedimento previsto nas especificações.

8.46. Providenciar, conforme o caso, as ligações definitivas das utilidades previstas no projeto (água, esgoto, gás, energia elétrica, telefone etc.), bem como atuar junto aos órgãos federais, estaduais e municipais e concessionárias de serviços públicos para a obtenção de licenças e regularização dos serviços e atividades concluídas (ex.: Habite-se, Licença Ambiental de Operação etc.).

8.47. Caso o contratado tenha que elaborar o projeto executivo: Fornecer os projetos executivos desenvolvidos pelos Contratados, que formarão um conjunto de documentos técnicos, gráficos e descritivos referentes aos segmentos especializados de engenharia, previamente e devidamente compatibilizados, de modo a considerar todas as possíveis interferências capazes de oferecer impedimento total ou parcial, permanente ou temporário, à execução do empreendimento, de maneira a abrangê-la em seu todo, compreendendo a completa caracterização e entendimento de todas as suas especificações técnicas, para posterior execução e implantação do objeto garantindo a plena compreensão das informações prestadas, bem como sua aplicação correta nos trabalhos.

8.47.1. A elaboração dos projetos executivos deverá partir das soluções desenvolvidas nos anteprojetos constantes neste Termo de Referência e seus anexos (Caderno de Encargos e Especificações Técnicas) e apresentar o detalhamento dos elementos construtivos e especificações técnicas, incorporando as alterações exigidas pelas mútuas interferências entre os diversos projetos.

8.48. Em se tratando de atividades que envolvam serviços de natureza intelectual, após a assinatura do contrato, o Contratado deverá participar de reunião inicial, para dar início à execução do serviço.

9. DOS CRITÉRIOS DE MEDIÇÃO E PAGAMENTO

9.1. Será indicada a retenção ou glosa no pagamento, proporcional à irregularidade verificada, sem prejuízo das sanções cabíveis, caso se constate que a Contratada:

9.1.1. não produzir os resultados acordados,

9.1.2. deixar de executar, ou não executar com a qualidade mínima exigida as atividades contratadas; ou

9.1.3. deixar de utilizar materiais e recursos humanos exigidos para a execução do serviço, ou utilizá-los com qualidade ou quantidade inferior à demandada.

9.2. Quando couber, os serviços serão recebidos provisoriamente, pelos fiscais técnico e administrativo, mediante termos detalhados, quando verificado o cumprimento das exigências de caráter técnico e administrativo. (Art. 140, I, a, da Lei nº 14.133).

9.3. O prazo da disposição acima será contado do recebimento de comunicação de cobrança oriunda do contratado com a comprovação da prestação dos serviços a que se referem a parcela a ser paga.

9.4. O fiscal técnico do contrato realizará o recebimento provisório do objeto do contrato mediante termo detalhado que comprove o cumprimento das exigências de caráter técnico. (Art. 22, X, Decreto Municipal nº 7.495/22).

9.5. O fiscal administrativo do contrato realizará o recebimento provisório do objeto do contrato mediante termo detalhado que comprove o cumprimento das exigências de caráter administrativo.

9.6. O fiscal setorial do contrato, quando houver, realizará o recebimento provisório sob o ponto de vista técnico e administrativo.

9.7. Para efeito de recebimento provisório, ao final de cada período mensal:

9.7.1. O fiscal técnico do contrato deverá apurar o resultado das avaliações da execução do objeto e, se for o caso, a análise do desempenho e qualidade da prestação dos serviços realizados em consonância com os indicadores previstos no ato convocatório, que poderá resultar no redimensionamento de valores a serem pagos à contratada, registrando em relatório a ser encaminhado ao gestor do contrato;

9.7.2. O fiscal administrativo deverá verificar a efetiva realização dos dispêndios concernentes aos salários e às obrigações trabalhistas, previdenciárias e com o FGTS do mês anterior, dentre outros, emitindo relatório que será encaminhado ao gestor do contrato.

9.8. Será considerado como ocorrido o recebimento provisório com a entrega do termo detalhado ou, em havendo mais de um a ser feito, com a entrega do último.

9.9. O Contratado fica obrigado a reparar, corrigir, remover, reconstruir ou substituir, às suas expensas, no todo ou em parte, o objeto em que se verificarem vícios, defeitos ou incorreções resultantes da execução ou materiais empregados, cabendo à fiscalização não atestar a última e/ou única medição de serviços até que sejam sanadas todas as eventuais pendências que possam vir a ser apontadas no Recebimento Provisório.

9.10. A fiscalização não efetuará o ateste da última e/ou única medição de serviços até que sejam sanadas todas as eventuais pendências que possam vir a ser apontadas no Recebimento Provisório. (Art. 119 c/c art. 140 da Lei nº 14133/21)

9.11. O recebimento provisório também ficará sujeito, quando cabível, à conclusão de todos os testes de campo e à entrega dos Manuais e Instruções exigíveis.

9.12. Os serviços poderão ser rejeitados, no todo ou em parte, quando em desacordo com as especificações constantes neste Termo de Referência e na proposta, sem prejuízo da aplicação das penalidades.

9.13. Quando a fiscalização for exercida por um único servidor, o Termo Detalhado deverá conter o registro, a análise e a conclusão acerca das ocorrências na execução do contrato, em relação à fiscalização técnica e administrativa e demais documentos que julgar necessários, devendo encaminhá-los ao gestor do contrato para recebimento definitivo.

9.14. Os serviços serão recebidos definitivamente por servidor ou comissão designada pela autoridade competente, após a verificação da qualidade e quantidade do serviço e consequente aceitação mediante termo detalhado, obedecendo aos seguintes procedimentos:

9.14.1. Emitir documento comprobatório da avaliação realizada pelos fiscais técnico, administrativo e setorial, quando houver, no cumprimento de obrigações assumidas pelo contratado, com menção ao seu desempenho na execução contratual, baseado em indicadores objetivamente definidos e aferidos, e a eventuais penalidades aplicadas, devendo constar do cadastro de atesto de cumprimento de obrigações, conforme regulamento (art. 21, VIII, Decreto Municipal nº 7.495/22).

9.14.2. Realizar a análise dos relatórios e de toda a documentação apresentada pela fiscalização e, caso haja irregularidades que impeçam a liquidação e o pagamento da despesa, indicar as cláusulas contratuais pertinentes, solicitando à CONTRATADA, por escrito, as respectivas correções;

9.14.3. Emitir Termo Circunstanciado para efeito de recebimento definitivo dos serviços prestados, com base nos relatórios e documentações apresentadas; e

9.14.4. Comunicar a empresa para que emita a Nota Fiscal ou Fatura, com o valor exato dimensionado pela fiscalização.

9.14.5. Enviar a documentação pertinente ao setor de contratos para a formalização dos procedimentos de liquidação e pagamento, no valor dimensionado pela fiscalização e gestão.

9.15. No caso de controvérsia sobre a execução do objeto, quanto à dimensão, qualidade e quantidade, deverá ser observado o teor do art. 143 da Lei nº 14.133/21, comunicando-se à empresa para emissão de Nota Fiscal no que pertine à parcela incontroversa da execução do objeto, para efeito de liquidação e pagamento.

9.16. Nenhum prazo de recebimento ocorrerá enquanto pendente a solução, pelo contratado, de inconsistências verificadas na execução do objeto ou no instrumento de cobrança.

9.17. O recebimento provisório ou definitivo não excluirá a responsabilidade civil pela solidez e pela segurança do serviço nem a responsabilidade ético-profissional pela perfeita execução do contrato.

9.18. Recebida a Nota Fiscal ou documento de cobrança equivalente, correrá o prazo de dez dias úteis para fins de liquidação.

9.19. O prazo de que trata o item anterior será reduzido à metade, mantendo-se a possibilidade de prorrogação, nos casos de contratações decorrentes de despesas cujos valores não ultrapassem o limite de que trata o inciso II do art. 75 da Lei nº 14.133/21.

9.20. Para fins de liquidação, o setor competente deve verificar se a Nota Fiscal ou Fatura apresentada expressa os elementos necessários e essenciais do documento, tais como:

- 9.20.1. o prazo de validade;
- 9.20.2. a data da emissão;
- 9.20.3. os dados do contrato e do órgão contratante;
- 9.20.4. o período respectivo de execução do contrato;
- 9.20.5. o valor a pagar; e
- 9.20.6. eventual destaque do valor de retenções tributárias cabíveis.

9.21. Havendo erro na apresentação da Nota Fiscal/Fatura, ou circunstância que impeça a liquidação da despesa, esta ficará sobrestada até que o contratado providencie as medidas saneadoras, reiniciando-se o prazo após a comprovação da regularização da situação, sem ônus à contratante;

9.22. A Nota Fiscal ou Fatura deverá ser obrigatoriamente acompanhada da comprovação da regularidade fiscal, constatada por meio de consulta on-line ao SICAF ou, na impossibilidade de acesso ao referido Sistema, mediante consulta aos sítios eletrônicos oficiais ou à documentação mencionada no art. 68 da Lei nº 14.133/21.

9.23. A Administração deverá realizar consulta ao SICAF para:

- a) verificar a manutenção das condições de habilitação exigidas no edital;
- b) identificar possível razão que impeça a participação em licitação, no âmbito do órgão ou entidade, proibição de contratar com o Poder Público, bem como ocorrências impeditivas indiretas.

9.24. Constatando-se, junto ao SICAF, a situação de irregularidade do contratado, será providenciada sua notificação, por escrito, para que, no prazo de 5 (cinco) dias úteis, regularize sua situação ou, no mesmo prazo, apresente sua defesa. O prazo poderá ser prorrogado uma vez, por igual período, a critério do contratante.

9.25. Não havendo regularização ou sendo a defesa considerada improcedente, o contratante deverá comunicar aos órgãos responsáveis pela fiscalização da regularidade fiscal quanto à inadimplência do contratado, bem como quanto à existência de pagamento a ser efetuado, para que sejam acionados os meios pertinentes e necessários para garantir o recebimento de seus créditos.

9.26. Persistindo a irregularidade, o contratante deverá adotar as medidas necessárias à rescisão contratual nos autos do processo administrativo correspondente, assegurada ao contratado a ampla defesa.

9.27. Havendo a efetiva execução do objeto, os pagamentos serão realizados normalmente, até que se decida pela rescisão do contrato, caso o contratado não regularize sua situação junto ao SICAF.

9.27.1. O pagamento será efetuado no prazo máximo de até 20 dias úteis, contados da finalização da liquidação da despesa.

9.28. O pagamento será realizado através de ordem bancária, para crédito em banco, agência e conta-corrente indicada pelo contratado.

9.29. Será considerada data do pagamento o dia em que constar como emitida a ordem bancária para pagamento.

9.30. Quando do pagamento, será efetuada a retenção tributária prevista na legislação aplicável.

9.30.1. Independentemente do percentual de tributo inserido na planilha, quando houver, serão retidos na fonte, quando da realização do pagamento, os percentuais estabelecidos na legislação vigente.

9.31. O pagamento pela efetiva entrega do objeto deste instrumento à empresa vencedora/contratada, ocorrerá através da Secretaria Municipal da Fazenda, mediante apresentação da Nota Fiscal correspondente, com a aceitação e atesto do responsável pelo recebimento do mesmo, acompanhado das comprovações de regularidade junto a Fazenda Federal, Fazenda do Estado do Rio Grande do Sul, Município de Esteio, FGTS e Justiça do Trabalho.

9.32. Providências e prazos para a liquidação e pagamento:

I – 10 (dez dias) úteis para a liquidação da despesa, a contar do recebimento da nota fiscal ou instrumento de cobrança equivalente pela Administração;

II – 20 (vinte dias) úteis para pagamento, a contar da liquidação da despesa.

9.33. A Nota Fiscal correspondente deverá ser entregue pela empresa contratada diretamente ao responsável pelo recebimento que somente atestará a entrega dos produtos e liberará a Nota Fiscal para pagamento quando cumpridas, pela empresa vencedora, todas as condições pactuadas.

9.34. O Município certificará a Nota Fiscal correspondente somente após a verificação da perfeita compatibilidade entre o material entregue e o que foi solicitado. A contagem para o 20º (vigésimo) dia, previsto no caput, só iniciar-se-á após a aceitação dos produtos pelo responsável pelo recebimento e cumprimento pela empresa de todas as condições pactuadas.

9.35. Para execução do pagamento, à empresa contratada deverá fazer constar na Nota Fiscal correspondente, emitida sem rasura, em letra bem legível, em nome da Prefeitura Municipal de Esteio, CNPJ 88.150.495/0001-86, informando o número de sua conta-corrente, se Banco do Brasil, Caixa Econômica Federal e/ou Banco do Estado do Rio Grande do Sul, e a respectiva Agência, bem como o número da Ordem de Compra.

9.36. Havendo erro na Nota Fiscal ou circunstâncias que impeçam a liquidação da despesa, aquela será devolvida à empresa contratada e o pagamento ficará pendente até que o mesmo providencie as medidas saneadoras. Nesta hipótese, o prazo para pagamento iniciar-se-á após a regularização da situação ou reapresentação do documento fiscal, não acarretando quaisquer ônus ao Município.

9.37. A critério da Administração poderão ser descontados dos pagamentos devidos, os valores para cobrir despesas com multas, indenizações a terceiros ou outras de responsabilidade da empresa contratada.

9.38. De acordo com Instrução Normativa RFB Nº 2110/22 e alterações, do Instituto Nacional do Seguro Social do MPAS, o MUNICÍPIO, SE COUBER, fará a retenção de 11% (onze por cento) do valor bruto da nota fiscal de prestação de serviços e efetuará o recolhimento à Seguridade Social.

9.39. O Município poderá sustar todo e qualquer pagamento do preço ou suas parcelas de qualquer fatura apresentada pela empresa contratada casos verificados uma ou mais das hipóteses abaixo e enquanto perdurar o ato ou fato sem direito a qualquer reajustamento complementar ou acréscimo, conforme enunciado:

a) A empresa contratada deixe de acatar quaisquer determinações exaradas pelo órgão fiscalizador do Município.

b) Não cumprimento de obrigação assumida, hipótese em que o pagamento ficará retido até que a empresa contratada atenda à cláusula infringida.

c) A empresa que retarda indevidamente a entrega do objeto licitado por prazo que venha a prejudicar as atividades do Município.

d) Débito da empresa contratada para com o Município, quer proveniente da execução deste instrumento, quer de obrigações de outros contratos.

e) Em qualquer das hipóteses previstas nos parágrafos acima, ou de infração às demais cláusulas e obrigações estabelecidas neste instrumento.

9.40. Os pagamentos observarão os limites de desembolso máximo conforme cronograma estabelecido no termo de referência, se houver.

9.41. Respeitadas as condições previstas neste instrumento, no caso de eventual atraso no pagamento por culpa do Município, os valores devidos serão acrescidos de encargos financeiros, entre o termo final do prazo de pagamento até a data da sua efetiva realização, de acordo com o índice de variação do INCC para as Obras ou IPCA para os demais serviços e aquisições, do mês anterior ao do pagamento "pro rata tempore", ou por outro índice que venha lhe substituir, desde que a empresa contratada não tenha concorrido de alguma forma para o atraso.

9.41.1. Os pagamentos observarão os limites de desembolso máximo por período estabelecido no Cronograma Físico-Financeiro, se houver.

10. DO REAJUSTE

10.1. Os preços inicialmente contratados são fixos e irremovíveis no prazo de um ano contado da data do orçamento estimado, em ___ de ____ de 20__.

10.1.1. Enquadrando-se como SERVIÇOS DE ENGENHARIA: Após o interregno de um ano os preços iniciais poderão ser reajustados pelo índice do IPCA dos últimos 12 (doze) meses, tendo como data-base à data do orçamento estimado, exclusivamente para as obrigações iniciadas e concluídas após a ocorrência da anualidade.

10.1.2. Enquadrando-se como OBRA: Após o interregno de um ano os preços iniciais poderão ser reajustados pelo índice do INCC dos últimos 12 (doze) meses, tendo como data-base à data do orçamento estimado, exclusivamente para as obrigações iniciadas e concluídas após a ocorrência da anualidade.

10.2. O reajuste de preços deverá ser solicitado expressamente pelo contratado, até a data do vencimento de cada anualidade do orçamento estimado, sob pena de preclusão.

10.3. Transcorrida a anualidade, perderá o direito ao reajuste, por preclusão, o contratado que não efetuar a solicitação prevista no item 10.3.

10.4. Nos termos do art. 2º da Lei Federal nº 10.192, de 14 de fevereiro de 2001, fica vedado reajuste em contratos com vigência inferior a um ano.

10.5. Nos reajustes subsequentes ao primeiro, o interregno mínimo de um ano será contado a partir dos efeitos financeiros do último reajuste.

10.6. No caso de atraso ou não divulgação do(s) índice (s) de reajustamento, o contratante pagará ao contratado a importância calculada pela última variação conhecida, liquidando a diferença correspondente tão logo seja(m) divulgado(s) o(s) índice(s) definitivo(s).

10.7. Nas aferições finais, o(s) índice(s) utilizado(s) para reajuste será(ão), obrigatoriamente, o(s) definitivo(s).

10.8. Caso o(s) índice(s) estabelecido(s) para reajustamento venha(m) a ser extinto(s) ou de qualquer forma não possa(m) mais ser utilizado(s), será(ão) adotado(s), em substituição, o(s) que vier(em) a ser determinado(s) pela legislação então em vigor.

10.9. Na ausência de previsão legal quanto ao índice substituto, as partes elegerão novo índice oficial, para reajustamento do preço do valor remanescente, por meio de termo aditivo.

10.10. O reajuste será realizado por apostilamento.

11. DO MODELO DE EXECUÇÃO E GESTÃO CONTRATUAL

11.1. O regime de execução contratual, os modelos de gestão e de execução, assim como os prazos e condições de conclusão, entrega, observação e recebimento do objeto constam no Termo de Referência, anexo a este Contrato.

11.2. Nas alterações unilaterais a que se refere o inciso I do caput do art. 124 desta Lei, o contratado será obrigado a aceitar, nas mesmas condições contratuais, acréscimos ou supressões de até 25% (vinte e cinco por cento) do valor inicial atualizado do contrato que se fizerem nas obras, nos serviços ou nas compras, e, no caso de reforma de edifício ou de equipamento, o limite para os acréscimos será de 50% (cinquenta por cento).

11.3. Nas hipóteses de obras e serviços de grande vulto ou quando forem adotados os regimes de contratação Integrada e Semi-Integrada: Matriz de risco: Os riscos a serem suportados pelo contratante, pelo contratado e os compartilhados pelas partes, estão definidos no Termo de Referência/ Projeto Básico.

12. DA GARANTIA DE EXECUÇÃO

12.1. Não haverá exigência de garantia contratual da execução.

13. DA SUBCONTRATAÇÃO

13.1. Não será admitida a subcontratação do objeto contratual.

14. DAS INFRAÇÕES E SANÇÕES ADMINISTRATIVAS

14.1. Comete infração administrativa, nos termos da Lei nº 14.133/21, o contratado que:

- a) der causa à inexecução parcial ou execução imperfeita do contrato;
- b) der causa à inexecução parcial do contrato que cause grave dano à Administração ou ao funcionamento dos serviços públicos ou ao interesse coletivo;
- c) der causa à inexecução total do contrato;
- d) ensejar o retardamento da execução ou da entrega do objeto da contratação sem motivo justificado;
- e) apresentar documentação falsa ou prestar declaração falsa durante a execução do contrato;
- f) praticar ato fraudulento na execução do contrato;
- g) comportar-se de modo inidôneo ou cometer fraude de qualquer natureza;
- h) praticar ato lesivo previsto no art. 5º da Lei nº 12.846/13.

14.2. Serão aplicadas ao contratado que incorrer nas infrações acima descritas as seguintes sanções:

14.2.1. Advertência, quando o contratado der causa à inexecução parcial do contrato, sempre que não se justificar a imposição de penalidade mais grave (art. 156, §2º, da Lei nº 14.133/21);

14.2.2. Impedimento de licitar e contratar, quando praticadas as condutas descritas nas alíneas “b”, “c” e “d” do subitem acima deste Contrato, sempre que não se justificar a imposição de penalidade mais grave (art. 156, § 4º, da Lei nº 14.133/21);

14.2.3. Declaração de inidoneidade para licitar e contratar, quando praticadas as condutas descritas nas alíneas “e”, “f”, “g” e “h” do subitem do subitem 14.1 deste Contrato, bem como nas alíneas “b”, “c” e “d”, que justifiquem a imposição de penalidade mais grave (art. 156, §5º, da Lei nº 14.133/21).

14.2.4. Multa:

a) moratória de até 0,5 % por dia de atraso injustificado sobre o valor da parcela inadimplida do contrato/objeto, até o limite de 60 (sessenta) dias;

- b) moratória de até 0,5% por dia de atraso injustificado sobre o valor total do contrato/objeto, até o máximo de 30%, pela inobservância do prazo fixado para apresentação, suplementação ou reposição da garantia, se for o caso;
- c) compensatória de até 30% sobre o valor total do contrato, no caso de inexecução parcial, imperfeita ou total do contrato/objeto;
- d) para as infrações previstas nas alíneas “e”, “f”, “g” e “h” do subitem 14.1 de 15% a 30% sobre o valor total do contrato.

14.3. O atraso superior a 30 (trinta) dias autoriza a Administração a promover a extinção do contrato por descumprimento ou cumprimento irregular de suas cláusulas, conforme dispõe o inciso I do art. 137 da Lei n. 14.133/21.

14.4. A aplicação das sanções previstas neste Contrato não exclui, em hipótese alguma, a obrigação de reparação integral do dano causado ao Contratante (art. 156, §9º, da Lei nº 14.133/21).

14.5. Todas as sanções previstas neste Contrato poderão ser aplicadas cumulativamente com a multa (art. 156, §7º, da Lei nº 14.133/21).

14.6. Antes da aplicação da multa será facultada a defesa do interessado no prazo de 15 (quinze) dias úteis, contado da data de sua intimação (art. 157, da Lei nº 14.133/21).

14.7. Se a multa aplicada e as indenizações cabíveis forem superiores ao valor do pagamento eventualmente devido pelo Contratante ao Contratado, além da perda desse valor, a diferença será descontada da garantia prestada ou será cobrada judicialmente (art. 156, §8º, da Lei nº 14.133/21).

14.8. Previamente ao encaminhamento à cobrança judicial, a multa poderá ser recolhida administrativamente no prazo máximo de 30 (trinta) dias, a contar da data do recebimento da comunicação enviada pela autoridade competente.

14.9. A aplicação das sanções realizar-se-á em processo administrativo que assegure o contraditório e a ampla defesa ao Contratado, observando-se o procedimento previsto no caput e parágrafos do art. 158 da Lei nº 14.133/21, para as penalidades de impedimento de licitar e contratar e de declaração de inidoneidade para licitar ou contratar.

14.10. Na aplicação das sanções serão considerados (art. 156, §1º, da Lei nº 14.133/21):

I – a natureza e a gravidade da infração cometida;

II – as peculiaridades do caso concreto;

III – as circunstâncias agravantes ou atenuantes;

IV – os danos que dela provierem para o Contratante;

V – a implantação ou o aperfeiçoamento de programa de integridade, conforme normas e orientações dos órgãos de controle.

14.11. Os atos previstos como infrações administrativas na Lei nº 14.133/21, ou em outras leis de licitações e contratos da Administração Pública que também sejam tipificados como atos lesivos na Lei nº 12.846, de 2013, serão apurados e julgados conjuntamente, nos mesmos autos, observados o rito procedimental e autoridade competente definidos na referida Lei (art. 159).

14.12. A personalidade jurídica do Contratado poderá ser desconsiderada sempre que utilizada com abuso do direito para facilitar, encobrir ou dissimular a prática dos atos ilícitos previstos neste Contrato ou para provocar confusão patrimonial, e, nesse caso, todos os efeitos das sanções aplicadas à pessoa jurídica serão estendidos aos seus administradores e sócios com poderes de administração, à pessoa jurídica sucessora ou à empresa do mesmo ramo com relação de coligação ou controle, de fato ou de direito, com o Contratado, observados, em todos os casos, o contraditório, a ampla defesa e a obrigatoriedade de análise jurídica prévia (art. 160, da Lei nº 14.133/21).

14.13. O Contratante deverá, no prazo máximo 15 (quinze) dias úteis, contado da data de aplicação da sanção, informar e manter atualizados os dados relativos às sanções por ela aplicadas, para fins de publicidade no Cadastro Nacional de Empresas Inidôneas e Suspensas (Ceis) e no Cadastro Nacional de Empresas Punidas (Cnep), instituídos no âmbito do Poder Executivo Federal. (Art. 161, da Lei nº 14.133/21).

14.14. As sanções de impedimento de licitar e contratar e declaração de inidoneidade para licitar ou contratar são passíveis de reabilitação na forma do art. 163 da Lei nº 14.133/21.

15. DA EXTINÇÃO CONTRATUAL

15.1. O contrato se extingue quando cumpridas as obrigações de ambas as partes, ainda que isso ocorra antes do prazo estipulado para tanto.

15.2. Se as obrigações não forem cumpridas no prazo estipulado, a vigência ficará prorrogada até a conclusão do objeto, caso em que deverá a Administração providenciar a readequação do cronograma fixado para o contrato.

15.3. Quando a não conclusão do contrato referida no item anterior decorrer de culpa do contratado:

15.3.1. Ficará ele constituído em mora, sendo-lhe aplicáveis as respectivas sanções administrativas;

15.3.2. Poderá a Administração optar pela extinção do contrato e, nesse caso, adotará as medidas admitidas em lei para a continuidade da execução contratual.

15.4. O contrato pode ser extinto antes de cumpridas as obrigações nele estipuladas, ou antes do prazo nele fixado, por algum dos motivos previstos no artigo 137 da Lei nº 14.133/21, bem como amigavelmente, assegurados o contraditório e a ampla defesa.

15.5. Nesta hipótese, aplicam-se também os artigos 138 e 139 da mesma Lei.

15.6. A alteração social ou a modificação da finalidade ou da estrutura da empresa não ensejará a rescisão se não restringir sua capacidade de concluir o contrato.

15.7. Se a operação implicar mudança da pessoa jurídica contratada, deverá ser formalizado termo aditivo para alteração subjetiva.

15.8. O termo de rescisão, sempre que possível, será precedido:

I – Balanço dos eventos contratuais já cumpridos ou parcialmente cumpridos;

II – Relação dos pagamentos já efetuados e ainda devidos;

III – Indenizações e multas.

IV – A extinção do contrato não configura óbice para o reconhecimento do desequilíbrio econômico-financeiro, hipótese em que será concedida indenização por meio de termo indenizatório (art. 131, caput, da Lei nº 14.133/21).

16. OBRIGAÇÕES PERTINENTES À LEI GERAL DE PROTEÇÃO DE DADOS PESSOAIS

16.1. As partes deverão cumprir a Lei nº 13.709, de 2018 (LGPD), quanto a todos os dados pessoais a que tenham acesso em razão do certame ou do contrato administrativo que eventualmente venha a ser firmado, a partir da apresentação da proposta no procedimento de contratação, independentemente de declaração ou de aceitação expressa.

16.2. Os dados obtidos somente poderão ser utilizados para as finalidades que justificaram seu acesso e de acordo com a boa-fé e com os princípios do art. 6º da LGPD.

16.3. É vedado o compartilhamento com terceiros dos dados obtidos fora das hipóteses permitidas em Lei.

16.4. A Administração deverá ser informada no prazo de 5 (cinco) dias úteis sobre todos os contratos de suboperação firmados ou que venham a ser celebrados pelo CONTRATADO.

16.5. Terminado o tratamento dos dados nos termos do art. 15 da LGPD, é dever da CONTRATADA eliminá-los, com exceção das hipóteses do art. 16 da LGPD, incluindo aquelas em que houver necessidade de guarda de documentação para fins de comprovação do cumprimento de obrigações legais ou contratuais e somente enquanto não prescritas essas obrigações.

16.6. É dever da CONTRATADA orientar e treinar seus empregados sobre os deveres, requisitos e responsabilidades decorrentes da LGPD.

16.7. A CONTRATADA deverá exigir de SUBOPERADORES e SUBCONTRATADOS o cumprimento dos deveres da presente cláusula, permanecendo integralmente responsável por garantir sua observância.

16.8. A CONTRATANTE poderá realizar diligência para aferir o cumprimento dessa cláusula, devendo o CONTRATADO atender prontamente eventuais pedidos de comprovação formulados.

16.9. A CONTRATADA deverá prestar, no prazo fixado pela CONTRATANTE, prorrogável justificadamente, quaisquer informações acerca dos dados pessoais para cumprimento da LGPD, inclusive quanto a eventual descarte realizado.

16.10. Bancos de dados formados a partir de contratos administrativos, notadamente aqueles que se proponham a armazenar dados pessoais, devem ser mantidos em ambiente virtual controlado, com registro individual rastreável de tratamentos realizados (LGPD, art. 37), com cada acesso, data, horário e registro da finalidade, para efeito de responsabilização, em caso de eventuais omissões, desvios ou abusos.

16.11. Os referidos bancos de dados devem ser desenvolvidos em formato interoperável, a fim de garantir a reutilização desses dados pela Administração nas hipóteses previstas na LGPD.

16.12. O contrato está sujeito a ser alterado nos procedimentos pertinentes ao tratamento de dados pessoais, quando indicado pela autoridade competente, em especial a ANPD por meio de opiniões técnicas ou recomendações, editadas na forma da LGPD.

16.13. Os contratos e convênios de que trata o § 1º do art. 26 da LGPD deverão ser comunicados à autoridade nacional.

17. DOS CASOS OMISSOS

17.1. Os casos omissos serão decididos pelo contratante, segundo as disposições contidas na Lei nº 14.133/21, e demais normas federais aplicáveis e, subsidiariamente, segundo as disposições contidas na Lei nº 8.078/90 – Código de Defesa do Consumidor – e normas e princípios gerais dos contratos.

18. DAS ALTERAÇÕES

18.1. Eventuais alterações contratuais reger-se-ão pela disciplina dos arts. 124 e seguintes da Lei nº 14.133/21.

18.2. O contratado é obrigado a aceitar, nas mesmas condições contratuais, os acréscimos ou supressões que se fizerem necessários, até o limite de 25% (vinte e cinco por cento) do valor inicial atualizado do contrato.

18.3. Registros que não caracterizam alteração do contrato podem ser realizados por simples apostila, dispensada a celebração de termo aditivo, na forma do art. 136 da Lei nº 14.133/21.

19. DA PUBLICAÇÃO

19.1. Incumbirá ao contratante divulgar o presente instrumento no Portal Nacional de Contratações Públicas (PNCP), na forma prevista no art. 94 da Lei 14.133/21, bem como no sítio eletrônico oficial, consoante previsto no art. 91 da Lei 14.133/21.

20. DO FORO

20.1. Fica eleito o Foro da Comarca de Esteio/RS, para dirimir os litígios que decorrerem da execução deste Termo de Contrato, conforme art. 92, §1º, da Lei nº 14.133/21.

Município de Esteio, ___ de _____ de 20__.

Prefeito do Município de Esteio

Contratada

ANEXO V

ESTUDO TÉCNICO PRELIMINAR

Assinado Digitalmente

Estudo Técnico Preliminar

(OBRA COMUM)

1. INFORMAÇÕES BÁSICAS

1.1. CATEGORIA DO SERVIÇO: OBRA comum

2. DESCRIÇÃO DA NECESSIDADE

2.1. Estudo técnico preliminar para tratar da necessidade de **OBRA COMUM PARA CONTRATAÇÃO DE MÃO DE OBRA ESPECIALIZADA, PARA EXECUÇÃO REDE DE DRENAGEM, INCLUSO ESCORAMENTO DE VALAS LOCALIZADA NA RUA PERNAMBUCO**, sem dedicação exclusiva de mão de obra. A realização de uma contratação para atendimento da demanda, se faz necessária pois não temos mão de obra e materiais especializados para escavação de valas profundas, como é o caso dessa.

2.2. O objeto desta contratação se enquadra como sendo **OBRA COMUM, empreitada por preço GLOBAL**, que tem por objeto ações, objetivamente padronizáveis em termos de desempenho e qualidade, de manutenção, de adequação e de adaptação de bens móveis e imóveis, com preservação das características originais dos bens conforme o disposto no art. 6º, inciso XXI, alínea "a", da Lei n.º 14.133/21.

2.3. O serviço é enquadrado como **não-contínuo** tendo em vista que não há necessidade permanente de execução de tarefas.

2.4. O prazo de vigência da contratação é de **03 (três) meses** contados a partir do recebimento da ordem de início dos serviços ou assinatura do contrato (se houver), na forma do artigo 105 da Lei nº 14.133/2021.

2.5. A conclusão do serviço objeto desta contratação será de forma pré-definida com prazo de vigência prorrogado automaticamente quando seu objeto não for concluído no período firmado no contrato conforme o disposto no art. 111, da Lei n.º 14.133/21.

2.6. Quando houver **CONTRATO** o instrumento oferecerá maior detalhamento das regras que serão aplicadas em relação à vigência da contratação.

3. ÁREA REQUISITANTE

3.1 ÁREA: Secretaria Municipal de Obras e Serviços Urbanos.

3.2 RESPONSÁVEL: Lilian Teresinha Martiny Haigert - Secretária Municipal de Obras e Serviços Urbanos - SMOSU

3.3 RESPONSÁVEL TÉCNICO: Eng. Gabriel Brasil (Reg. Munic. Nº 31881 – CREA/RS 263212).

4. REQUISITOS DA CONTRATAÇÃO

4.1. O objeto deve ser entregue com as mesmas especificações constantes no termo de referência e seus anexos.

4.2. São de responsabilidade da empresa todos os impostos, taxas, licenças e registros dos órgãos públicos municipais, estaduais e federais, que se fizerem necessários, bem como as despesas com frete, e recursos humanos(quando for o caso).

4.3. Durante a execução, os serviços serão submetidos à inspeção, sendo observados os seguintes itens:

- a) itens de segurança e utilizar EPI;
- b) Critérios de Sustentabilidade;
- c) Desempenho e qualidade dos materiais e serviços realizados pela Contratada;
- d) Registros e conformidades trabalhistas de pessoal próprio e na contratação de terceiras;
- e) Capacidade técnica dos executores contratados e equipamentos apropriados para cumprir o cronograma proposto e contratado dentro do prazo estipulado;
- f) Capacidade financeira da Contratada para não suspender os trabalhos nos prazos estipulados em contrato;
- g) Número de funcionários ou contratados adequados ao cumprimento do cronograma físico da obra OBJETO.

4.4. A Prestação do serviço compreende a execução de uma nova rede de drenagem, que necessita de escoramento por causa de sua profundidade, localizada no bairro Parque Amador, Rua Pernambuco. Intervenção é indicada no Termo de Referência e em projeto, anexos ao processo do edital.

Conforme o projeto desenvolvido para a intervenção os principais serviços a serem executados pela Contratante, seguirão as seguintes etapas de execução:

- Instalações iniciais de obra, posicionamento do contêiner e instalação da Placa de Obra.
- Abertura das valas com maquinário adequado.
- Escoramento de vala e posterior preparação do fundo para receber a tubulação de drenagem
- Execução de poço de visita.
- Reaterro das valas com compactação do solo.
- Imprimação e pavimentação asfáltica com CBUQ;
- Remoção do contêiner, limpeza final e entrega da obra.

DOS CRITÉRIOS DE SUSTENTABILIDADE

4.5. Para esta solução, entende-se que não se deve criar critérios de sustentabilidade além dos critérios próprios já existentes nas especificações dos serviços. Visto que critérios sobressalentes podem restringir a competitividade do certame.

4.6. Os serviços a serem executados devem obedecer à Lei n. 12.305/2010, as Instruções Normativas SLTI/MP ns. 01/2010 (Dispõe sobre os critérios de sustentabilidade ambiental na aquisição de bens, contratação de serviços ou obras pela Administração Pública).

4.7. A Contratada deverá, ainda, responsabilizar-se pela destinação ambientalmente adequada dos resíduos da construção civil originários da contratação, obedecendo, ao disposto nos artigos 3º e 10º da Resolução Conama nº 307/2002.

DA GARANTIA CONTRATUAL

4.8. Não haverá exigência da garantia da contratação, pelas razões abaixo justificadas:

4.8.1. O serviço contrato é pequeno vulto, com baixo risco financeiro e probabilidade de prejuízos ao patrimônio público mínima;

4.8.2. O serviço é caracterizado por atividade não continuada e sem dedicação exclusiva de mão de obra, desobrigando a exigência de garantia de execução;

DA VISTORIA TÉCNICA

4.10. A avaliação prévia do local de execução dos serviços é imprescindível para o conhecimento pleno das condições e peculiaridades do objeto a ser contratado, sendo assegurado ao interessado o direito de realização de vistoria prévia, acompanhado por servidor designado para esse fim, de segunda a sexta-feira, das 8:30 horas às 14:00 horas.

Serão disponibilizados data e horário diferentes aos interessados em realizar a vistoria prévia.

4.10.1. Para a vistoria, o representante legal da empresa ou responsável técnico deverá estar devidamente identificado, apresentando documento de identidade civil e documento expedido pela empresa comprovando sua habilitação para a realização da vistoria.

4.10.2. Caso o licitante opte por não realizar a vistoria, deverá prestar declaração formal assinada pelo responsável técnico do licitante acerca do conhecimento pleno das condições e peculiaridades da contratação.

4.10.3. A não realização da vistoria não poderá embasar posteriores alegações de desconhecimento das instalações, dúvidas ou esquecimentos de quaisquer detalhes dos locais da prestação dos serviços, devendo o contratado assumir os ônus dos serviços decorrentes.

DA EXIGÊNCIA DE DOCUMENTAÇÃO TÉCNICA

4.11. Quanto a habilitação técnica, deverão ser atendidas as exigências abaixo:

4.11.1. **CERTIDÃO DE REGISTRO E QUITAÇÃO DE PESSOA JURÍDICA**, dentro da validade, da empresa junto ao Conselho Regional de Engenharia e Agronomia (CREA).

4.11.2. **CERTIDÃO DE REGISTRO E QUITAÇÃO DE PESSOA FÍSICA**, dentro da validade, do(s) seu(s) Responsável(eis) Técnico(s) pelo objeto da presente contratação, junto ao Conselho

Regional de Engenharia e Agronomia (CREA).

4.11.3. ATESTADO OU CERTIDÃO DE CAPACIDADE TÉCNICO-PROFISSIONAL DO RESPONSÁVEL TÉCNICO DA EMPRESA, acompanhado da respectiva certidão de acervo técnico (CAT), devidamente registrado no conselho respectivo da região onde os serviços foram executados, que comprovem ter o profissional, executado para órgão ou entidade da administração pública direta ou indireta, federal, estadual, municipal ou do Distrito Federal, ou ainda, para empresa privada, serviço de características técnicas similares ou superiores às do objeto da presente contratação, cujas parcelas de maior relevância técnica e de valor significativo são as seguintes, não se admitindo atestado(s) de fiscalização. Entende-se por compatível com o objeto a prestação dos serviços a seguir:

Execução de Obra com Escoramento de Valas, com área mínima de 162 m²

– **01 ATESTADO. Vedado somatório de quantitativos** para apresentação dos atestados de execução.

4.10.4. Licença de Operação (L.O.) da Jazida de Britas, emitida pela Fundação Estadual de Proteção Ambiental – FEPAM ou outro órgão Competente. Caso a empresa não possua esta L.O., poderá apresentar uma Declaração de operacionalidade de terceiros, acompanhada de um termo de compromisso, com reconhecimento da assinatura por autenticidade em cartório do representante legal da empresa fornecedora do material, acompanhado da cópia autenticada da licença de Operação da Jazida de Britas, emitida pela Fundação Estadual de Proteção Ambiental – FEPAM ou outro órgão ambiental competente.

4.10.5. E demais documentações técnicas que se fazem necessárias para a execução do serviço.

DA SUBCONTRATAÇÃO

4.12. Não é admitida a subcontratação do objeto contratual.

DA FISCALIZAÇÃO

4.13. A execução dos serviços será acompanhada e fiscalizada pelos servidores indicados no Termo de Referência.

5. LEVANTAMENTO DE MERCADO

5.1. A base da P.O (Previsão Orçamentária) do valor previsto para a execução do OBJETO do Contrato foi baseada nas tabelas de preços fornecidos pelo SINAPI – CEF, com o mês de referência de DEZEMBRO de 2025, e com a tabela de preços SICRO3 fornecido pelo DNIT, mês de referência JULHO de 2025, e com a aplicação de um BDI calculado em 22,11 %, por ser uma obra de baixo risco financeiro.

5.2. O ciclo de vida desta solução consiste em considerar todos os custos diretos e indiretos da contratação a fim de melhor atender à necessidade pública de forma vantajosa à administração. O período relativo ao ciclo de vida desta obra OBJETO deverá ser de no mínimo 5 anos, a partir da sua conclusão e entrega definitiva.

6. DESCRIÇÃO DA SOLUÇÃO COMO UM TODO

6.1. Das Soluções Disponíveis no Mercado e Justificativa da Solução Escolhida

6.1.1. Para atendimento da necessidade descrita neste Estudo Técnico Preliminar, foram analisadas as soluções disponíveis no mercado para a execução de rede de drenagem profunda com escoramento de valas, incluindo os serviços complementares de recomposição do pavimento asfáltico.

6.1.2. Verificou-se que a Administração Pública Municipal não dispõe, em seu quadro próprio, de **mão de obra técnica especializada**, tampouco de **equipamentos, maquinários e materiais adequados** para a execução de escavações profundas com escoramento de valas, atividade que exige conhecimento técnico específico, observância rigorosa às normas de segurança do trabalho e utilização de equipamentos apropriados.

6.1.3. A execução direta dos serviços pela Administração implicaria riscos técnicos, operacionais e de segurança, além de possível aumento de custos e prazos, não se mostrando a alternativa mais eficiente ou vantajosa para o interesse público.

6.1.4. Dentre as alternativas analisadas, a solução que se mostrou **mais adequada, eficiente e economicamente viável** foi a **contratação de empresa especializada**, com comprovada capacidade técnica para executar rede de drenagem com escoramento de valas, poços de visita, reaterro, compactação e posterior recomposição do pavimento asfáltico com CBUQ.

7. ESTIMATIVA DAS QUANTIDADES A SEREM CONTRATADAS

7.1. O serviço foi definido considerando as necessidades da Secretaria de Obras (SMOSU) e a pedido do Gabinete do Prefeito.

7.2. A metodologia para quantificar os itens e serviços necessários para a realização completa do OBJETO foi calculada a partir de levantamentos locais de áreas, aplicando os resultados das medições em planilhas de composição de sistemas, possibilitando assim chegar a um conjunto de resultados das áreas, volumes, quantidades de materiais e serviços, formando uma planilha geral de orçamentação, aplicando inicialmente os tipos de itens e suas quantidades respectivas, para depois aplicar os demais processos indicativos de preços e valores atualizados, conforme a orientação indicada no Item 5.1., acima, formando assim a **P.O. (Previsão Orçamentária) deste Objeto**.

8. ESTIMATIVA DO VALOR DA CONTRATAÇÃO

8.1. A estimativa do valor da contratação e o método de composição dos valores estimam um valor máximo, segundo uma P. O. (Previsão Orçamentária), a ser informada em anexo dos autos processuais, que são procedimentos obrigatórios e prévios à realização de processos de contratação pública.

9. JUSTIFICATIVA PARA O PARCELAMENTO OU NÃO DA SOLUÇÃO

9.1. Não haverá parcelamento para esta solução. O critério de adjudicação do objeto será conforme descrito no **Anexo Dados do Objeto**.

10. CONTRATAÇÕES CORRELATAS E/OU INTERDEPENDENTES

10.1. Não se verificou aquisições correlatas e/ou interdependentes que venham a inviabilizar a contratação ou interferir no planejamento da demanda.

11. ALINHAMENTO ENTRE A CONTRATAÇÃO E O PLANEJAMENTO

11.1. Não houve previsão no Plano Anual de Contratações, pois a Prefeitura não se adequou ainda a este planejamento, porém se baseou nas necessidades encontradas nos certames anteriores, pois contribui para a logística e para as missões técnicas e operacionais, tendo em vista ser fundamental para manutenção dos serviços.

12. BENEFÍCIOS A SEREM ALCANÇADOS COM A CONTRATAÇÃO

12.1. Espera-se com a contratação suprir a necessidade do serviço relacionado pela área requisitante possibilitando o cumprimento à legislação e a continuidade das atividades.

13. PROVIDÊNCIAS A SEREM ADOTADAS

13.1. No específico desta contratação, não há necessidade de adequação estruturais do ambiente do órgão requisitante para a contratação do objeto deste estudo.

14. POSSÍVEIS IMPACTOS AMBIENTAIS

14.1. Para esta solução não se verificou impactos ambientais relevantes sendo necessário tão somente que se cumpra os critérios de sustentabilidade conforme os itens 4.5, 4.6 e 4.7 deste Estudo Técnico Preliminar e conforme legislação Vigente.

15. DECLARAÇÃO DE VIABILIDADE

15.1. Justificativa da Viabilidade: Tendo em vista a necessidade da contratação e com base na Pesquisa de Preços, declaro que a contratação pretendida é viável nos termos deste Estudo Técnico Preliminar.

15.2. DA ANÁLISE DE RISCOS:

RISCO 1- FALTA DE RECURSOS ORÇAMENTÁRIOS PARA A CONTRATAÇÃO DO OBJETO				
(<input checked="" type="checkbox"/>) Risco Baixo (<input type="checkbox"/>) Risco Médio (<input type="checkbox"/>) Risco Alto				
DANOS	IMPACTO	Ação de Contingência	Responsável	Prazo
Atraso no início dos procedimentos licitatórios.	Inatividade dos serviços, objeto da contratação.	Reserva ou Realocação de Recursos Orçamentários e Financeiros pelo Gestor	Secretaria Demandante.	Antes do início dos Procedimentos Licitatórios

RISCO 2- FALTA DE FORNECEDORES HABILITADOS PARA A PRESTAÇÃO DO SERVIÇO				
(<input type="checkbox"/>) Risco Baixo (<input checked="" type="checkbox"/>) Risco Médio (<input type="checkbox"/>) Risco Alto				
DANOS	IMPACTO	Ação de Contingência	Responsável	Prazo
Atrasos na execução dos serviços.	Fracasso da Licitação.	Elaboração adequada e eficiente do Termo de	Setor de Licitações	Durante o procedimento Licitatório.

	Necessidade de refazer o processo licitatório.	Referência. Elaboração adequada e eficiente do Edital.		
--	------------------------------------------------	-----------------------------------------------------------	--	--

RISCO 3- : DESCUMPRIMENTO OU INEXECUÇÃO CONTRATUAL				
<input type="checkbox"/> Risco Baixo <input checked="" type="checkbox"/> Risco Médio <input type="checkbox"/> Risco Alto				
DANOS	IMPACTO	Ação de Contingência	Responsável	Prazo
Interrupção na execução do contrato.	Interrupção das atividades que dependem da contratação. Usuários sem os serviços, objeto da contratação	Evitar contratar com preços inexequíveis Evitar contratar com empresas inidôneas.	Setor de Licitações e Contratos	Durante os Procedimentos Licitatórios. Constante.

16. RESPONSÁVEIS

TÉCNICO RESPONSÁVEL:

Eng. Gabriel Brasil
Eng. Civil CREA-RS 263212
Matrícula Municipal: 31881



Documento assinado digitalmente
GABRIEL BRASIL BARBOSA
Data: 19/02/2026 10:43:51-0300
Verifique em <https://validar.iti.gov.br>

Lilian Haigert
Secretária Municipal de Obras e Serviços Urbanos
Matrículas, 46992 e 46921

Esteio, 28 de janeiro de 2026.



ANEXO VI

TERMO DE REFERÊNCIA / MEMORIAL DESCRITIVO

CONCORRÊNCIA N° 1/2026

Assinado Digitalmente

Termo de Referência

(OBRA COMUM)

1. CONDIÇÕES GERAIS DA CONTRATAÇÃO

1.1. Este termo de referência tem por objeto **OBRA COMUM** para **CONTRATAÇÃO DE MÃO DE OBRA ESPECIALIZADA, PARA EXECUÇÃO REDE DE DRENAGEM, INCLUSO ESCORAMENTO DE VALAS LOCALIZADA NA RUA PERNAMBUCO**, sem dedicação exclusiva de mão de obra. As especificações dos itens, quantidades, valor estimado total e unitário estão dispostos na tabela do **Anexo Dados do Objeto**, apêndice deste Termo de Referência.

1.2. O objeto desta contratação se enquadra como sendo **OBRA COMUM, empreitada por preço GLOBAL**, que tem por objeto ações, objetivamente padronizáveis em termos de desempenho e qualidade, de manutenção, de adequação e de adaptação de bens móveis e imóveis, com preservação das características originais dos bens conforme o disposto no art. 6º, inciso XXI, alínea “a”, da Lei n.º 14.133/21.

1.3. O serviço é enquadrado como **não-contínuo** tendo em vista que não há necessidade permanente de execução de tarefas.

1.4. O prazo de vigência da contratação é de **03 (três) meses** contados a partir do recebimento da ordem de compra, Ordem de início da obra ou assinatura do contrato, na forma do artigo 105 da Lei n° 14.133/2021.

1.4.1 O prazo de início da execução dos serviços será de **10 (dez) dias** contados a partir da assinatura do **TERMO DE INÍCIO**.

1.5. A conclusão do serviço objeto desta contratação será de forma pré-definida com prazo de vigência prorrogado automaticamente quando seu objeto não for concluído no período firmado no contrato conforme o disposto no art. 111, da Lei n.º 14.133/21.

1.6. Quando houver **CONTRATO**, o instrumento oferecerá maior detalhamento das regras que serão aplicadas em relação à vigência da contratação.

2. FUNDAMENTAÇÃO E DESCRIÇÃO DA NECESSIDADE DA CONTRATAÇÃO

2.1. A Fundamentação da Contratação e de seus quantitativos encontra-se pormenorizada no **Anexo Dados do Objeto** apêndice deste Termo de Referência.

2.2. A estimativa de preços é precedida de regular pesquisa, nos moldes do art. 23 da Lei n° 14.133/21 e do Decreto N° 7493, de 19 de dezembro de 2022 que se encontram com preços usuais de mercado, acostados ao processo.

3. DESCRIÇÃO DA SOLUÇÃO COMO UM TODO CONSIDERADO O CICLO DE VIDA DO OBJETO

A solução proposta consiste na **contratação de empresa especializada** para a execução de **nova rede de drenagem pluvial, com escoramento de valas**, localizada na **Rua Pernambuco, bairro Parque Amador**, conforme diretrizes

técnicas, projetos, especificações e exigências constantes no Termo de Referência e demais documentos que integram o processo.

A prestação dos serviços compreende a **execução integral da obra de implantação do sistema de drenagem**, incluindo todas as etapas necessárias ao correto funcionamento do sistema, tais como: instalações iniciais de obra, sinalização e mobilização do canteiro, abertura de valas por meio mecanizado, execução de escoramento em razão da profundidade das escavações, preparo do fundo de vala, assentamento da tubulação de drenagem, execução de poços de visita, reaterro com compactação adequada, bem como a **recomposição do pavimento asfáltico com aplicação de CBUQ**, conforme os padrões técnicos e projeto executivo aprovados.

As escavações e serviços correlatos deverão ser realizados com equipamentos adequados e por profissionais qualificados, observando-se rigorosamente os critérios de segurança do trabalho, em especial no que se refere ao uso de Equipamentos de Proteção Individual (EPI), estabilidade das valas, controle de alinhamento, cotas de assentamento e compactação do solo, garantindo a integridade dos trabalhadores, da infraestrutura existente e das áreas lindeiras.

A recomposição do pavimento contemplará a regularização das superfícies às cotas previstas em projeto, execução de cortes e aterros quando necessários, imprimação e aplicação do revestimento asfáltico, assegurando a adequada trafegabilidade de veículos e pedestres após a conclusão da obra. Sempre que tecnicamente viável, materiais excedentes provenientes das escavações poderão ser reaproveitados na própria obra, mediante avaliação e autorização da fiscalização, respeitando os critérios de engenharia e a legislação ambiental vigente.

A escolha da solução de **contratação de empresa especializada** mostra-se a mais vantajosa para a Administração Pública, tendo em vista que o Município **não dispõe de mão de obra técnica qualificada, nem de equipamentos e materiais apropriados** para a execução de escavações profundas com escoramento de valas, atividade que demanda conhecimento técnico específico, experiência comprovada e atendimento rigoroso às normas de segurança e qualidade.

Considerando o **ciclo de vida do objeto**, estimado em no mínimo 5 (cinco) anos após a conclusão da obra, a solução adotada assegura maior durabilidade, desempenho adequado do sistema de drenagem, redução de custos futuros com manutenção corretiva e mitigação de riscos de falhas estruturais, atendendo aos princípios da economicidade, eficiência, segurança e interesse público, em conformidade com a Lei nº 14.133/2021.

O cronograma físico-financeiro dos serviços deverá respeitar o prazo global estabelecido no memorial, com todas as etapas sujeitas à medição e liberação pela fiscalização técnico-administrativa.

4.5 CRITÉRIOS DE SUSTENTABILIDADE

4.5. Para esta solução, entende-se que não se deve criar critérios de sustentabilidade além dos critérios próprios já existentes nas especificações dos serviços. Visto que critérios sobressalentes podem restringir a competitividade do certame.

4.6. Os serviços a serem executados devem obedecer à Lei n. 12.305/2010, as Instruções Normativas SLTI/MP ns. 01/2010 (Dispõe sobre os critérios de sustentabilidade ambiental na aquisição de bens, contratação de serviços ou obras pela Administração Pública).

4.7. A Contratada deverá, ainda, responsabilizar-se pela destinação ambientalmente adequada dos resíduos da construção civil originários da contratação, obedecendo, ao disposto nos artigos 3º e 10º da Resolução Conama nº

4. REQUISITOS DA CONTRATAÇÃO

- 4.1. O objeto deve ser entregue com as mesmas especificações constantes no termo de referência e seus anexos.
- 4.2. São de responsabilidade da empresa todos os impostos, taxas, licenças e registros dos órgãos públicos municipais, estaduais e federais, que se fizerem necessários, bem como as despesas com frete, e recursos humanos (quando for o caso).
- 4.3. Durante a execução, os serviços serão submetidos à inspeção, sendo observados os seguintes itens:
- a) itens de segurança e utilizar EPI
 - b) Critérios de Sustentabilidade
 - c) Desempenho e qualidade dos materiais e serviços realizados pela Contratada.
 - d) Registros e conformidades trabalhistas de pessoal próprio e na contratação de terceiras.
 - e) Capacidade técnica dos executores contratados e equipamentos apropriados para cumprir o cronograma proposto e contratado dentro do prazo estipulado.
 - f) Capacidade financeira da Contratada para não suspender os trabalhos nos prazos estipulados em contrato.
 - g) Número de funcionários ou terceirizados adequados ao cumprimento do cronograma físico da obra OBJETO.

DA EXIGÊNCIA DE DOCUMENTAÇÃO TÉCNICA

4.4. Quanto a habilitação técnica, deverão ser atendidas as exigências abaixo:

4.4.1. **CERTIDÃO DE REGISTRO E QUITAÇÃO DE PESSOA JURÍDICA**, dentro da validade, da empresa junto ao Conselho Regional de Engenharia e Agronomia (CREA).

4.4.2. **CERTIDÃO DE REGISTRO E QUITAÇÃO DE PESSOA FÍSICA**, dentro da validade, do(s) seu(s) Responsável(eis) Técnico(s) pelo objeto da presente contratação, junto ao Conselho Regional de Engenharia e Agronomia (CREA).

4.4.3. **ATESTADO OU CERTIDÃO DE CAPACIDADE TÉCNICO-PROFISSIONAL DO RESPONSÁVEL TÉCNICO DA EMPRESA**, acompanhado da respectiva certidão de acervo técnico (CAT), devidamente registrado no conselho respectivo da região onde os serviços foram executados, que comprovem ter o profissional, executado para órgão ou entidade da administração pública direta ou indireta, federal, estadual, municipal ou do Distrito Federal, ou ainda, para empresa privada, serviço de características técnicas similares ou superiores às do objeto da presente contratação, cujas parcelas de maior relevância técnica e de valor significativo são as seguintes, não se admitindo atestado(s) de fiscalização. Entende-se por compatível com o objeto a prestação dos serviços a seguir:

Execução de Obra com Escoramento de Valas, com área mínima de 162 m²

– **01 ATESTADO. Vedado somatório de quantitativos** para apresentação dos atestados de execução.

4.4.4. **Licença de Operação (L.O.) da Jazida de Britas**, emitida pela Fundação Estadual de Proteção Ambiental

– FEPAM ou outro órgão Competente. Caso a empresa não possua esta L.O., poderá apresentar uma Declaração de operacionalidade de terceiros, acompanhada de um termo de compromisso, com reconhecimento da assinatura por autenticidade em cartório do representante legal da empresa fornecedora do material, acompanhado da cópia autenticada da licença de Operação da Jazida de Britas, emitida pela Fundação Estadual de Proteção Ambiental – FEPAM ou outro órgão ambiental competente.

4.5.5. E demais documentações técnicas que se fazem necessárias para a execução do serviço.

DA FISCALIZAÇÃO

4.5. A execução dos serviços o será acompanhada e fiscalizada pelos servidores:

4.5.1. Fiscal Técnico: GABRIEL BRASIL BARBOSA, ENGENHEIRO CIVIL - Matrícula 31881

4.5.1. Fiscal Técnico Substituto: GABRIELA MARIZ SCRINZ, ARQUITETA E URBANISTA - Matrícula 3319

4.5.1. Fiscal Administrativo: Ritchelly Cezar Fritch, Diretora Administrativa de Obras - Matrícula 8714

4.5.2. Fiscal Administrativo Substituto: Bruna Zinn da Silva, Coordenadora de Gestão Municipal, Matrícula 41344;

4.5.3. Gestor de Contratos da Secretaria: Luciane Soares Xavier, Assistente Administrativo - Matrícula 3675

5. MODELO DE EXECUÇÃO DO SERVIÇO

5.1 O prazo de início da execução dos serviços será de **10 (dez) dias** contados a partir da assinatura do **TERMO DE INÍCIO**.

5.1.2 O prazo de EXECUÇÃO dos serviços é conforme Cronograma Físico Financeiro, onde consta a realização em 01 (um) mês.

5.2. Caso não seja possível a realização do serviço até a data de conclusão estimada pelo município a empresa deverá comunicar as razões respectivas com, pelo menos, 10 (dez) dias de antecedência para que qualquer pleito de prorrogação de prazo seja analisado, ressalvadas situações de caso fortuito e força maior.

5.3. O prazo de garantia é 5 anos contados da entrega definitiva do objeto ou prestação do serviço;

5.4. Caso a empresa vencedora possua garantia maior que a determinada pelo termo de referência, deverá prevalecer a maior.

LOCAL E HORÁRIO DA PRESTAÇÃO DO SERVIÇO

5.5 R. Pernambuco – Parque Amador Esteio – RS, 93280-380

DO CRONOGRAMA DE REALIZAÇÃO DOS SERVIÇOS

5.6 Informações relevantes para o dimensionamento da proposta

5.6.1. A demanda do órgão tem como base as seguintes características: trata-se de intervenção em via pública urbana, localizada na Rua Pernambuco, bairro Parque Amador, com execução de rede de drenagem pluvial em vala profunda, exigindo escavação mecanizada, escoramento de valas, controle rigoroso de segurança e recomposição do pavimento asfáltico, devendo os serviços ser executados por empresa especializada, com utilização de equipamentos e mão de

obra qualificada, de forma a garantir a segurança dos trabalhadores, a integridade das redes existentes e a manutenção da circulação local durante a execução da obra.

5.6.2. A empresa deverá seguir o Cronograma Físico-Financeiro realizado pelos técnicos

5.7. Para a perfeita execução dos serviços, a Contratada deverá disponibilizar os materiais, equipamentos, ferramentas e utensílios necessários, nas quantidades estimadas e qualidades, promovendo sua substituição quando necessário, conforme Planilha de Custos, apêndice deste Termo de Referência.

5.8. Caso não seja possível o início dos serviços na data assinalada, a empresa deverá comunicar as razões respectivas com, pelo menos, 10 (dez) dias de antecedência para que qualquer pleito de prorrogação de prazo seja analisado, ressalvadas situações de caso fortuito e força maior.

5.9. Os serviços poderão ser rejeitados, no todo ou em parte, quando em desacordo com as especificações constantes neste Termo de Referência e na proposta, devendo ser substituídos no prazo de 10 (dez) dias, a contar da notificação da contratada, às suas custas, sem prejuízo da aplicação das penalidades.

5.10. O prazo de garantia do serviço é aquele estabelecido na Lei nº 8.078, de 11 de setembro de 1990 (Código de Defesa do Consumidor)

5.11. O prazo de garantia é 5 anos contados da entrega definitiva ou do fim da prestação do serviço;

6. MODELO DE GESTÃO DO CONTRATO

6.1. O contrato deverá ser executado fielmente pelas partes, de acordo com as cláusulas avençadas e as normas da Lei nº 14.133, de 2021, e cada parte responderá pelas consequências de sua inexecução total ou parcial (Lei nº 14.133/2021, art. 115, caput)

6.2. Em caso de impedimento, ordem de paralisação ou suspensão do contrato, o cronograma de execução será prorrogado automaticamente pelo tempo correspondente, anotadas tais circunstâncias mediante simples apostila.

6.3 As comunicações entre o órgão ou entidade e a contratada devem ser realizadas por escrito sempre que o ato exigir tal formalidade, admitindo-se o uso de mensagem eletrônica para esse fim.

6.4. O órgão ou entidade poderá convocar representante da empresa para adoção de providências que devam ser cumpridas de imediato.

6.5. Após a assinatura do contrato ou instrumento equivalente, o órgão poderá convocar o representante da empresa contratada para reunião inicial para apresentação do plano de fiscalização, que conterá informações acerca das obrigações contratuais, dos mecanismos de fiscalização, das estratégias para a execução do objeto, do plano complementar de execução da contratada, quando houver, do método de aferição dos resultados e das sanções aplicáveis, dentre outros.

DO PREPOSTO

6.6. A Contratada designará formalmente o preposto da empresa, antes do início da prestação dos serviços, indicando no instrumento os poderes e deveres em relação à execução do objeto contratado.

6.6.1 A Contratada deverá manter preposto da empresa no local da execução do objeto durante o período.

6.6.2 A Contratante poderá recusar, desde que justificadamente, a indicação ou a manutenção do preposto da empresa, hipótese em que a Contratada designará outro para o exercício da atividade.

DA FISCALIZAÇÃO

6.7. A A execução do contrato deverá ser acompanhada e fiscalizada pelo(s) fiscal(is) do contrato, ou pelos respectivos substitutos.

6.8. O fiscal técnico do contrato acompanhará a execução do contrato, para que sejam cumpridas todas as condições estabelecidas no contrato, de modo a assegurar os melhores resultados para a Administração. (Decreto nº 11.246, de 2022, art. 22, VI)

6.9. O fiscal técnico do contrato anotar no histórico de gerenciamento do contrato todas as ocorrências relacionadas à execução do contrato, com a descrição do que for necessário para a regularização das faltas ou dos defeitos observados.

6.10. Identificada qualquer inexatidão ou irregularidade, o fiscal técnico do contrato emitirá notificações para a correção da execução do contrato, determinando prazo para a correção.

6.11. O O fiscal técnico do contrato informará ao gestor do contrato, em tempo hábil, a situação que demandar decisão ou adoção de medidas que ultrapassem sua competência, para que adote as medidas necessárias e saneadoras, se for o caso.

6.12. No caso de ocorrências que possam inviabilizar a execução do contrato nas datas aprezadas, o fiscal técnico do contrato comunicará o fato imediatamente ao gestor do contrato.

6.13. O fiscal técnico do contrato comunicar ao gestor do contrato, em tempo hábil, o término do contrato sob sua responsabilidade, com vistas à renovação tempestiva ou à prorrogação contratual.

6.14. O fiscal administrativo do contrato verificará a manutenção das condições de habilitação da contratada, acompanhará o empenho, o pagamento, as garantias, as glosas e a formalização de apostilamento e termos aditivos, solicitando quaisquer documentos comprobatórios pertinentes, caso necessário.

6.15. Caso ocorram descumprimento das obrigações contratuais, o fiscal administrativo do contrato atuará tempestivamente na solução do problema, reportando ao gestor do contrato para que tome as providências cabíveis, quando ultrapassar a sua competência;

6.16. O gestor do contrato coordena a atualização do processo de acompanhamento e fiscalização do contrato contendo todos os registros formais da execução no histórico de gerenciamento do contrato, a exemplo da ordem de serviço, do registro de ocorrências, das alterações e das prorrogações contratuais, elaborando relatório com vistas à verificação da necessidade de adequações do contrato para fins de atendimento da finalidade da administração.

- 6.17. O gestor do contrato acompanhará a manutenção das condições de habilitação da contratada, para fins de empenho de despesa e pagamento, e anotará os problemas que obstem o fluxo normal da liquidação e do pagamento da despesa no relatório de riscos eventuais.
- 6.18. O gestor do contrato acompanhará os registros realizados pelos fiscais do contrato, de todas as ocorrências relacionadas à execução do contrato e as medidas adotadas, informando, se for o caso, à autoridade superior àquelas que ultrapassarem a sua competência.
- 6.19. O gestor do contrato emitirá documento comprobatório da avaliação realizada pelos fiscais técnico, administrativo e setorial quanto ao cumprimento de obrigações assumidas pelo contratado, com menção ao seu desempenho na execução contratual, baseado nos indicadores objetivamente definidos e aferidos, e a eventuais penalidades aplicadas, devendo constar do cadastro de atesto de cumprimento de obrigações.
- 6.20. O gestor do contrato tomará providências para a formalização de processo administrativo de responsabilização para fins de aplicação de sanções, a ser conduzido pela comissão de que trata o art. 158 da Lei nº 14.133, de 2021, ou pelo agente ou pelo setor com competência para tal, conforme o caso.
- 6.21. O fiscal administrativo do contrato comunicará ao gestor do contrato, em tempo hábil, o término do contrato sob sua responsabilidade, com vistas à tempestiva renovação ou prorrogação contratual.
- 6.22. O gestor do contrato deverá elaborar relatório final com informações sobre a consecução dos objetivos que tenham justificado a contratação e eventuais condutas a serem adotadas para o aprimoramento das atividades da Administração.
- 6.23. Além do disposto acima, a fiscalização contratual obedecerá às seguintes rotinas:
- a) Definir o objeto desta licitação, caracterizado por especificações e referências necessárias ao perfeito entendimento pelos licitantes.
 - b) Receber o objeto, verificando a sua conformidade com as especificações estabelecidas e da proposta, principalmente quanto ao modelo ofertado, quantidade, marca (se for o caso), etc.
 - c) Assegurar à contratada acesso às suas dependências, por ocasião da entrega da mercadoria.
 - d) Agir e decidir em nome do Município, inclusive, para rejeitar a(s) mercadoria(s) fornecida(s) em desacordo com as especificações exigidas.
 - e) Coletar, se julgar necessário, amostra(s) de todos os itens, para realização de análise.
 - f) Comunicar oficialmente à empresa contratada quanto à rejeição do(s) serviço(s).
 - g) Certificar a Nota Fiscal correspondente somente após a verificação da perfeita compatibilidade entre o(s) serviço(s) entregue(s) ao que foi solicitado.
 - h) Exigir da empresa contratada o cumprimento rigoroso das obrigações assumidas.
 - i) Sustar o pagamento de faturas no caso de inobservância, pela empresa contratada, de condições previstas neste instrumento.
 - j) Transmitir ordens e instruções, verbais ou escritas, à contratada, no tocante ao fiel cumprimento do disposto neste instrumento.
 - k) No exercício de suas atribuições fica assegurado à fiscalização, sem restrições de qualquer natureza, o direito de

acesso a todos os elementos de informações relacionados com o objeto deste instrumento, pelos mesmos julgados necessários.

DAS OBRIGAÇÕES DA CONTRATADA

6.24. Além das obrigações legais, regulamentares e das demais constantes deste instrumento e seus anexos, obriga-se, ainda, a empresa a:

6.25. É dever da contratada manter durante o período de vigência do contrato, todas as condições de habilitação e qualificação exigidas na licitação, também, e-mail institucional, oficial, atualizado, vigente e operacional, para execução de contratos, adendos, renovações, notificações, ofícios e todos demais atos administrativos.

6.26. Efetuar a entrega do serviço no prazo e local informado, acompanhada da ordem de compra, dentro do Município de Esteio, mediante agendamento prévio junto a secretaria solicitante. Carregar e disponibilizar, constituem obrigações exclusivas da empresa contratada, a serem cumpridas com força de trabalho própria a suas expensas.

6.27. Garantir que não tenha defeitos na execução dos serviços e também, contra vícios, defeitos ou incorreções, resultantes da entrega. Fornecer materiais de primeira qualidade, considerando-se como tais àqueles que atendam satisfatoriamente os fins aos quais se destinam, apresentando ótimo rendimento, durabilidade e praticidade.

6.28. Arcar com todos os ônus necessários à completa entrega, considerando-se como tal a disponibilização, nos locais indicados pelas secretarias, conforme serviços adjudicados, tais como transporte, encargos sociais, tributos e outras incidências, se ocorrerem.

6.29. Substituir, os serviços que, no ato da entrega, estiverem em desacordo com as condições necessárias estabelecidas neste instrumento.

6.30. Reparar, corrigir, remover, reconstruir ou substituir, às suas expensas, no todo ou em parte, o objeto deste instrumento, em que se verificarem vícios, defeitos ou incorreções, resultantes da entrega do(s) serviço(s), salvo quando o defeito for, comprovadamente, provocado por fenômenos da natureza ou causas de força maior ou fortuito, sendo que o tempo extra despendido poderá ser computado para aplicação das penalidades previstas neste instrumento.

6.31. Responsabilizar-se pelos ônus resultantes de quaisquer ações, demandas, custos e despesas decorrentes de danos, ocorridos por culpa sua ou de qualquer de seus empregados e prepostos, obrigando-se outrossim por quaisquer responsabilidades decorrentes de ações judiciais movidas por terceiros, que lhe venham a ser exigidas por força da Lei, ligadas ao cumprimento do presente Instrumento.

6.32. Em tudo agir segundo as diretrizes da Administração.

DAS OBRIGAÇÕES DO CONTRATANTE

6.33. Receber provisoriamente o serviço; Verificar minuciosamente, no prazo fixado, a conformidade dos serviços recebidos provisoriamente com as especificações constantes do Edital e da proposta, para fins de aceitação e recebimento definitivos;

6.34. Acompanhar e fiscalizar o cumprimento das obrigações da contratada, através de servidor especialmente designado;

6.35. Efetuar o pagamento na forma ajustada neste Termo de Referência e no Instrumento Contratual (se houver);

6.36. Cumprir com as demais obrigações constantes no previsto no Instrumento Contratual (se houver).

DAS INFRAÇÕES E SANÇÕES ADMINISTRATIVAS

6.37. Comete infração administrativa, nos termos do Art. 155 da Lei nº 14.133, de 2021, o que:

- a) der causa à inexecução parcial do contrato;
- b) der causa à inexecução parcial do contrato que cause grave dano à Administração ou ao funcionamento dos serviços públicos ou ao interesse coletivo;
- c) der causa à inexecução total do contrato;
- d) ensejar o retardamento da execução ou da entrega do objeto da contratação sem motivo justificado;
- e) apresentar documentação falsa ou prestar declaração falsa durante a execução do contrato;
- f) praticar ato fraudulento na execução do contrato;
- g) comportar-se de modo inidôneo ou cometer fraude de qualquer natureza;
- h) praticar ato lesivo previsto no art. 5º da Lei nº 12.846, de 1º de agosto de 2013.

6.38. Serão aplicadas ao contratado que incorrer nas infrações acima descritas as seguintes sanções:

- **Advertência**, quando o contratado der causa à inexecução parcial do contrato, sempre que não se justificar a imposição de penalidade mais grave.
- **Impedimento de licitar e contratar**, quando praticadas as condutas descritas nas alíneas “b”, “c” e “d” do subitem acima, sempre que não se justificar a imposição de penalidade mais grave.
- **Declaração de inidoneidade para licitar e contratar**, quando praticadas as condutas descritas nas alíneas “e”, “f”, “g” e “h” do subitem acima, bem como nas alíneas “b”, “c” e “d”, que justifiquem a imposição de penalidade mais grave.
- **Multa**: Para as infrações previstas nos itens “a”, “b”, “c”, “d” do subitem acima a multa será conforme itens abaixo:
 - I. Multa moratória de até 0,5 % por dia de atraso injustificado sobre o valor da parcela inadimplida do contrato/objeto, até o limite de 60 (sessenta) dias;
 - II. Multa moratória de até 0,5% por dia de atraso injustificado sobre o valor total do contrato/objeto, até o máximo de 30%, pela inobservância do prazo fixado para apresentação, suplementação ou reposição da garantia, se for o caso;
 - III. O atraso superior a 30 (trinta) dias autoriza a Administração a promover a extinção do contrato por descumprimento ou cumprimento irregular de suas cláusulas, conforme dispõe o inciso I do art. 137 da Lei n. 14.133, de 2021;
 - IV. Multa Compensatória de até 30% sobre o valor total do contrato, no caso de inexecução parcial, imperfeita ou total do contrato/objeto.
- **Multa**: Para as infrações previstas nos itens “e”, “f”, “g” e “h” do subitem acima, a multa será de 15% a 30% do valor do contrato licitado.

6.39. A aplicação das sanções previstas não exclui, em hipótese alguma, a obrigação de reparação integral dos danos causados ao Contratante.

6.40. Todas as sanções previstas poderão ser aplicadas cumulativamente com a multa.

6.41. Antes da aplicação da multa será facultada a defesa do interessado no prazo de 15 (quinze) dias úteis, contado da data de sua intimação.

6.42. A aplicação das sanções realizar-se-á em processo administrativo que assegure o contraditório e a ampla defesa ao Contratado, observando-se o procedimento previsto no caput e parágrafos do art. 158 da Lei nº 14.133, de 2021, para as penalidades de impedimento de licitar e contratar e de declaração de inidoneidade para licitar ou contratar.

6.43. Na aplicação das sanções serão considerados:

I - a natureza e a gravidade da infração cometida;

II - as peculiaridades do caso concreto;

III - as circunstâncias agravantes ou atenuantes;

IV - os danos que dela provierem para o Contratante;

V - a implantação ou o aperfeiçoamento de programa de integridade, conforme normas e orientações dos órgãos de controle.

6.44. Os atos previstos como infrações administrativas na Lei nº 14.133, de 2021, ou em outras leis de licitações e contratos da Administração Pública que também sejam tipificados como atos lesivos na Lei nº 12.846, de 2013, serão apurados e julgados conjuntamente, nos mesmos autos, observados o rito procedimental e autoridade competente definidos na referida Lei.

6.45. A personalidade jurídica do Contratado poderá ser desconsiderada sempre que utilizada com abuso do direito para facilitar, encobrir ou dissimular a prática dos atos ilícitos previstos neste Contrato ou para provocar confusão patrimonial, e, nesse caso, todos os efeitos das sanções aplicadas à pessoa jurídica serão estendidos aos seus administradores e sócios com poderes de administração, à pessoa jurídica sucessora ou à empresa do mesmo ramo com relação de coligação ou controle, de fato ou de direito, com o Contratado, observados, em todos os casos, o contraditório, a ampla defesa e a obrigatoriedade de análise jurídica prévia.

6.46. O Contratante deverá, no prazo máximo 15 (quinze) dias úteis, contado da data de aplicação da sanção, informar e manter atualizados os dados relativos às sanções por ela aplicadas, para fins de publicidade no Cadastro Nacional de Empresas Inidôneas e Suspensas (Ceis) e no Cadastro Nacional de Empresas Punidas (Cnep), instituídos no âmbito do Poder Executivo Federal.

6.47. As sanções de impedimento de licitar e contratar e declaração de inidoneidade para licitar ou contratar são passíveis de reabilitação na forma do art. 163 da Lei nº 14.133/21.

7. CRITÉRIOS DE MEDIÇÃO E PAGAMENTO

7.1. A avaliação da execução do objeto será feita através de Medição de Resultado podendo haver o redimensionamento no pagamento sempre que a contratada não produzir os resultados, deixar de executar, ou não executar com qualidade mínima exigida o serviço contratado

7.2. A aferição da execução contratual para fins de pagamento obedecerá os seguintes critérios:

- a) Execução em conformidade com a Ordem de Serviço (local, data, tipo de serviço, etc)

- b) Execução do serviço em tempo hábil
- c) Qualidade do serviço executado
- d) Compatibilidade dos materiais utilizados com os materiais contratados
- e) Limpeza e recolhimento de materiais e/ou resíduos nos locais de execução do serviço
- f) Conduta dos Representantes, colaboradores e prestadores de serviço

DO RECEBIMENTO

7.1. Ao final de cada etapa da execução contratual, conforme previsto no Cronograma ou Cronograma Físico Financeiro, o contratado apresentará a medição ou o relatório prévio dos serviços executados no período por meio eletrônico a secretaria demandante.

7.2. Uma etapa será considerada efetivamente concluído(a) quando os serviços previstos para aquela etapa, no Cronograma, estiverem executados em sua totalidade;

7.3.. O contratado deverá apresentar junto com cada medição ou relatório os documentos:

- Diário de obra do mês

7.4. Será indicada a retenção ou glosa no pagamento, proporcional à irregularidade verificada, sem prejuízo das sanções cabíveis, caso se constate que a Contratada:

- a) não produzir os resultados acordados,
- b) deixar de executar, ou não executar com a qualidade mínima exigida as atividades contratadas; ou
- c) deixar de utilizar materiais e recursos humanos exigidos para a execução do serviço, ou utilizá-los com qualidade ou quantidade inferior à demandada.

7.5. Quando couber, os serviços serão recebidos provisoriamente, pelos fiscais técnico e administrativo, mediante termos detalhados, quando verificado o cumprimento das exigências de caráter técnico e administrativo.

7.6. O prazo da disposição acima será contado do recebimento de comunicação de cobrança oriunda do contratado com a comprovação da prestação dos serviços a que se referem a parcela a ser paga.

7.7. O fiscal técnico do contrato realizará o recebimento provisório do objeto do contrato mediante termo detalhado que comprove o cumprimento das exigências de caráter técnico.

7.8. O fiscal administrativo do contrato realizará o recebimento provisório do objeto do contrato mediante termo detalhado que comprove o cumprimento das exigências de caráter administrativo.

7.9. O fiscal setorial do contrato, quando houver, realizará o recebimento provisório sob o ponto de vista técnico e administrativo.

7.10. Para efeito de recebimento provisório, ao final de cada período de faturamento, o fiscal técnico do contrato irá apurar o resultado das avaliações da execução do objeto e, se for o caso, a análise do desempenho e qualidade da prestação dos serviços realizados em consonância com os indicadores previstos, que poderá resultar no redimensionamento de valores a serem pagos à contratada, registrando em relatório a ser encaminhado ao gestor do contrato.

- 7.11. Será considerado como ocorrido o recebimento provisório com a entrega do termo detalhado ou, em havendo mais de um a ser feito, com a entrega do último;
- 7.12. O Contratado fica obrigado a reparar, corrigir, remover, reconstruir ou substituir, às suas expensas, no todo ou em parte, o objeto em que se verificarem vícios, defeitos ou incorreções resultantes da execução ou materiais empregados, cabendo à fiscalização não atestar a última e/ou única medição de serviços até que sejam sanadas todas as eventuais pendências que possam vir a ser apontadas no Recebimento Provisório.
- 7.13. A fiscalização não efetuará o ateste da última e/ou única medição de serviços até que sejam sanadas todas as eventuais pendências que possam vir a ser apontadas no Recebimento Provisório.
- 7.14. O recebimento provisório também ficará sujeito, quando cabível, à conclusão de todos os testes de campo e à entrega dos Manuais e Instruções exigíveis.
- 7.15. Os serviços poderão ser rejeitados, no todo ou em parte, quando em desacordo com as especificações constantes neste Termo de Referência e na proposta, sem prejuízo da aplicação das penalidades.
- 7.16. Quando a fiscalização for exercida por um único servidor, o Termo Detalhado deverá conter o registro, a análise e a conclusão acerca das ocorrências na execução do contrato, em relação à fiscalização técnica e administrativa e demais documentos que julgar necessários, devendo encaminhá-los ao gestor do contrato para recebimento definitivo.
- 7.17. Os serviços serão recebidos definitivamente por servidor ou comissão designada pela autoridade competente, após a verificação da qualidade e quantidade do serviço e consequente aceitação mediante termo detalhado, obedecendo os seguintes procedimentos:
- 7.17.1. Emitir documento comprobatório da avaliação realizada pelos fiscais técnico, administrativo e setorial, quando houver, no cumprimento de obrigações assumidas pelo contratado, com menção ao seu desempenho na execução contratual, baseado em indicadores objetivamente definidos e aferidos, e a eventuais penalidades aplicadas, devendo constar do cadastro de atesto de cumprimento de obrigações, conforme regulamento
- 7.17.2. Realizar a análise dos relatórios e de toda a documentação apresentada pela fiscalização e, caso haja irregularidades que impeçam a liquidação e o pagamento da despesa, indicar as cláusulas contratuais pertinentes, solicitando à contratada, por escrito, as respectivas correções;
- 7.17.3. Emitir Termo Detalhado para efeito de recebimento definitivo dos serviços prestados, com base nos relatórios e documentações apresentadas; e
- 7.17.4. Comunicar à empresa para que emita a Nota Fiscal ou Fatura, com o valor exato dimensionado pela fiscalização.
- 7.17.5. Enviar a documentação pertinente ao setor respectivo para a formalização dos procedimentos de liquidação e pagamento, no valor dimensionado pela fiscalização e gestão.
- 7.18. No caso de controvérsia sobre a execução do objeto, quanto à dimensão, qualidade e quantidade, deverá ser observado o teor do art. 143 da Lei nº 14.133, de 2021, comunicando-se à empresa para emissão de Nota Fiscal no que pertine à parcela incontroversa da execução do objeto, para efeito de liquidação e pagamento.
- 7.19. Nenhum prazo de recebimento ocorrerá enquanto pendente a solução, pelo contratado, de inconsistências verificadas na execução do objeto ou no instrumento de cobrança.

7.20. O recebimento provisório ou definitivo não excluirá a responsabilidade civil pela solidez e pela segurança do serviço nem a responsabilidade ético-profissional pela perfeita execução do contrato.

7.21. Recebida a Nota Fiscal ou documento de cobrança equivalente, correrá o prazo de dez dias úteis para fins de liquidação.

7.22. O prazo de que trata o item anterior será reduzido à metade, mantendo-se a possibilidade de prorrogação, nos casos de contratações decorrentes de despesas cujos valores não ultrapassem o limite de que trata o inciso II do art. 75 da Lei nº 14.133, de 2021

7.23. Para fins de liquidação, o setor competente deve verificar se a Nota Fiscal ou Fatura apresentada expressa os elementos necessários e essenciais do documento, tais como:

- a) o prazo de validade;
- b) a data da emissão;
- c) os dados do contrato e do órgão contratante;
- d) o período respectivo de execução do contrato;
- e) o valor a pagar; e
- f) eventual destaque do valor de retenções tributárias cabíveis.

7.24. Havendo erro na apresentação da Nota Fiscal/Fatura, ou circunstância que impeça a liquidação da despesa, esta ficará sobrestada até que o contratado providencie as medidas saneadoras, reiniciando-se o prazo após a comprovação da regularização da situação, sem ônus à contratante;

7.25. A Nota Fiscal ou Fatura deverá ser obrigatoriamente acompanhada da comprovação da regularidade fiscal, constatada por meio de consulta *on-line* ao SICAF ou, na impossibilidade de acesso ao referido Sistema, mediante consulta aos sítios eletrônicos oficiais ou à documentação mencionada no art. 68 da Lei nº 14.133/2021.

7.26. A Administração deverá realizar consulta ao SICAF para:

- a) verificar a manutenção das condições de habilitação exigidas no edital;
- b) identificar possível razão que impeça a participação em licitação, no âmbito do órgão ou entidade, proibição de contratar com o Poder Público, bem como ocorrências impeditivas indiretas;

7.27. Constatando-se, junto ao SICAF, a situação de irregularidade do contratado, será providenciada sua notificação, por escrito, para que, no prazo de 5 (cinco) dias úteis, regularize sua situação ou, no mesmo prazo, apresente sua defesa. O prazo poderá ser prorrogado uma vez, por igual período, a critério do contratante.

7.28. Não havendo regularização ou sendo a defesa considerada improcedente, o contratante deverá comunicar aos órgãos responsáveis pela fiscalização da regularidade fiscal quanto à inadimplência do contratado, bem como quanto à existência de pagamento a ser efetuado, para que sejam acionados os meios pertinentes e necessários para garantir o recebimento de seus créditos.

7.29. Persistindo a irregularidade, o contratante deverá adotar as medidas necessárias à rescisão contratual nos autos do processo administrativo correspondente, assegurada ao contratado a ampla defesa.

7.30. Havendo a efetiva execução do objeto, os pagamentos serão realizados normalmente, até que se decida pela rescisão do contrato, caso o contratado não regularize sua situação junto ao SICAF.

7.31. O pagamento será efetuado no prazo máximo de até 20 dias úteis, contados da finalização da liquidação da despesa

7.32. Respeitadas as condições previstas neste instrumento, no caso de eventual atraso no pagamento por culpa do Município, os valores devidos serão acrescidos de encargos financeiros de acordo com o índice de variação do IPCA do mês anterior ao do pagamento “pro rata tempore”, ou por outro índice que venha lhe substituir, desde que a empresa contratada não tenha concorrido de alguma forma para o atraso.

7.33. O pagamento será realizado através de ordem bancária, para crédito em banco, agência e conta corrente indicado pelo contratado.

7.34. Será considerada data do pagamento o dia em que constar como emitida a ordem bancária para pagamento.

7.35. Quando do pagamento, será efetuada a retenção tributária prevista na legislação aplicável.

7.36. Independentemente do percentual de tributo inserido na planilha, quando houver, serão retidos na fonte, quando da realização do pagamento, os percentuais estabelecidos na legislação vigente.

7.37. O contratado regularmente optante pelo Simples Nacional, nos termos da Lei Complementar nº 123, de 2006, não sofrerá a retenção tributária quanto aos impostos e contribuições abrangidos por aquele regime. No entanto, o pagamento ficará condicionado à apresentação de comprovação, por meio de documento oficial, de que faz jus ao tratamento tributário favorecido previsto na referida Lei Complementar.

7.38. Providências e prazos para a liquidação e pagamento:

I – 10 (dez dias) úteis para a liquidação da despesa, a contar do recebimento da nota fiscal ou instrumento de cobrança equivalente pela Administração;

II – 20 (vinte dias) úteis para pagamento, a contar da liquidação da despesa.

7.39. A Nota Fiscal correspondente deverá ser entregue pela empresa contratada diretamente ao responsável pelo recebimento que somente irá atestar a entrega dos produtos e liberará a Nota Fiscal para pagamento quando cumpridas, pela empresa vencedora, todas as condições pactuadas.

7.40. O Município certificará a Nota Fiscal correspondente somente após a verificação da perfeita compatibilidade entre o material entregue e o que foi solicitado. A contagem para o 20º (vigésimo) dia, previsto no caput, só iniciar-se-á após a aceitação dos produtos pelo responsável pelo recebimento e cumprimento pela empresa de todas as condições pactuadas.

7.41. Para execução do pagamento, à empresa contratada deverá fazer constar na Nota Fiscal correspondente, emitida sem rasura, em letra bem legível, em nome da Prefeitura Municipal de Esteio, CNPJ 88.150.495/0001-86, informando o número de sua conta-corrente, se Banco do Brasil, Caixa Econômica Federal e/ou Banco do Estado do Rio Grande do Sul, e a respectiva Agência, bem como o número da Ordem de Compra.

7.42. Havendo erro na Nota Fiscal ou circunstâncias que impeçam a liquidação da despesa, aquela será devolvida à empresa contratada e o pagamento ficará pendente até que o mesmo providencie as medidas saneadoras. Nesta hipótese, o prazo para pagamento iniciar-se-á após a regularização da situação ou reapresentação do documento fiscal, não acarretando quaisquer ônus ao Município.

7.43. A critério da Administração poderão ser descontados dos pagamentos devidos, os valores para cobrir despesas com multas, indenizações a terceiros ou outras de responsabilidade da empresa contratada.

7.44. De acordo com Instrução Normativa RFB Nº 2110, de 17 de outubro de 2022 e alterações, do Instituto Nacional do Seguro Social do MPAS, o MUNICÍPIO, SE COUBER, fará a retenção de 11% (onze por cento) do valor bruto da nota fiscal de prestação de serviços e efetuará o recolhimento à Seguridade Social.

7.45. O Município poderá sustar todo e qualquer pagamento do preço ou suas parcelas de qualquer fatura apresentada pela empresa contratada casos verificados uma ou mais das hipóteses abaixo e enquanto perdurar o ato ou fato sem direito a qualquer reajustamento complementar ou acréscimo, conforme enunciado:

- a) A empresa contratada deixe de acatar quaisquer determinações exaradas pelo órgão fiscalizador do Município.
- b) Não cumprimento de obrigação assumida, hipótese em que o pagamento ficará retido até que a empresa contratada atenda à cláusula infringida.
- c) A empresa que retarda indevidamente a entrega do objeto licitado por prazo que venha a prejudicar as atividades do Município.
- d) Débito da empresa contratada para com o Município, quer proveniente da execução deste instrumento, quer de obrigações de outros contratos.
- e) Em qualquer das hipóteses previstas nos parágrafos acima, ou de infração às demais cláusulas e obrigações estabelecidas neste instrumento.

7.46. Os pagamentos observarão os limites de desembolso máximo conforme cronograma estabelecido no termo de referência, se houver.

7.47. Respeitadas as condições previstas neste instrumento, no caso de eventual atraso no pagamento por culpa do Município, os valores devidos serão acrescidos de encargos financeiros, entre o termo final do prazo de pagamento até a data da sua efetiva realização, de acordo com o índice de variação do IPCA do mês anterior ao do pagamento “pro rata tempore”, ou por outro índice que venha lhe substituir, desde que a empresa contratada não tenha concorrido de alguma forma para o atraso.

8. FORMA E CRITÉRIOS DE SELEÇÃO DO FORNECEDOR

8.1. A forma e critério de seleção dos fornecedores estão dispostos no **Anexo Dados do Objeto** apêndice deste Termo de Referência.

Exigências de habilitação

8.2. As exigências para fins de habilitação são conforme o Edital/Aviso de Contratação (se houver).

9. ESTIMATIVAS DO VALOR DA CONTRATAÇÃO

9.1. A estimativa do valor da contratação encontra-se disposto no **Anexo Dados do Objeto**, apêndice deste Termo de Referência.

9.2. DA ANÁLISE DE RISCOS:

9.2.1. A análise de riscos encontra-se disposto no item **15.2 do Estudo Técnico Preliminar**, apêndice deste Termo de

Referência.

10. ADEQUAÇÃO ORÇAMENTÁRIA

10.1. Os recursos utilizados para a reserva orçamentária são os seguintes:

Gestão/Unidade	SECRETARIA MUNICIPAL DE OBRAS E SERVIÇOS URBANOS
Fonte de Recursos	1500 - Recursos não Vinculados de Impostos
Programa de Trabalho	05.06.17.512.0009.1013 - Ampliar e Remodelar Redes de Drenagem e Esgoto
Elemento de Despesa	4.4.90.51.00.00.00.00 - OBRAS E INSTALACOES

11. RESPONSÁVEIS

Eng. Gabriel Brasil

Eng. Civil CREA-RS 263212

Matrícula Municipal: 31881



Documento assinado digitalmente

GABRIEL BRASIL BARBOSA

Data: 24/02/2026 11:01:03-0300

Verifique em <https://validar.iti.gov.br>

LILIAN HAIGERT

Secretária Municipal de Obras e Serviços Urbanos

Matrículas 46992 e 46921

LILIAN
TERESINHA
MARTINY

HAIGERT:00380
944014

Assinado de forma
digital por LILIAN
TERESINHA MARTINY
HAIGERT:0038094401

4
Dados: 2026.02.24
11:13:35 -03'00'

Esteio, 28 de janeiro de 2026.



MEMORIAL DESCRITIVO

DRENAGEM DA RUA PERNAMBUCO INCLUSO ESCORAMENTO DE VALAS

ESTEIO-RS

JANEIRO de 2026

R. Taquara, 225 - Olímpica, CEP: 93285-150
Telefone: (51) 2700-2137 - obras.servicos@esteio.rs.gov.br
www.esteio.rs.gov.br



O presente documento tem o objetivo de orientar e regular os serviços da execução da tubulação na Rua Pernambuco, na cidade de Esteio/RS

Terminologia empregada: Para um perfeito entendimento do presente memorial descritivo, passamos a definir os seguintes termos e abreviaturas:

- PME: Prefeitura Municipal de Esteio/RS
- SMOSU: Secretaria Municipal de Obras e Serviços Urbanos
- CONTRATANTE: Prefeitura Municipal de Esteio
- CONTRATADA: Empresa executora dos serviços

Assinado Digitalmente



1. OBJETO

O presente Memorial Descritivo tem por finalidade estabelecer e descrever as especificações técnicas relativas à execução da rede de esgoto pluvial localizada na Rua Pernambuco, no município de Esteio/RS. Este documento define normas, critérios, condições contratuais e demais exigências técnicas necessárias para a contratação de empresa especializada em engenharia para a execução da referida intervenção, assegurando o atendimento aos padrões técnicos e legais vigentes.

2. SERVIÇOS PRELIMINARES

Os serviços preliminares compreendem todas as atividades necessárias à mobilização e desmobilização da obra, implantação dos elementos legais exigidos pelo CREA, regulamentação do ambiente de trabalho, atendimento às normas de segurança do trabalho, em especial a NR-18, bem como a manutenção do canteiro de obras em condições funcionais aceitáveis conforme a legislação vigente. Incluem-se, ainda, as atividades administrativas e de gerenciamento da obra, além das ações iniciais de demarcação topográfica e dos controles tecnológicos dos materiais e serviços. De forma geral, estes serviços têm como objetivo proporcionar as condições técnicas, logísticas, administrativas e operacionais necessárias para o início, desenvolvimento contínuo e conclusão da obra. Para a administração da obra, deverão ser disponibilizados, no mínimo, os seguintes profissionais: Engenheiro Civil e Encarregado. A Contratada deverá manter engenheiro responsável técnico pela execução da obra em acompanhamento permanente, bem como manter o diário de obras devidamente atualizado. Será de inteira responsabilidade da Contratada qualquer prejuízo causado a terceiros em decorrência de falhas nas medidas de segurança adotadas no canteiro de obras e nas frentes de serviço, especialmente no que se refere à sinalização do local de execução dos serviços.

3. CARACTERIZAÇÃO DA INTERVENÇÃO

Propõe-se a execução de aproximadamente 66,50 m de tubulação de esgoto pluvial na Rua Pernambuco, tendo em vista que a tubulação existente apresenta processos de erosão do solo, conhecidos como “brocas”. Para a substituição, está prevista a implantação de tubulação em PEAD com diâmetro nominal de 400 mm. A execução da intervenção exigirá escoramento das valas para profundidades de até 3,00 m, bem como a posterior recomposição do pavimento asfáltico nos trechos afetados. A Figura 01 ilustra a localização da intervenção proposta.



4. CANTEIRO DE OBRAS

O canteiro de obras deverá possuir capacidade suficiente para acomodar adequadamente a equipe de trabalho e os materiais necessários à execução dos serviços. Deverão ser previstos sanitários para uso dos trabalhadores, e sua implantação deverá garantir boas condições de higiene e segurança, em conformidade com a BNR 12284.

5. SERVIÇOS PRÉVIOS

A Contratada será responsável pelo uso correto e obrigatório dos Equipamentos de Proteção Individual (EPIs), bem como pela adoção de todas as medidas necessárias à proteção contra riscos de acidentes envolvendo seus funcionários e terceiros. A área da obra deverá ser isolada por meio de tapumes com tela de polietileno de alta resistência, com requadramento em madeira e altura mínima de 1,10 m. Deverá ser instalada placa de advertência com dimensões de 1,00 m x 1,00 m, contendo a inscrição “Estamos em Obras”, bem como placa de obra em aço galvanizado, com dimensões de 2 x 2,5m contendo todas as informações pertinentes à intervenção. Ambas as placas deverão permanecer instaladas até a conclusão da obra e atender ao Manual de Sinalização Temporária – Volume VII do CONTRAN. Quando necessário, deverão ser executadas passagens temporárias do tipo “passadiços” em frente a garagens e estacionamentos, permitindo a circulação de veículos. Os passadiços deverão ser



confeccionados em chapas de aço classe 1020, com espessura de 18,75 mm ($\frac{3}{4}$ "), sendo obrigatória sua fixação adequada ao terreno.

6. DEMOLIÇÕES E RETIRADAS

A remoção da pavimentação deverá ocorrer em largura correspondente à da vala, acrescida de, no mínimo, 0,10 m para cada lado. Todos os materiais não reaproveitáveis deverão ser encaminhados inicialmente ao bota-espera e, posteriormente, ao bota-fora devidamente licenciado.

7. LOCAÇÃO E NIVELAMENTO

A locação e o nivelamento topográfico deverão ser executados previamente ao início das obras, garantindo que a implantação da rede ocorra rigorosamente conforme o projeto. A Contratada deverá demarcar em campo o eixo das valas, bem como definir a profundidade e a largura das escavações. As cotas de fundo das valas deverão ser verificadas a cada 20 m antes do assentamento da tubulação, enquanto as cotas da geratriz superior deverão ser conferidas imediatamente após o assentamento e antes do reaterro, promovendo-se as correções necessárias. Todos os serviços de locação deverão ser realizados por equipe de topografia utilizando equipamentos devidamente calibrados, em conformidade com a ABNT NBR 13133.

8. ESCAVAÇÃO DAS VALAS

A escavação das valas deverá seguir rigorosamente o projeto executivo, sendo iniciada somente após a conclusão da locação, a confirmação da inexistência de interferências subterrâneas e a disponibilidade de todos os materiais necessários no local. Recomenda-se que as operações de escavação e reaterro sejam realizadas no mesmo dia, minimizando os riscos associados à permanência de valas abertas.

9. ESCORAMENTO

Em razão da elevada profundidade da tubulação, será adotado escoramento contínuo, conforme projeto específico anexo. O material escavado deverá ser depositado a uma distância mínima correspondente à metade da profundidade da vala, nunca inferior a 1,00 m da borda, de modo a evitar sobrecarga sobre o sistema de escoramento.

10. PREPARO E REGULARIZAÇÃO DO FUNDO DA VALA, ASSENTAMENTO, EXECUÇÃO DAS JUNTAS E ENVOLTÓRIA DOS TUBOS

Antes e durante o assentamento, todos os materiais, tais como tubos, conexões e acessórios, deverão ser manuseados, armazenados e transportados com cuidado, evitando danos, conforme as normas específicas de cada material e as instruções dos fabricantes. As peças deverão ser previamente limpas e inspecionadas, sendo vedado o uso de materiais danificados, trincados, ovalizados ou em desacordo com as Normas Brasileiras aplicáveis. O



assentamento deverá ocorrer, preferencialmente, imediatamente após a regularização do fundo da vala, reduzindo interferências no tráfego de veículos e pedestres. À medida que a escavação e o escoramento forem concluídos, deverá ser realizado o preparo do fundo da vala, possibilitando o assentamento da tubulação. Em redes de esgoto, o assentamento deverá ser executado no sentido de jusante para montante, com as bolsas voltadas para montante. Todos os materiais estranhos, como entulho, pedras e torrões, deverão ser removidos antes do assentamento. O fundo da vala deverá ser regularizado, uniforme e isento de saliências, respeitando-se a declividade prevista em projeto. A tubulação deverá permanecer uniformemente apoiada, com rebaixos específicos na região das bolsas para evitar apoio pontual inadequado. Para tubos flexíveis, como PVC, polipropileno e polietileno, deverão ser adotados os tipos de apoio compatíveis com as condições do terreno, conforme a ABNT NBR ISO 21138-1 e 21138-2.

11. REATERRO

O reaterro deverá ser executado em camadas de, no máximo, 20 cm, utilizando preferencialmente o material proveniente da escavação. A compactação deverá ser manual ou mecânica, desde que seja atingido grau mínimo de compactação de 95% do Proctor Normal, conforme a NBR 7182.

12. REVESTIMENTO

Após a conclusão do reaterro e da compactação, deverá ser executada a recomposição do revestimento, restabelecendo as condições originais da via, conforme especificações técnicas e padrões municipais.

13. EXECUÇÃO DA CAMADA DE CBUQ

A execução dos serviços de espalhamento da mistura asfáltica somente poderá ser iniciada após a pintura de ligação ter sido devidamente executada e aceita pela fiscalização. Ressalta-se que a referida aceitação não exime a empresa contratada de quaisquer responsabilidades futuras decorrentes de eventuais deficiências na execução dos serviços. Caso tenha ocorrido trânsito de veículos sobre a superfície previamente pintada, deverá ser realizada a varrição completa da área antes do início das operações de lançamento do Concreto Betuminoso Usinado a Quente – CBUQ.

O espalhamento da mistura asfáltica somente será permitido quando a temperatura ambiente estiver acima de 10 °C e em condições climáticas favoráveis, sendo vedada a execução em períodos chuvosos. A mistura asfáltica não poderá ser aplicada na pista com temperatura inferior a 120 °C, devendo ser asseguradas as condições térmicas adequadas para garantir a qualidade do revestimento.



A distribuição da mistura asfáltica deverá ser realizada, obrigatoriamente, por meio de vibroacabadora automotriz, garantindo uniformidade e regularidade da camada aplicada. Caso sejam identificadas irregularidades na superfície da camada após o espalhamento, estas deverão ser corrigidas mediante a adição manual de mistura asfáltica, sendo o espalhamento complementar executado com o auxílio de ancinhos e rodos metálicos, de forma a assegurar o acabamento adequado da superfície.

Imediatamente após a distribuição da mistura asfáltica, deverá ser iniciada a operação de rolagem. Como regra geral, a rolagem deverá ocorrer na temperatura mais elevada que a mistura asfáltica consiga suportar, sendo essa temperatura determinada experimentalmente para cada situação específica. Para a compressão de misturas finas, recomenda-se que a temperatura de rolagem situe-se em torno de 120 °C, não sendo admitidos valores inferiores a 100 °C nem superiores a 160 °C.

No caso da utilização de rolos compactadores de pneus com pressão variável, a rolagem deverá ser iniciada com baixa pressão, a qual deverá ser progressivamente aumentada à medida que a mistura asfáltica for sendo compactada e, conseqüentemente, adquira capacidade de suportar pressões mais elevadas, garantindo a compactação adequada da camada.

A compressão deverá ser iniciada pelos bordos da pista, no sentido longitudinal, avançando gradativamente em direção ao eixo da via. Cada passada do rolo deverá recobrir, na passada subsequente, no mínimo metade da largura anteriormente rolada. A operação de rolagem deverá prosseguir até que seja atingido o grau de compactação especificado em projeto e nas normas aplicáveis.

As juntas longitudinais de construção, quando da execução de duas ou mais camadas sucessivas de concreto asfáltico, deverão ser desencontradas, mantendo-se um afastamento mínimo de 20 cm entre elas. As emendas de construção, tanto longitudinais quanto transversais, entre pavimentos novos ou entre pavimentos novos e existentes, deverão ser executadas mediante corte adequado, de modo a garantir juntas verticais, livres de bordos frouxos ou arredondados em função da compactação. No caso de pavimentos antigos, deverão ser obtidos bordos novos e recentes, assegurando a correta ligação entre as camadas.

Os revestimentos asfálticos recém-executados deverão permanecer interditados ao tráfego de veículos até que ocorra o completo resfriamento da camada, de forma a evitar danos prematuros ao revestimento.

Todos os procedimentos relativos à execução da camada de CBUQ deverão atender integralmente às disposições da Especificação DAER-ES-P 16/91, bem como às demais normas técnicas aplicáveis.

13. PRAZO DE OBRA

R. Taquara, 225 - Olímpica, CEP: 93285-150
Telefone: (51) 2700-2137 - obras.servicos@esteio.rs.gov.br
www.esteio.rs.gov.br



O prazo previsto para a execução da intervenção é de 01 (um) mês, com desembolso financeiro conforme cronograma físico-financeiro aprovado.

14. DISPOSIÇÕES FINAIS

Os serviços não descritos explicitamente neste Memorial Descritivo, mas previstos na planilha orçamentária, deverão ser executados conforme a boa técnica e de acordo com as orientações da fiscalização técnica da SMOSU. A execução dos serviços não gerará direito a remunerações além das previstas na planilha orçamentária global, estando o BDI já incluído nos preços orçados. Cada etapa concluída deverá ser submetida à fiscalização para fins de medição e liberação da etapa subsequente, não eximindo a executora de responsabilidades futuras por eventuais falhas de execução. Em casos omissos, a fiscalização poderá adotar como referência as Normas Técnicas da ABNT, o caderno de encargos da SMOV/POA ou normas do DNIT. Qualquer serviço não previsto neste memorial ou na planilha de preços somente poderá ser executado mediante autorização prévia e formal da fiscalização. A segurança de pessoas, máquinas, equipamentos e materiais será de responsabilidade integral da Contratada, que deverá apresentar a Anotação de Responsabilidade Técnica (ART) devidamente registrada e quitada junto ao CREA. Em caso de divergência quanto às unidades de medição, prevalecerão aquelas constantes na planilha da Prefeitura Municipal de Esteio/RS. Ao final, os locais de execução deverão ser entregues limpos e em plenas condições de uso.



Documento assinado digitalmente
GABRIEL BRASIL BARBOSA
Data: 29/01/2026 14:11:11-0300
Verifique em <https://validar.iti.gov.br>

Eng. Gabriel Brasil
Mat. 31881
CREA RS - 263212

R. Taquara, 225 - Olímpica, CEP: 93285-150
Telefone: (51) 2700-2137 - obras.servicos@esteio.rs.gov.br
www.esteio.rs.gov.br

Escoramento
ESC: 1:40
Medidas em centímetros

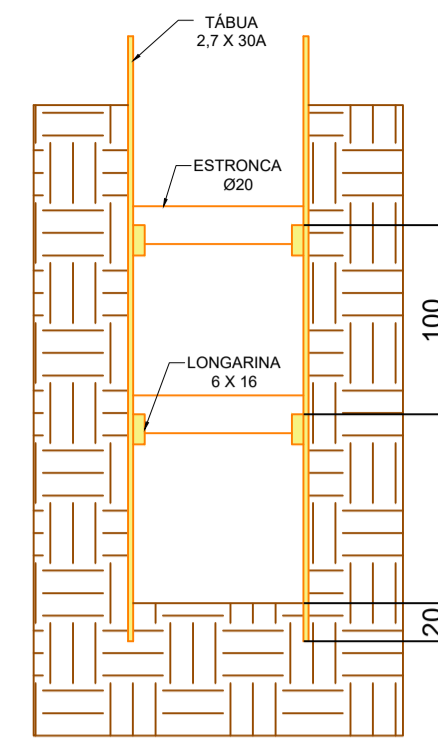
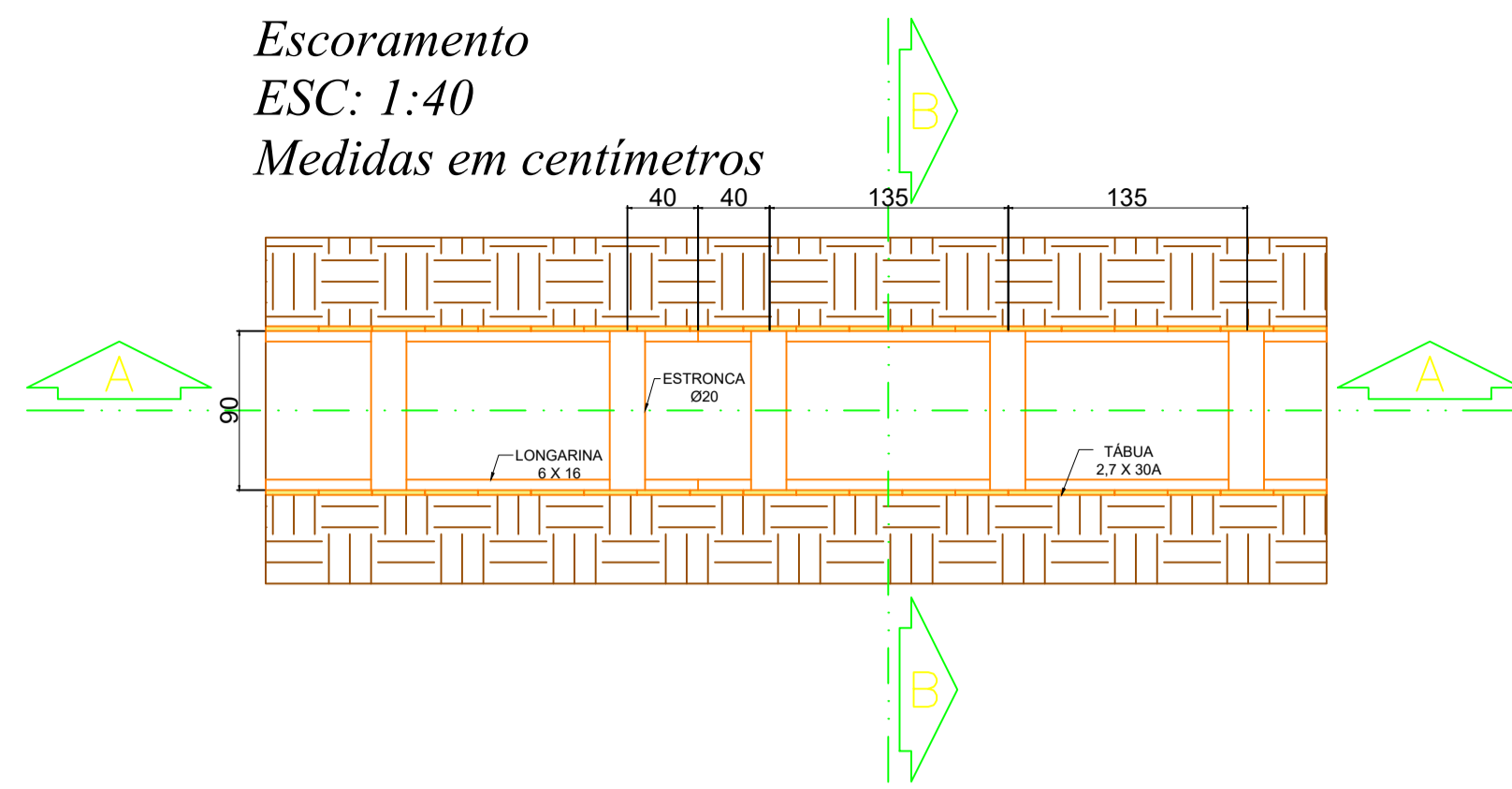

CORTE B-B

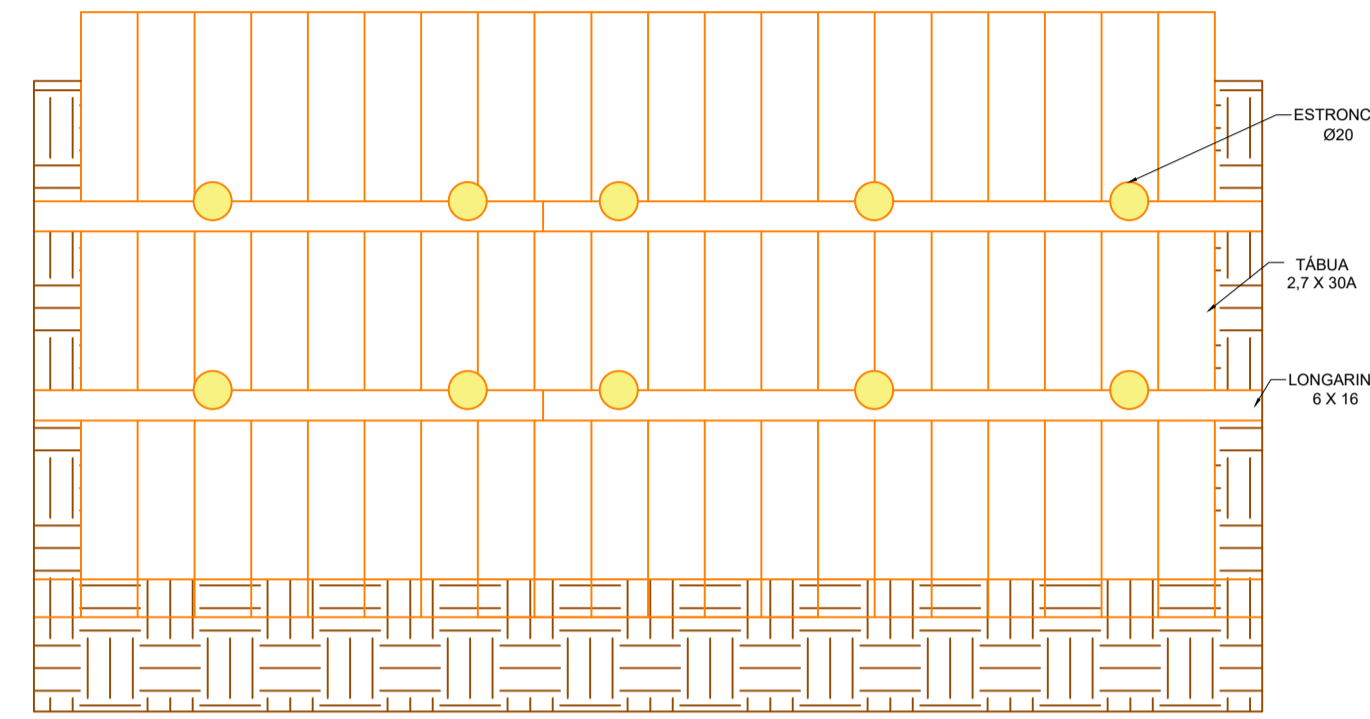

CORTE A-A

Tampa do PV
ESC: 1:20
Medida em centímetros

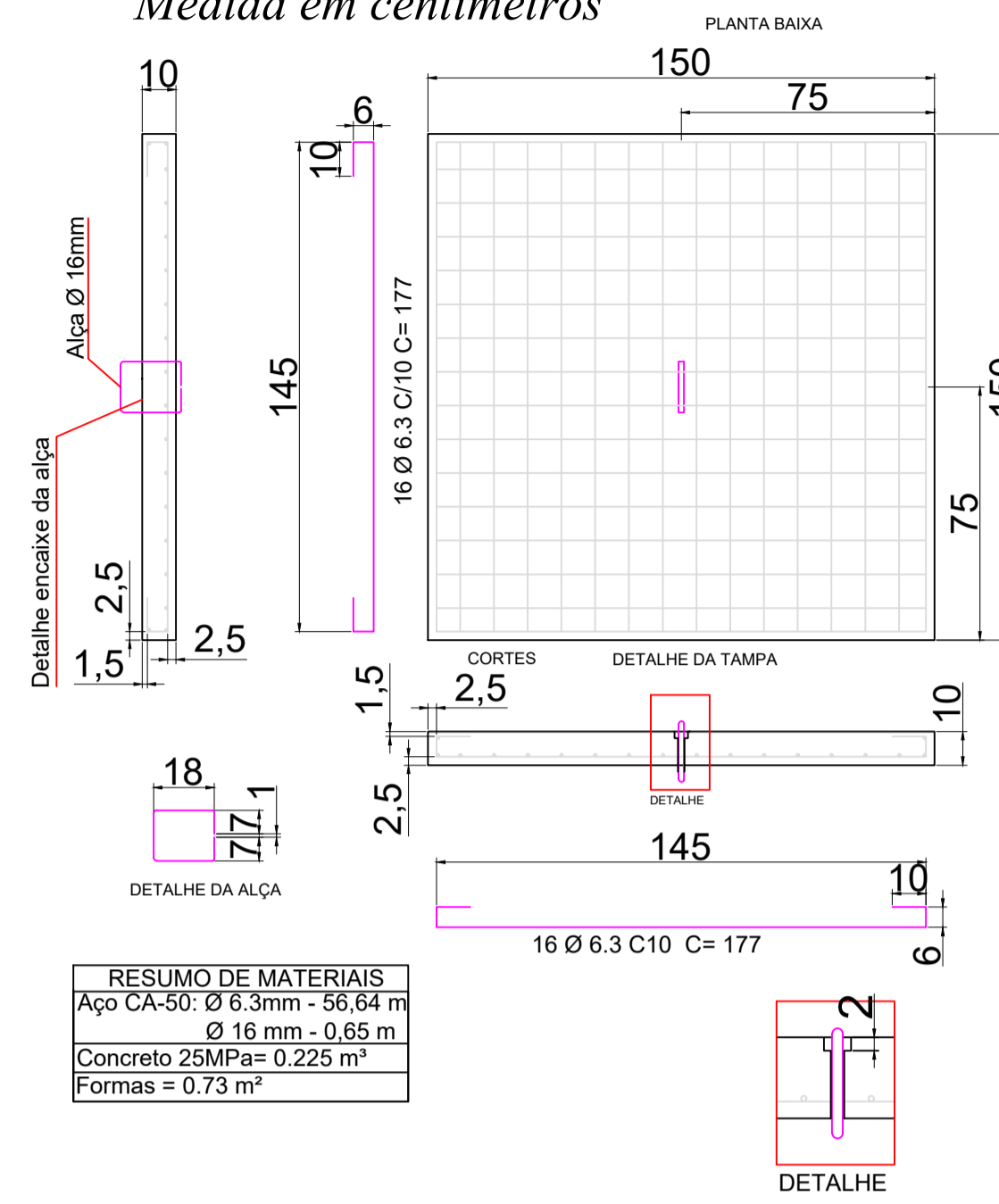

Poço de visitas
ESC: 1:30
Medida em centímetros

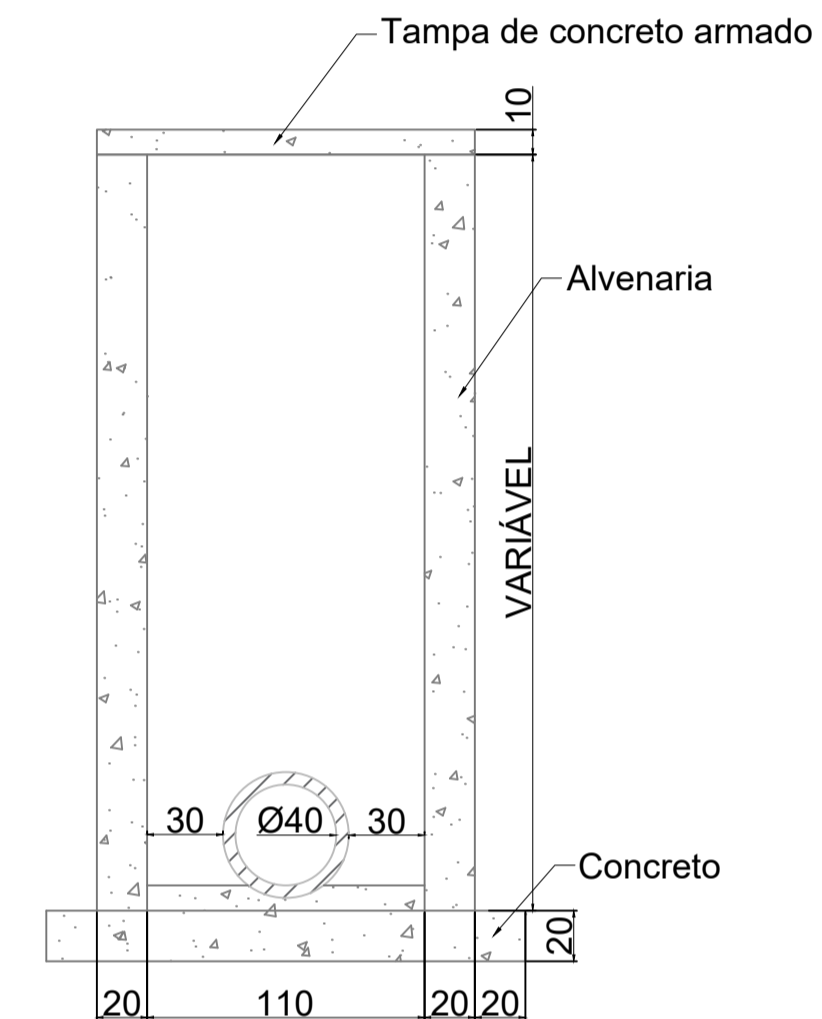
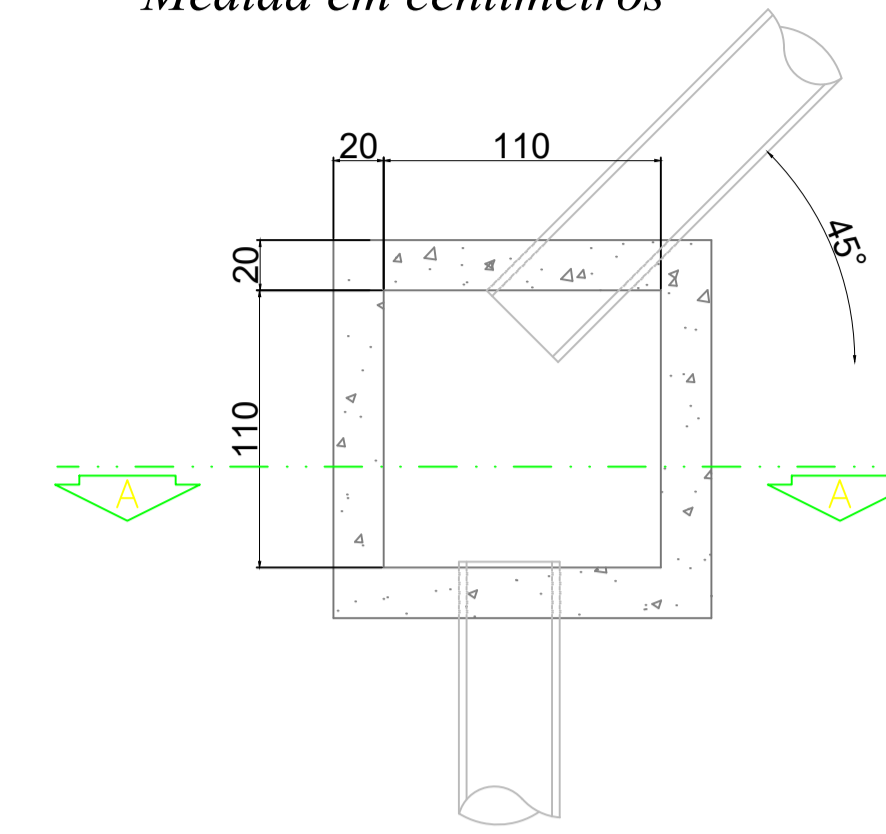

CORTE A-A

Situação

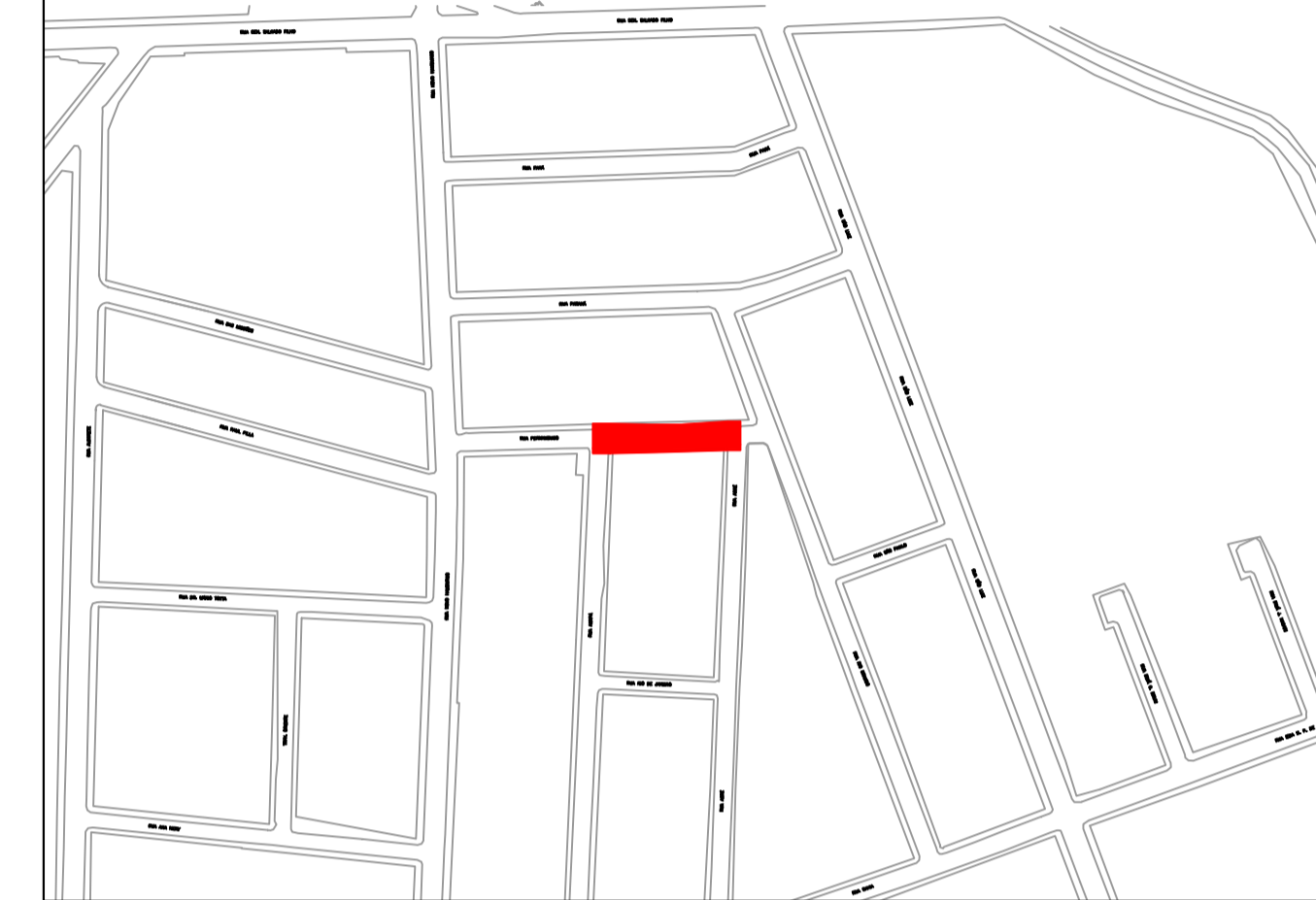

Planta baixa

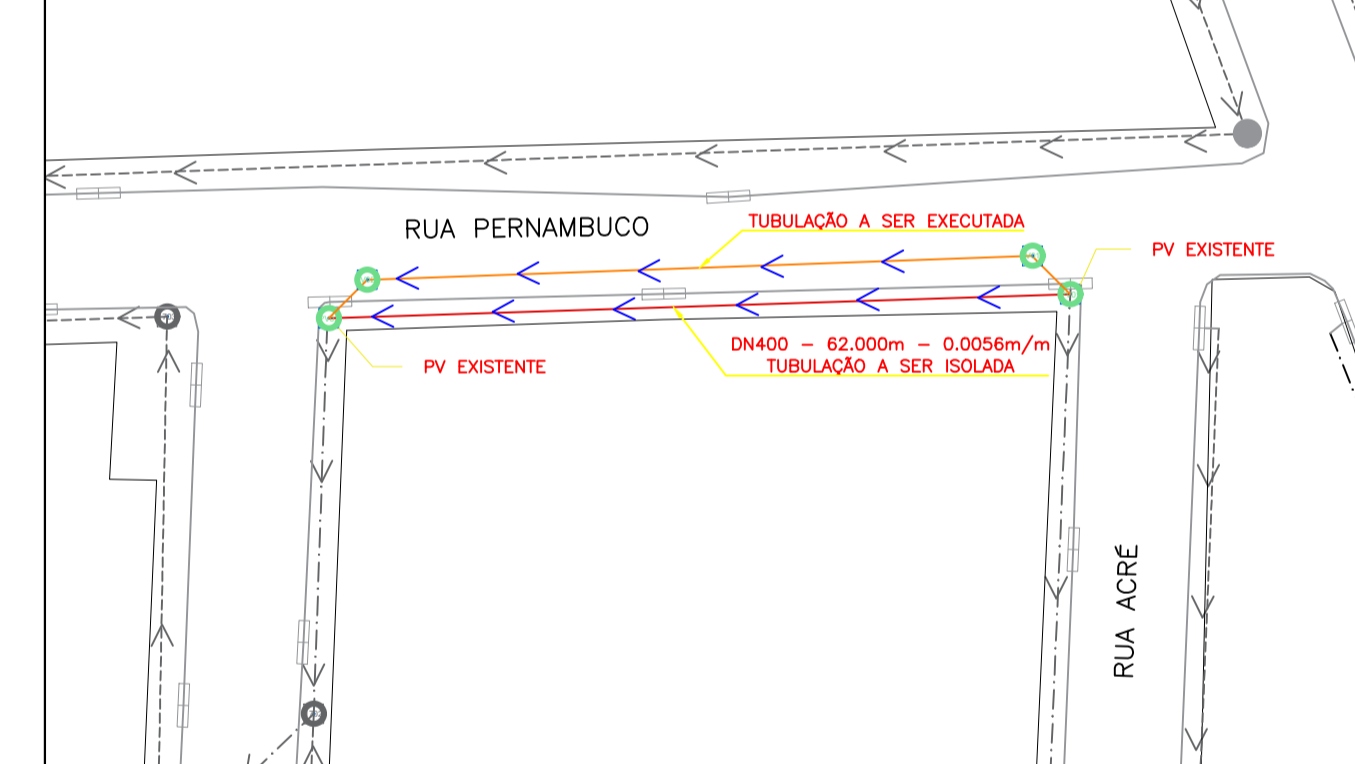

Escala: H:1/200 V:1/100
Medidas em metros

Rua Pernambuco

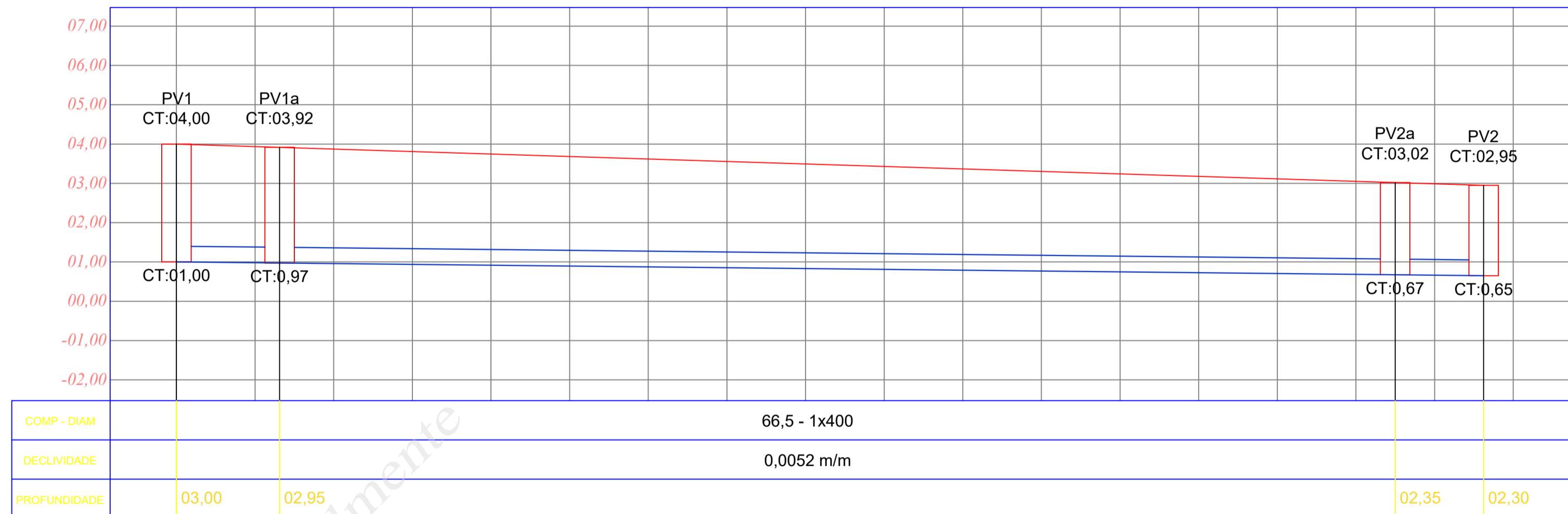

Corte transversal
ESC: 1:40
Medida em centímetros

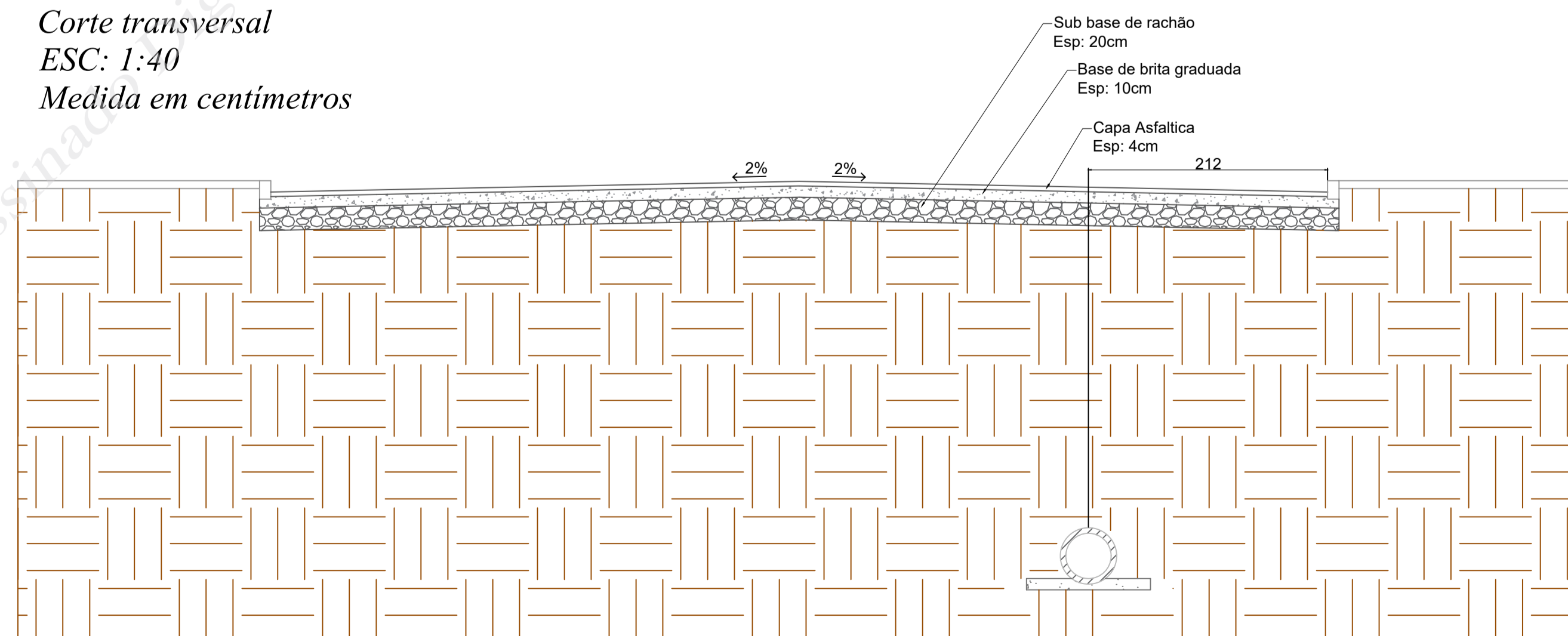

PROJETO DE DRENAGEM NA RUA PERNAMBUCO

SECRETARIA MUNICIPAL DE OBRAS E SERVIÇOS URBANOS
ESCOPO
DRENAGEM DA RUA PERNAMBUCO INCLUSO
ESCORAMENTO DE VALAS

ASSUNTO
PROJETO EXECUTIVO

ENG. GABRIEL BRASIL
CREA-RS 263212
RESPONSÁVEL TÉCNICO

CÓDIGO	VERSÃO	FASE	REVISÃO	ESCALA	DATA	PRANCHA
ANEXO I	V02	AP	R00	Indicada	JAN/2026	
ENDEREÇO					DESENHO	01/01
MUNICÍPIO DE ESTEIO					GABRIEL	

 Estado do Rio Grande do Sul PREFEITURA MUNICIPAL DE ESTRELA	Secretaria Municipal de Obras e Serviços Urbanos	Obra	Bancos	B.D.I. (%)	Encargos Sociais
		DRENAGEM DA RUA PERNAMBUCO INCLUSO ESCORAMENTO DE VALAS	SINAPI – 12/2025 - Rio Grande do Sul SICRO3 – 07/2025 - Rio Grande do Sul	22,11%	SEM DESONERAÇÃO

Orçamento Sintético

Item	Código	Banco	Descrição	Und	Quant.	Valor Unit	Valor Unit com BDI	Total	Peso (%)
1			ADMINISTRAÇÃO E CONTROLE DE OBRAS (GERAL)					R\$ 7.531,65	
1.1	90778	SINAPI	ENGENHEIRO CIVIL DE OBRA PLENO COM ENCARGOS COMPLEMENTARES	h	22,00	R\$ 137,26	R\$ 167,61	R\$ 3.687,38	4,081 %
1.2	90781	SINAPI	TOPOGRAFO COM ENCARGOS COMPLEMENTARES	h	44,00	R\$ 47,55	R\$ 58,06	R\$ 2.554,79	2,828 %
1.3	88253	SINAPI	AUXILIAR DE TOPOGRAFO COM ENCARGOS COMPLEMENTARES	h	44,00	R\$ 24,00	R\$ 29,31	R\$ 1.289,48	1,427 %
2			SERVICOS PRELIMINARES					R\$ 8.503,59	
2.1	103689	SINAPI	FORNECIMENTO E INSTALAÇÃO DE PLACA DE OBRA COM CHAPA GALVANIZADA E ESTRUTURA DE MADEIRA. AF_03/2022_PS	m²	5,00	R\$ 462,77	R\$ 565,09	R\$ 2.825,44	3,127 %
2.2	5213349	SICRO3	Dispositivo de direcionamento ou bloqueio tipo tela plástica com suporte fixo – utilização de 150 ciclos fornecimento, 01 implantação e 01 retirada diária	m².dia	4646,40	R\$ 0,79	R\$ 0,96	R\$ 4.482,24	4,961 %
2.3	5212556	SICRO3	PLACA PARA SINALIZAÇÃO DE OBRAS MONTADA EM CAVALETE METÁLICO - 1,00 X 1,00 M - UTILIZAÇÃO DE 600 CICLOS - FORNECIMENTO, 01 IMPLANTAÇÃO E 01 RETIRADA DIÁRIA	un.dia	60,00	R\$ 2,00	R\$ 2,44	R\$ 146,53	0,162 %
2.4	10776	SINAPIH	LOCAÇÃO DE CONTAINER 2,30 X 6,00 M, ALT. 2,50 M, PARA ALMOXARIFADO, SEM DIVISÓRIAS INTERNAS E SEM SANITARIO	mês	1,00	R\$ 859,37	R\$ 1.049,38	R\$ 1.049,38	1,161 %
3			VALAS					R\$ 25.995,44	
3.1	102305	SINAPI	ESCAVAÇÃO MECANIZADA DE VALA COM PROF. MAIOR QUE 1,5 M ATÉ 3,0 M (MÉDIA MONTANTE E JUSANTE/UMA COMPOSIÇÃO POR TRECHO), RETROSCAV. (0,26 M3), LARG. DE 0,8 M A 1,5 M, EM SOLO MOLE, LOCAIS COM BAIXO NÍVEL DE INTERFERÊNCIA. AF_09/2024	m3	159,19	R\$ 10,07	R\$ 12,30	R\$ 1.957,48	2,167 %
3.2	104736	SINAPI	REATERRO MECANIZADO DE VALA COM RETROSCAVADEIRA (CAPACIDADE DA CAÇAMBA DA RETRO: 0,26 M³/POTÊNCIA: 88 HP), LARGURA DE 0,8 A 1,5 M, PROFUNDIDADE DE 1,5 A 3,0 M, COM SOLO DE 1ª CATEGORIA, COM PLACA VIBRATÓRIA. AF_08/2023	M3	118,23	R\$ 8,98	R\$ 10,97	R\$ 1.296,45	1,435 %
3.3	5502956	SICRO3	Escavação, carga e transporte de solos moles – DMT de 1.000 a 1.200m – caminho de serviço pavimentado – com caminhão basculante de 14 m3	m³	19,68	R\$ 20,75	R\$ 25,34	R\$ 498,65	0,552 %
3.4	101584	SINAPI	ESCORAMENTO DE VALA, TIPO CONTÍNUO, COM PROFUNDIDADE DE 1,5 M A 3,0 M, LARGURA MENOR QUE 1,5 M. AF_08/2020	m2	325,45	R\$ 55,97	R\$ 68,34	R\$ 22.242,87	24,618 %
4			DRENAGEM					R\$ 35.554,77	
4.1	2003983	SICRO3	Tubo PEAD para drenagem – D = 400mm – fornecimento e instalação	m	66,50	R\$ 233,45	R\$ 285,07	R\$ 18.956,88	20,981 %
4.2	2003712	SICRO3	Poço de visita – PVI 18 – areia e brita comerciais	UN	2,00	R\$ 5.454,33	R\$ 6.660,28	R\$ 13.320,56	14,743 %
4.3	94974	SINAPI	CONCRETO MAGRO PARA LASTRO, TRAÇO 1:4,5:4,5 (EM MASSA SECA DE CIMENTO/ AREIA MÉDIA/ BRITA 1) PREPARO MANUAL. AF_05/2021	m3	5,56	R\$ 482,98	R\$ 589,77	R\$ 3.277,33	3,627 %
5			PAVIMENTAÇÃO					R\$ 12.765,92	
5.1	102098	SINAPI	RECOMPOSIÇÃO DE REVESTIMENTO EM CONCRETO ASFÁLTICO (AQUISIÇÃO EM USINA), PARA O FECHAMENTO DE VALAS - INCLUSO DEMOLIÇÃO DO PAVIMENTO. AF_12/2020	m3	2,66	R\$ 2.687,74	R\$ 3.282,00	R\$ 8.730,12	9,662 %
5.3	4816016	SICRO3	Rachão ou pedra de mão produzida	m3	11,97	R\$ 42,69	R\$ 52,13	R\$ 623,98	0,691 %
5.4	105727	SICRO3	CONSTRUÇÃO DE BASE E SUB-BASE PARA PAVIMENTAÇÃO DE BRITA GRADUADA SIMPLES, COM ESPESURA DE 10 CM - EXCLUSIVE CARGA E TRANSPORTE. AF_09/2024	m3	6,65	R\$ 171,14	R\$ 208,98	R\$ 1.389,71	1,538 %
5.5	4011352	SICRO3	Imprimação com emulsão asfáltica	m2	55,81	R\$ 0,66	R\$ 0,81	R\$ 44,98	0,050 %
5.6	95876	SINAPI	TRANSPORTE COM CAMINHÃO BASCULANTE DE 14 M³, EM VIA URBANA PAVIMENTADA, DMT ATÉ 30 KM (UNIDADE: M3XKM). AF_07/2020 (RACHÃO E BGS)	M3XKM	558,60	R\$ 2,30	R\$ 2,81	R\$ 1.568,84	1,736 %
5.7	95876	SINAPI	TRANSPORTE COM CAMINHÃO BASCULANTE DE 14 M³, EM VIA URBANA PAVIMENTADA, DMT ATÉ 30 KM (UNIDADE: M3XKM). AF_07/2020 (CBUG)	M3XKM	79,80	R\$ 2,30	R\$ 2,81	R\$ 224,12	0,248 %
5.8	4805754	SICRO3	Compactação manual com soquete vibratório	m3	18,62	R\$ 8,10	R\$ 9,89	R\$ 184,17	0,204 %

Eng. Gabriel Brasil
 CREA RS – 263212



Documento assinado digitalmente
GABRIEL BRASIL BARBOSA
 Data: 03/02/2026 08:28:41-0300
 Verifique em <https://validar.tti.gov.br>

Total Geral

R\$ 90.351,38

Cronograma físico – financeiro

EXECUÇÃO REDE DE DRENAGEM, INCLUSO ESCORAMENTO DE VALAS LOCALIZADA NA RUA PERNAMBUCO

item	descrição	1° mês	Total
1	ADMINISTRAÇÃO E CONTROLE DE OBRAS (GERAL)	R\$ 7.531,65	R\$ 7.531,65
2	SERVIÇOS PRELIMINARES	R\$ 8.503,59	R\$ 8.503,59
2.1	VALAS	R\$ 25.995,44	R\$ 25.995,44
2.2	DRENAGEM	R\$ 35.554,77	R\$ 35.554,77
2.3	PAVIMENTAÇÃO	R\$ 12.765,92	R\$ 12.765,92
			R\$ 90.351,38

Eng. Gabriel Brasil

CREA/RS – 263212

Documento assinado digitalmente



GABRIEL BRASIL BARBOSA

Data: 03/02/2026 08:33:48-0300

Verifique em <https://validar.it.gov.br>

Declaração

A Prefeitura Municipal de Esteio declara para os devidos e necessários fins que na elaboração do orçamento referente ao objeto "DRENAGEM DA RUA PERNAMBUCO INCLUSO ESCORAMENTO DE VALAS", CT nº , foi adotado percentual de BDI de 22,11 % (conforme planilha da composição analítica abaixo) e encargos sem desoneração em conformidade com o estabelecido no SINAPI.

Declaramos ainda que a alíquota de ISSQN no município é de 2%, a incidir sobre o valor total da obra.

O regime de execução da obra será empreitada por preço global.

Oportunamente, declaramos que a opção de orçamento considerando os encargos sem desoneração é a opção mais adequada para a Administração Pública Municipal.

Composição do BDI (conforme Acórdão 2622/2013 TCU)		
TIPO DE OBRA: 3 - Construção de Redes de Abastecimento de Água, Coleta de Esgoto e Construções Correlatas		
Itens		Adotado
AC	ADM CENTRAL	3,43 %
S+G	SEGURO E GARANTIA	0,28 %
R	RISCO	1,00 %
DF	DESP. FINANCEIRAS	0,94 %
L	LUCRO	9,00 %
I	IMPOSTOS	5,65 %
	PIS	0,65 %
	COFINS	3,00 %
	ISSQN (Alíquota x %Base de cálculo)	2,00 %
	CPRB	0,00 %
Fórmula do BDI		
$\text{BDI} = \frac{(1 + AC + S + G + R) * (1 + DF) * (1 + L)}{(1 - I)} - 1$		
BDI Resultante		
BDI Resultante		22,11 %

De acordo com o Acórdão
2622/2013-TCU.

Esteio, 27 de janeiro de 2026



Documento assinado digitalmente
GABRIEL BRASIL BARBOSA
Data: 29/01/2026 14:11:11-0300
Verifique em <https://validar.iti.gov.br>

Eng. Gabriel Brasil - Responsável Técnico
CREA nº RS 263212

Felipe Costella - Prefeito
CPF nº 819112890-04

ENCARGOS SOCIAIS SOBRE A MÃO DE OBRA					
CÓDIGO	DESCRIÇÃO	COM DESONERAÇÃO		SEM DESONERAÇÃO	
		HORISTA (%)	MENSALISTA (%)	HORISTA (%)	MENSALISTA (%)
GRUPO A					
A1	INSS	5,00%	5,00%	20,00%	20,00%
A2	SESI	1,50%	1,50%	1,50%	1,50%
A3	SENAI	1,00%	1,00%	1,00%	1,00%
A4	INCRA	0,20%	0,20%	0,20%	0,20%
A5	SEBRAE	0,60%	0,60%	0,60%	0,60%
A6	SALARIO EDUCAÇÃO	2,50%	2,50%	2,50%	2,50%
A7	SEGURO CONTRA ACIDENTES DE TRABALHO	3,00%	3,00%	3,00%	3,00%
A8	FGTS	8,00%	8,00%	8,00%	8,00%
A9	SECONCI	0,00%	0,00%	0,00%	0,00%
A	TOTAL	21,80%	21,80%	36,80%	36,80%
GRUPO B					
B1	Repouso Semanal Remunerado	17,93%	Não incide	17,93%	Não incide
B2	Feridos	4,24%	Não incide	4,24%	Não incide
B3	Auxílio – Enfermidade	0,85%	0,65%	0,85%	0,65%
B4	13º Salário	10,96%	8,33%	10,96%	8,33%
B5	Licença Paternidade	0,07%	0,05%	0,07%	0,05%
B6	Faltas Justificadas	0,73%	0,56%	0,73%	0,56%
B7	Dias de Chuvas	1,53%	Não incide	1,53%	Não incide
B8	Auxílio Acidente de Trabalho	0,10%	0,07%	0,10%	0,07%
B9	Férias Gozadas	10,61%	8,06%	10,61%	8,06%
B10	Salário Maternidade	0,03%	0,03%	0,03%	0,03%
B	TOTAL	47,05%	17,75%	47,05%	17,75%
GRUPO C					
C1	Aviso Prévio Indenizado	4,57%	3,47%	4,57%	3,47%
C2	Aviso Prévio Trabalhado	0,11%	0,08%	0,11%	0,08%
C3	Férias Indenizadas	3,46%	2,63%	3,46%	2,63%
C4	Depósito Rescisão Sem Justa Causa	2,75%	2,09%	2,75%	2,09%
C5	Indenização Adicional	0,38%	0,29%	0,38%	0,29%
C	TOTAL	11,27%	8,56%	11,27%	8,56%
GRUPO D					
D1	Reincidência de Grupo A sobre Grupo B (sem considerar INNS sobre 13º, conforme Lei nº 14.973/2024)	9,71%	3,45%	17,31%	6,53%
D2	Reincidência de Grupo A sobre Aviso Prévio Trabalhado e Reincidência do FGTS sobre Aviso Prévio Indenizado	0,39%	0,30%	0,41%	0,31%
D	TOTAL	10,10%	3,75%	17,72%	6,84%
TOTAL (A+B+C+D)		90,22%	51,86%	112,84%	69,95%

Documento assinado digitalmente



GABRIEL BRASIL BARBOSA
 Data: 29/01/2026 14:16:22-0300
 Verifique em <https://validar.itf.gov.br>

Eng. Gabriel Brasil
 CreaRS – 263212



ANEXO VII

DADOS DO OBJETO

CONCORRÊNCIA N° 1/2026

Assinado Digitalmente

DADOS DO OBJETO

(CONCORRÊNCIA)

COMPLEMENTAÇÃO DO ITEM 1. INFORMAÇÕES BÁSICAS

Modalidade: **CONCORRÊNCIA**

Tipo de Objeto: **OBRA COMUM DE ENGENHARIA SEM DEDICAÇÃO EXCLUSIVA DE MÃO DE OBRA E NÃO-CONTINUADO**

Forma de Execução: **EMPREITADA POR PREÇO GLOBAL**

Justificativa: **Obra de Engenharia através de CONCORRÊNCIA na forma ELETRÔNICA com fulcro no art. 28,II , art. 17 § 2º da Lei Federal nº 14.133/2021.**

Critério de julgamento: **MENOR PREÇO**

Forma de Adjudicação: **GLOBAL**

COMPLEMENTAÇÃO DO ITEM 9. ESTIMATIVA DO VALOR DA CONTRATAÇÃO

A estimativa do valor total da contratação é de: **R\$ 90.351,38 (noventa mil e trezentos e cinquenta e um reais e trinta e oito centavos).**

Foi realizada consulta junto a tabela SINAPI para compor a média de preços, conforme documentado no mapa de preços e conforme Decreto Nº 7.493, de 19 de dezembro de 2022.

A pesquisa de preços foi realizada pelo(a) servidor(a): Eng. Gabriel Brasil - Matrícula: 263212.

Item	Unidade	Descrição	Quant.	VALOR GLOBAL MÁXIMO ACEITÁVEL
1	serviço	CONTRATAÇÃO DE EMPRESA ESPECIALIZADA PARA EXECUÇÃO REDE DE DRENAGEM, INCLUSO ESCORAMENTO DE VALAS LOCALIZADA NA RUA PERNAMBUCO, SEM DEDICAÇÃO EXCLUSIVA DE MÃO DE OBRA, CONFORME TERMO DE REFERÊNCIA, ESTUDO TÉCNICO PRELIMINAR E DOCUMENTOS TÉCNICOS.	1	R\$ 90.351,38

Esteio, 26 de fevereiro de 2026.

