



**EDITAL DE CONCORRÊNCIA ELETRÔNICA Nº 003/2026**

**OBJETO:**

**Execução dos serviços de recuperação de trecho de estrada vicinal, localizado na Comunidade de Anjo da Guarda, no interior do município de David Canabarro – RS - 3.900 metros, com largura média aproximada de 6,00 metros**

**VALOR TOTAL ESTIMADO DA CONTRATAÇÃO:**

**R\$ 142.065,40 (cento e quarenta e dois mil, quarenta e cinco reais e quarenta centavos).**

**DATA DA SESSÃO PÚBLICA:**

**Dia 30/06/2026 às 08h30 (horário de Brasília)**

**Critério de Julgamento:**

**Menor Preço Global**

**Modo de disputa:**

**Aberto**

**PREFERÊNCIA ME/EPP/EQUIPARADAS**

**Sim**

**FUNDAMENTO LEGAL:** Lei Federal nº 14.133, de 1º de abril de 2021.

LAURO ANTÔNIO BENEDETTI, PREFEITO MUNICIPAL DE DAVID CANABARRO, faz saber pelo presente EDITAL, que está aberta a Licitação na modalidade de CONCORRÊNCIA ELETRÔNICA, nos termos da Lei Federal nº 14.133, de 1º de abril de 2021, da Lei Complementar nº 123, de 14 de dezembro de 2006, IN nº 73, de 2022 e, conforme o caso, Código Civil, do tipo MENOR PREÇO GLOBAL, e que, às **08h30min DO DIA 30 DE JUNHO DE 2026**, estará recebendo propostas e documentação para a licitação em destaque.

Mais informações encontram-se à disposição dos interessados na Prefeitura Municipal de David Canabarro/RS, na Rua Ernesto Rissatto, nº 265, ou pelo telefone (54) 2111-0110, ou ainda através do e-mail: licitacoes@davidcanabarro.rs.gov.br.

As empresas que desejarem participar da referida CONCORRÊNCIA ELETRÔNICA deverão efetuar os procedimentos junto ao sítio eletrônico, conforme determinado neste edital.



A participação no presente certame implica o pleno conhecimento e a aceitação das condições estabelecidas neste Edital, no Termo de Referência e em seus anexos, cabendo à licitante a responsabilidade pela veracidade, **precisão e exatidão** das informações prestadas no sistema eletrônico, bem como pelos valores apresentados em sua proposta e nos lances ofertados durante a sessão pública.

Compete às licitantes examinar previamente todas as disposições constantes do edital e de seus anexos, **avaliando integralmente as condições de fornecimento do objeto licitado, inclusive quanto à possibilidade de adjudicação parcial dos itens, hipótese em que permanecerão obrigadas a cumprir integralmente as obrigações correspondentes aos itens eventualmente adjudicados, nos prazos e condições estabelecidos pela Administração.**

Os preços apresentados deverão contemplar todos os custos necessários ao fornecimento do objeto, incluindo, entre outros, despesas com aquisição, armazenamento, transporte, tributos, encargos trabalhistas, previdenciários e comerciais, bem como quaisquer outros custos diretos ou indiretos necessários ao fiel cumprimento das obrigações decorrentes da contratação.

## 1. INTRODUÇÃO

- 1.1. **O MUNICÍPIO DE DAVID CANABARRO**, por meio do Prefeito Municipal, Sr. **LAURO ANTÔNIO BENEDETTI**, torna público que realizará licitação sob a modalidade de CONCORRÊNCIA ELETRÔNICA pelo critério de julgamento de menor preço global, para a realização, sob o regime de empreitada por preço global, das obras de engenharia devidamente descritas, caracterizadas e especificadas no Projeto Executivo, na forma da lei.
- 1.2. A presente licitação se rege por toda a legislação aplicável à espécie, especialmente pelas normas de caráter geral da Lei Federal nº 14.133/2021, pela Lei Complementar Federal nº 123/2006 – Estatuto Nacional da Microempresa e da Empresa de Pequeno Porte, pela Lei Complementar Federal nº 101/2000 – Lei de Responsabilidade Fiscal, pelo Código de Defesa do Consumidor, instituído pela Lei Federal nº 8.078/90, bem como pelos preceitos de Direito Público, pelas disposições deste Edital e de seus Anexos, normas que as licitantes declaram conhecer e a elas se sujeitarem incondicional e irrestritamente.
- 1.3. A presente licitação será processada **EXCLUSIVAMENTE** por meio eletrônico, sendo utilizado o Sistema Portal de Compras Públicas, disponibilizado e processado no endereço eletrônico <https://www.portaldecompraspublicas.com.br>, a que as licitantes interessadas se submetem, devendo providenciar o seu credenciamento junto ao



PREFEITURA MUNICIPAL DE  
**DAVID CANABARRO**

- referido sistema, no sítio antes indicado, para obtenção da chave de identificação e da senha, antes da data determinada para a realização da Concorrência Eletrônica.
- 1.4. As retificações do Edital obrigarão todas as licitantes e serão divulgadas pelos mesmos meios de divulgação do Edital.
  - 1.5. A licitação que é objeto do presente Edital poderá ser adiada ou revogada por razões de interesse público, sem que caiba às licitantes qualquer direito a reclamação ou indenização por estes motivos.
  - 1.6. As licitantes interessadas poderão obter o presente Edital e seus anexos pelo site do Portal de Compras Públicas: <https://www.portaldecompraspublicas.com.br>
  - 1.7. Os pedidos de esclarecimentos referentes ao processo licitatório serão enviados ao Presidente da Comissão de Contratação, até 3 (três) dias úteis anteriores à data fixada para abertura da sessão pública, através do Portal de Compras Públicas em campo específico e exclusivamente pelo <https://www.portaldecompraspublicas.com.br>
  - 1.8. O Presidente da Comissão de Contratação responderá os pedidos de esclarecimentos no prazo de 3 (três) dias úteis, contado da data de recebimento do pedido, e poderá requisitar subsídios formais aos responsáveis pela elaboração do edital e dos anexos. As respostas aos pedidos de esclarecimentos serão divulgadas pelo sistema e vincularão os participantes e a Administração.
  - 1.9. Os interessados poderão formular impugnações até 3 (três) dias úteis anteriores à data fixada para abertura da sessão pública por meio eletrônico, endereçado ao correio eletrônico <https://www.portaldecompraspublicas.com.br>.
  - 1.10. Caberá ao Presidente da Comissão de Contratação, auxiliado pelos responsáveis pela elaboração do edital e dos anexos, decidir sobre a impugnação no prazo de 3 (três) dias úteis, contado da data de recebimento da impugnação.
  - 1.11. A impugnação possui efeito suspensivo até que sobrevenha decisão final da autoridade competente.
  - 1.12. Acolhida a impugnação contra o edital, será definida e publicada nova data para realização do certame, se for o caso.
  - 1.13. A licitação não prosseguirá nos atos ulteriores até que sejam prestados os esclarecimentos ou respondidas as impugnações existentes. Oferecida a resposta da Administração, a sessão de recebimento das propostas será realizada nos prazos já estabelecidos, no mesmo horário e local, salvo quando houver designação expressa de outra data pelo Presidente da Comissão/Agente de Contratação a ser divulgada pelos mesmos meios de divulgação do Edital.

## **2. DO OBJETO**

- 2.1. Contratação de empresa especializada Execução dos serviços de recuperação de trecho de estrada vicinal, localizado na Comunidade de Anjo da Guarda, no interior do município de David Canabarro – RS - 3.900 metros, com largura média aproximada de 6,00 metros

**ESTADO DO RIO GRANDE DO SUL - SECRETARIA DA AGRICULTURA, PECUÁRIA, PRODUÇÃO SUSTENTÁVEL E IRRIGAÇÃO**

**Convênio - FPE 1538/2026**

**PROCESSO Nº 25/1300-0004643-9**

**R\$ 123.469,40 valor de repasse**



### 3. DOS PRAZOS

- 3.1. O Contrato vigorará a partir da assinatura até 06 (seis) meses.
- 3.2. O prazo de execução das obras é de 30 (trinta) dias, contados da data de emissão da ordem de início, em perfeita obediência ao Cronograma Físico- Financeiro, podendo, este prazo, ser prorrogado ou alterado nos termos da Lei Federal nº 14.133/2021.
- 3.3. As licitantes ficam obrigadas a manter a validade da proposta por 60 (sessenta) dias, contados da data da realização da licitação.
- 3.4. Decorrido o prazo consignado no item anterior sem que tenha havido convocação para assinatura do termo de contrato ou retirada do instrumento equivalente, as licitantes ficarão liberadas de quaisquer compromissos assumidos.

### 4. DA DIVULGAÇÃO DO EDITAL

- 4.1. O edital será publicado, no máximo, até o dia **16/06/2026**.
- 4.2. Data/Hora limite para recebimento de propostas juntamente com os documentos de habilitação exigidos no edital: **30/06/2026 às 08h29min**.
- 4.3. Data/Hora da Abertura das Propostas: **30/06/2026 às 08h30min**.
- 4.4. Data/Hora da Disputa: **30/06/2026 às 08h30min**.
- 4.5. Endereço eletrônico para formalização de questionamentos e impugnações: <https://www.portaldecompraspublicas.com.br/>.
- 4.6. Sítio eletrônico da sessão: <https://www.portaldecompraspublicas.com.br/> .
- 4.7. Todas as referências de tempo deste certame observarão obrigatoriamente o horário de Brasília – DF
- 4.8. No caso de a licitação não poder ser realizada na data estabelecida, será adiada para o primeiro dia útil posterior, no mesmo horário e local, salvo designação expressa de outra data pelo Presidente da Comissão de Contratação a ser divulgada pelos mesmos meios de divulgação do Edital.

### 5. DA PARTICIPAÇÃO

- 5.1. Para ter acesso ao sistema eletrônico, os interessados deverão dispor de chave de identificação e senha, pessoal e intransferível, obtidas junto ao provedor do sistema (PCP), **onde também deverão informar-se a respeito do seu funcionamento** e regulamento e receber instruções detalhadas para sua correta utilização.
- 5.2. O Município apenas utiliza a plataforma **PCP – Portal de Compras Públicas**, não possuindo autonomia para auxiliar o interessado com relação ao cadastro junto ao sistema e demais dúvidas. Para isso, o interessado deverá entrar em contato diretamente com a equipe técnica do sistema – **0800-730-5455**.
- 5.3. O uso da senha de acesso pelo licitante é de sua responsabilidade exclusiva, incluindo qualquer transação por ele efetuada diretamente ou por seu representante, não cabendo ao provedor do sistema ou ao Município responsabilidade por eventuais danos decorrentes do uso indevido da senha, ainda que por terceiros.
- 5.4. Como requisito para participação nesta CONCORRÊNCIA ELETRÔNICA, o licitante



deverá declarar, em campo próprio do sistema eletrônico, que está ciente e que cumpre plenamente os requisitos de habilitação definidos neste Edital.

- 5.5.** A declaração falsa relativa ao cumprimento dos requisitos de habilitação sujeitará o licitante às sanções previstas neste Edital sem prejuízo às demais cominações legais.
- 5.6.** Os representantes de microempresas e empresas de pequeno porte deverão declarar em campo próprio do sistema, quando do envio da proposta inicial, que as respectivas empresas se enquadram nessa(s) categoria(s).
- 5.7.** A ausência da declaração, naquele momento, significará a desistência da microempresa ou empresa de pequeno porte de utilizar-se das prerrogativas a elas concedidas pela Lei Complementar nº 123/2006.
- 5.8.** **Não poderão participar** desta CONCORRÊNCIA ELETRÔNICA as licitantes:
- i. Suspensas de participar de licitação ou impedidas de contratar com este Município, com fulcro no art. 156, III, da Lei Federal nº 14.133/2021;
  - ii. sob processo de falência, dissolução ou liquidação;
  - iii. declaradas inidôneas para licitar e contratar com a Administração Pública em qualquer esfera de governo, com fulcro no art. 156, IV, da Lei Federal nº 14.133/2021;
  - iv. proibidas de contratar com a Administração Pública, em razão do disposto no art. 72, § 8º, V, da Lei Federal nº 9.605/98;
  - v. proibidas de contratar com o Poder Público, nos termos do art. 12 da Lei Federal nº 8.429/92;
  - vi. cujos objetos sociais não sejam compatíveis com o objeto desta concorrência eletrônica.
  - vii. que mantenha vínculo de natureza técnica, comercial, econômica, financeira, trabalhista ou civil com dirigente do órgão ou com agente público que desempenhe função na licitação ou atue na fiscalização ou na gestão do contrato, ou que deles seja cônjuge, companheiro ou parente em linha reta, colateral ou por afinidade, até o terceiro grau.
  - viii. empresas controladoras, controladas ou coligadas, nos termos da Lei nº 6.404, de 15 de dezembro de 1976, concorrendo entre si, nos termos do art. 14, V, da Lei 14.133/2021.
  - ix. pessoa física ou jurídica que, nos 5 (cinco) anos anteriores à divulgação do edital, tenha sido condenada judicialmente, com trânsito em julgado, por exploração de trabalho infantil, por submissão de trabalhadores a condições análogas às de escravo ou por contratação de adolescentes nos casos vedados pela legislação trabalhista, nos termos do art. 14, VI, da Lei 14.133/2021.
- 5.9.** Não será permitida a participação de sociedades cooperativas em razão da natureza do objeto do presente certame.
- 5.10.** Não será permitida a participação em consórcio.
- 5.11.** As empresas estrangeiras que não funcionem no País deverão apresentar documentos equivalentes, visando à habilitação, na forma de regulamento emitido pelo Poder Executivo federal.
- 5.12.** A empresa estrangeira, que concorrer isoladamente ou como líder de consórcio, deve informar endereço de representante em território brasileiro, com poderes para receber



intimação e citação, bem como endereço eletrônico para comunicações.

- 5.13. O envio da proposta vinculará a licitante ao cumprimento de todas as condições e obrigações inerentes ao certame.
- 5.14. Aplicam-se, no que couber, os demais incisos dispostos no art. 14 da Lei Federal 14.133/2021.

## 6. DO ENVIO DAS PROPOSTAS

Obs.: O sistema da Prefeitura Municipal de David Canabarro utiliza quatro casas decimais após a vírgula para o cadastro de preços das propostas.

**Exemplo: R\$ 10,00 deve ser informado como 10,0000.**

**R\$ 100.000,00 deve ser informado como 100.000,0000**

Certifique-se de preencher corretamente para evitar rejeição automática da proposta. Em caso de dúvidas, entre em contato com a equipe técnica pelo telefone 54 2111-0110.

- 6.1. O encaminhamento da proposta pressupõe o pleno conhecimento e atendimento às exigências de habilitação e das especificações técnicas previstas neste Edital.
- 6.2. Após a divulgação/publicação do edital no sítio eletrônico, até a data prevista no item 3.2. os licitantes, exclusivamente por meio eletrônico (PCP), poderão encaminhar as propostas e documentos de habilitação (ou retirar aquelas já enviadas) exigidos no edital, para o(s) lote(s) de interesse através do sítio eletrônico informado neste Instrumento.
- 6.3. A etapa de que trata esse item será encerrada com a abertura da sessão pública.
- 6.4. As propostas de preço deverão conter os valores unitários, totais e total global, nos moldes da planilha orçamentária do projeto executivo da obra.
- 6.5. As licitantes poderão retirar ou substituir suas propostas e os documentos de habilitação inseridos no sistema, até a abertura da sessão pública da presente licitação.
- 6.6. Os documentos que compõem a proposta e a habilitação do licitante melhor classificado somente serão disponibilizados para avaliação do Presidente da Comissão de Contratação e para acesso público após o encerramento do envio de lances.
- 6.7. Os documentos complementares à proposta e à habilitação, quando necessários à confirmação daqueles exigidos no edital e já apresentados, serão encaminhados pelo licitante melhor classificado após o encerramento do envio de lances, em formato digital, no prazo estabelecido pelo Presidente da Comissão de Contratação.
- 6.8. O Presidente da Comissão de Contratação poderá, no julgamento das propostas, sanar erros ou falhas que não alterem a substância das propostas, mediante decisão fundamentada, registrada em ata e acessível aos licitantes, e lhe atribuirá validade e eficácia para fins de classificação.
- 6.9. Na hipótese de necessidade de suspensão da sessão pública para a realização de diligências, com vistas ao saneamento de que trata o item anterior, a sessão pública somente poderá ser reiniciada mediante aviso prévio no sistema com, no mínimo, 24



(vinte e quatro) horas de antecedência, e a ocorrência será registrada em ata.

- 6.10. Não será estabelecida nesta etapa do certame ordem de classificação entre as propostas apresentadas, o que somente ocorrerá após a realização de procedimentos de negociação e julgamento da proposta.
- 6.11. No preço proposto serão computadas todas as despesas para a entrega do(s) bem(s), incluindo a totalidade dos custos diretos e indiretos do objeto da presente licitação, constituindo obrigação da CONTRATADA o pagamento dos salários de todos os seus empregados e respectivos encargos sociais, trabalhistas, previdenciários e securitários, bem como todos os tributos, encargos fiscais e comerciais decorrentes da execução do contrato, inclusive seguros, multas, e outras despesas relacionadas ao objeto da licitação e quaisquer despesas extras e necessárias não especificadas neste Edital, mas julgadas essenciais ao cumprimento do objeto desta licitação.
- 6.12. Nenhuma reivindicação para pagamento adicional será considerada se decorrer de erro ou má interpretação do objeto licitado ou deste Edital. Considerar-se-á que os preços propostos são completos e suficientes para pagar todo o objeto contratado.
- 6.13. A licitante deverá remeter a proposta de preços devidamente adequada aos preços ofertados na fase competitiva em arquivo único compactado, no curso da sessão pública, quando solicitada a fazê-lo pelo Presidente da Comissão de Contratação.
- 6.14. As licitantes arcarão com todos os custos relativos à apresentação das suas propostas. O Município, em nenhuma hipótese, será responsável por tais custos, quaisquer que sejam os procedimentos seguidos na licitação ou os seus resultados.
- 6.15. Incumbirá, ainda, à licitante, acompanhar as operações no sistema eletrônico durante a sessão pública da Concorrência Eletrônica, ficando responsável pelo ônus decorrente da perda de negócios diante da inobservância de quaisquer mensagens emitidas pelo sistema ou de sua desconexão.
- 6.16. A licitante que se enquadre como microempresa ou empresa de pequeno porte e que queira usufruir do tratamento privilegiado assegurado pela Lei Complementar Federal nº 123/2006, deverá manifestar, em campo próprio do sistema eletrônico, que cumpre os requisitos previstos no referido diploma legal, especialmente no seu art. 3º, sob as penas da lei, em especial do art. 299 do Código Penal.
- 6.17. A falta da declaração de enquadramento da licitante como microempresa ou empresa de pequeno porte não conduzirá ao seu afastamento da licitação, mas tão somente dos benefícios da Lei Complementar Federal nº 123/2006.
- 6.18. A declaração falsa de enquadramento da licitante como microempresa ou empresa de pequeno porte implicará a sua inabilitação quando a falsidade for constatada no curso do certame, sem prejuízo das penalidades cabíveis.

## **7. ABERTURA DA SESSÃO PÚBLICA**

- 7.1. A partir do horário previsto para a abertura das propostas terá início a sessão pública da Concorrência Eletrônica, quando o Presidente da Comissão de Contratação receberá as propostas dos licitantes.
- 7.2. As propostas serão ordenadas pelo sistema e o Presidente da Comissão de Contratação dará início à fase competitiva, oportunidade em que os licitantes poderão encaminhar lances exclusivamente por meio do sistema eletrônico.
- 7.3. Participarão da fase competitiva todas as empresas que apresentarem as propostas.
- 7.4. Cabe ao licitante acompanhar as operações no sistema eletrônico durante a sessão



pública da Concorrência Eletrônica, ficando responsável pelo ônus decorrente da perda de negócios diante da inobservância de qualquer mensagem emitida pelo sistema ou de sua desconexão.

- 7.5. O licitante será responsável por todas as transações que forem efetuadas em seu nome no sistema eletrônico, assumindo como firmes e verdadeiros sua proposta e lances.
- 7.6. O sistema disponibilizará campo próprio para troca de mensagens entre o Presidente da Comissão/Agente de Contratação e os licitantes.
- 7.7. Para a etapa de lances nesta concorrência eletrônica será adotado o modo de disputa aberto.

## **8. DA DISPUTA DE LANCES E NEGOCIAÇÃO**

- 8.1. Aberta a etapa competitiva, os representantes dos licitantes deverão estar conectados ao sistema para participar da sessão de lances.
- 8.2. Aberta a etapa de lances, as licitantes classificadas deverão encaminhar lances exclusivamente por meio do sistema eletrônico, sendo a licitante imediatamente informada do recebimento do seu lance e do valor consignado no registro.
- 8.3. As licitantes poderão oferecer lances sucessivos, observado o horário fixado e as regras de aceitação pertinentes.
- 8.4. O licitante somente poderá oferecer valor inferior ao último lance por ele ofertado e registrado, observado o **intervalo mínimo de R\$ 200,00 (duzentos reais)** definido pelo Presidente da Comissão, que incidirá tanto em relação aos lances intermediários, quanto em relação ao lance que cobrir a melhor oferta.
- 8.5. Não serão aceitos dois ou mais lances do mesmo valor, prevalecendo aquele que for recebido e registrado em primeiro lugar.
- 8.6. Durante o transcurso da etapa de lances, as licitantes serão informadas, em tempo real, do valor do menor lance registrado, vedada a identificação da detentora do lance.
- 8.7. Não poderá haver desistência dos lances ofertados, a não ser em situação devidamente justificada e aceita pelo Presidente da Comissão de Contratação, sujeitando-se a licitante às penalidades previstas neste edital.
- 8.8. Caso o licitante perceba que inseriu valor incorreto no campo específico para lance, deverá, **imediatamente**, solicitar o **cancelamento** do último lance. Não serão anulados lances anteriores a este.
- 8.9. A etapa de envio de lances na sessão pública durará dez minutos e, após isso, será prorrogada automaticamente pelo sistema quando houver lance ofertado nos dois últimos minutos do período de duração da sessão pública.
- 8.10. A prorrogação automática da etapa de envio de lances será de dois minutos e ocorrerá sucessivamente sempre que houver lances enviados nesse período de prorrogação, inclusive quando se tratar de lances intermediários.
- 8.11. Na hipótese de não haver novos lances, a sessão pública será encerrada automaticamente.
- 8.12. Encerrada a sessão pública sem prorrogação automática pelo sistema, o Presidente da Comissão/Agente de Contratação poderá, assessorado pela equipe de apoio, admitir o reinício da etapa de envio de lances, em prol da consecução do melhor preço, mediante justificativa.



- 8.13. No caso de desconexão do sistema do residente da Comissão/Agente de Contratação, no decorrer da etapa de lances, se o sistema eletrônico permanecer acessível aos licitantes, os lances continuarão sendo recebidos, sem prejuízo dos atos realizados.
- 8.14. Quando a desconexão persistir por tempo superior a 10 (dez) minutos, a sessão da Concorrência Eletrônica será suspensa e terá reinício somente após comunicação expressa aos licitantes.

## 9. DA ANÁLISE DE CONFORMIDADE DAS PROPOSTAS

- 9.1. **Considerando o disposto no Art. 59, § 1º da Lei Federal nº 14.133/2021, a análise da conformidade das propostas se dará após o encerramento da sessão de lances e exclusivamente em relação ao licitante mais bem classificado após a disputa.**
- 9.2. O Presidente da Comissão de Contratação verificará as propostas apresentadas e desclassificará aquelas que não estejam em conformidade com os requisitos estabelecidos no edital.
- 9.3. Serão desclassificadas as propostas:
- i. cujo objeto não atenda as especificações, prazos e condições fixados no Edital;
  - ii. que contiverem vícios insanáveis;
  - iii. que apresentarem preços inexequíveis ou permanecerem acima do orçamento estimado para a contratação;
  - iv. que não tiverem sua exequibilidade demonstrada, quando exigido;
  - v. que apresentarem desconformidade insanável com quaisquer outras exigências do Edital;
  - vi. que apresentem preço baseado exclusivamente em proposta das demais licitantes;
  - vii. que por ação da licitante ofertante contenha elementos que permitam a sua identificação;
  - viii. que não tenha indicado a marca dos produtos cotados, quando for o caso;
  - ix. cujo objeto esteja desacompanhado da documentação técnica/certificação exigida no Termo de Referência.
- 9.4. A desclassificação da proposta será fundamentada e registrada no sistema, acompanhado em tempo real por todos os participantes.
- 9.5. Para efeito de avaliação da exequibilidade e de sobrepreço, serão considerados o preço global, os quantitativos e os preços unitários tidos como relevantes, observado o critério de aceitabilidade de preços unitário e global fixado neste edital, conforme as especificidades do mercado correspondente (art. 59, § 3º, da Lei Federal nº 14.133/2021).
- 9.6. **Serão consideradas inexequíveis as propostas cujos valores forem inferiores a 75% (setenta e cinco por cento) do valor orçado pela Administração, conforme o § 4º do art. 59 da Lei Federal nº 14.133/2021.**
- 9.7. **Será exigida garantia adicional do licitante vencedor cuja proposta for inferior a 85% (oitenta e cinco por cento) do valor orçado pela Administração, equivalente à diferença entre este último e o valor da proposta, sem prejuízo das demais garantias exigíveis de acordo com a Lei Federal nº 14.133/2021.**



9.8. Após a análise das propostas de preço será divulgada nova grade ordenatória pelo sistema contendo a relação com as propostas classificadas e aquelas desclassificadas mediante decisão motivada do Presidente da Comissão de Contratação.

## 10. JULGAMENTO DAS PROPOSTAS E DIREITO DE PREFERÊNCIA

10.1. Para julgamento e classificação das propostas, será adotado o critério de menor preço global, sendo considerada mais bem classificada a licitante que, ao final da etapa de lances da concorrência eletrônica, tenha apresentado lance(s) cujo(s) valor(es) seja(m) igual(is) ou inferior(es) ao(s) previsto(s) na planilha orçamentária de valores estimados do Município, considerado o valor total global, para o caso.

10.2. Será assegurada, como critério de desempate, a preferência de contratação para as microempresas e empresas de pequeno porte em relação àquelas empresas que não detenham essa condição.

10.3. Apenas após a classificação das propostas, as licitantes que se enquadrem como microempresas ou empresas de pequeno porte, nos termos da Lei Complementar Federal nº 123/2006, poderão manifestar esta condição, sendo proibido, sob pena de exclusão deste procedimento, identificarem-se como tal antes do momento determinado neste subitem.

10.4. Serão consideradas em situação de empate as propostas apresentadas pelas microempresas e empresas de pequeno porte iguais ou superiores em até 10% (dez por cento) àquela considerada mais bem classificada.

10.5. Ocorrendo o **EMPATE**, na forma do item anterior, proceder-se-á da seguinte forma:

- a. A microempresa ou empresa de pequeno porte mais bem classificada será convocada para apresentar proposta de preço inferior àquela até então considerada a melhor oferta no prazo máximo de 5 (cinco) minutos, após o encerramento da fase de lances, sob pena de preclusão;
- b. Caso a microempresa ou empresa de pequeno porte convocada apresente proposta de preço inferior, esta será considerada a melhor oferta;
- c. Caso a microempresa ou empresa de pequeno porte convocada não apresente proposta de preço inferior, serão convocadas, na ordem classificatória, as demais microempresas ou empresas de pequeno porte que se enquadrem na situação de empate antes prevista, para o exercício de igual direito;
- d. No caso de equivalência nos valores apresentados por mais de uma microempresa ou empresa de pequeno porte que se enquadrem na situação de empate antes prevista, será convocada primeiro para apresentar melhor oferta aquela que tenha tido o seu último lance recebido e registrado em primeiro lugar.

10.6. Caso nenhuma microempresa ou empresa de pequeno porte venha a ter sua proposta considerada a mais bem classificada pelo critério de desempate, o objeto licitado será adjudicado em favor da proposta originalmente mais bem classificada do certame.

10.7. Somente haverá aplicação do disposto nos itens acima quando a proposta originalmente mais bem classificada do certame não tiver sido apresentada por microempresa ou empresa de pequeno porte.



- 10.8. Caso esteja configurado empate em primeiro lugar, após a observância do direito de preferência disposto no item 12.2 ou inexistindo proposta de microempresas ou empresas de pequeno porte em situação de empate, será realizada disputa final entre os licitantes empatados, que poderão apresentar novo lance.
- 10.9. Na hipótese de o disposto nos itens anteriores não ser suficiente para solucionar o empate, serão observados, quanto às propostas em situação de empate, os demais critérios e preferências previstos no art. 60 da Lei Federal nº 14.133/2021.
- 10.10. Após o encerramento das etapas anteriores, o Presidente da Comissão de Contratação deverá encaminhar, pelo sistema eletrônico, contraproposta à licitante mais bem classificada para que seja obtida melhor proposta, observado o critério de julgamento, não se admitindo negociar condições diferentes daquelas previstas em edital.
- 10.11. A negociação será realizada por meio do sistema e poderá ser acompanhada pelos demais licitantes.
- 10.12. Haverá um prazo de duas horas, contado da solicitação do Presidente da Comissão de Contratação no sistema, para envio da proposta, e se necessário, dos documentos complementares, adequada ao último lance ofertado após a negociação.
- 10.13. O Presidente da Comissão de Contratação anunciará a licitante detentora da proposta ou do lance de menor valor, imediatamente após o encerramento da etapa de lances da sessão pública ou, quando for o caso, após negociação e decisão pelo Presidente da Comissão/Agente de Contratação acerca da aceitação da proposta ou do lance de menor valor.
- 10.14. Nas hipóteses em que se configurarem preços inexequíveis, o Presidente da Comissão de Contratação e sua Equipe de Apoio, por meio de diligência, poderão averiguar se a oferta da licitante é viável, dando-lhe a oportunidade de comprovar, documentalmente, serem os custos dos insumos coerentes com os de mercado e os coeficientes de produtividade compatíveis com a execução do objeto licitado.
- 10.15. Na hipótese de desclassificação de todas as propostas, o Presidente da Comissão de Contratação poderá fixar às licitantes o prazo de 8 (oito) dias úteis para apresentação de outras propostas, corrigida das causas de sua desclassificação.
- 10.16. Encerradas as negociações e considerada aceitável a oferta de menor valor global, passará o Agente de Contratação ao **julgamento da habilitação** observando as seguintes diretrizes:

## **11. DO JULGAMENTO DA HABILITAÇÃO**

- 11.1. Deverá constar na documentação a consulta ao Cadastro Nacional de Empresas Inidôneas e Suspensas – CEIS, de modo a não admitir a permanência, no certame, de licitante declarada suspensa de participar em licitações, impedida de contratar com a Administração ou declarada inidônea.
- 11.2. O Agente de Contratação verificará o atendimento das condições de habilitação da licitante detentora da oferta de menor valor por meio da apreciação dos documentos de habilitação exigidos neste edital;
- 11.3. Caso os dados e informações existentes nos documentos de habilitação não atendam aos requisitos estabelecidos neste edital, o Presidente da Comissão/Agente de Contratação verificará a possibilidade de suprir ou sanear eventuais omissões ou falhas mediante consultas efetuadas por outros meios eletrônicos que julgar adequados;



- 11.4. O Agente de Contratação poderá suspender a sessão pública pelo prazo que fixar para a realização de diligências com vistas ao saneamento que trata o item anterior. A sessão pública somente poderá ser reiniciada mediante aviso prévio no sistema com, no mínimo, 24 (vinte e quatro) horas de antecedência, e a ocorrência será registrada em ata.
- 11.5. A Administração não se responsabilizará pela eventual indisponibilidade dos equipamentos ou meios eletrônicos de consulta no momento da verificação. Na hipótese de ocorrer essa indisponibilidade, a licitante será inabilitada, mediante decisão motivada.
- 11.6. Essa verificação será registrada pelo Presidente da Comissão de Contratação na ata da sessão pública, devendo ser anexados aos autos do processo administrativo respectivo os documentos obtidos por meio eletrônico, salvo impossibilidade devidamente certificada e justificada;
- 11.7. **A(s) licitante(s) deverá(ão) remeter sua documentação de habilitação EM ARQUIVO ÚNICO COMPACTADO**. Na hipótese de necessidade de envio de documentos complementares após o julgamento da proposta, os documentos serão enviados em formato digital, via Sistema <https://www.portaldecompraspublicas.com.br/>
- 11.8. Constatado o cumprimento dos requisitos e condições estabelecidos no Edital, a licitante será habilitada e declarada vencedora do certame.
- 11.9. Se a oferta não for aceitável, permanecendo acima do máximo estipulado para a contratação, ou se a licitante desatender as exigências para a habilitação, o Presidente da Comissão de Contratação examinará a oferta subsequente na ordem de classificação, negociará com o seu autor, decidirá sobre a sua aceitabilidade e, em caso positivo, verificará as condições de habilitação e, assim, sucessivamente, até a apuração de uma oferta aceitável cujo autor atenda aos requisitos de habilitação, caso em que será declarada vencedora.
- 11.10. Na hipótese do art. 61, §1º, da Lei Federal nº 14.133/2021, o Presidente da Comissão/Agente de Contratação, após negociar com os demais licitantes, na ordem de classificação, decidirá sobre a aceitabilidade das propostas e, em caso positivo, observará quanto à verificação e comprovação da habilitação
- 11.11. Na hipótese de inabilitação de todas as licitantes, o Presidente da Comissão de Contratação poderá fixar o prazo de 8 (oito) dias úteis para apresentação de nova documentação, corrigida das causas de suas inabilitações.
- 11.12. Da sessão, o sistema gerará ata circunstanciada em que estarão registrados todos os atos e ocorrências do procedimento, a qual será disponibilizada para consulta no endereço eletrônico <https://www.portaldecompraspublicas.com.br/> .
- 11.13. **Encerrada a sessão pública**, a licitante declarada vencedora deverá apresentar, ao Município, a documentação de habilitação antes encaminhada por meio do Sistema <https://www.portaldecompraspublicas.com.br/> **em via física**, no prazo de 3 (três) dias úteis.
- 11.14. Os documentos exigidos para a habilitação poderão ser apresentados no original ou em cópia reprográfica autenticada em ambos os lados, frente e verso, se este último contiver notações ou outras informações relevantes, rubricados pelo representante legal da licitante, em qualquer caso, e acompanhados das respectivas certidões de publicação no órgão da imprensa oficial, quando for o caso. As folhas da documentação serão numeradas em ordem crescente e não poderão conter rasuras ou entrelinhas. Na hipótese de falta de numeração, numeração equivocada ou ainda



inexistência de rubrica do representante legal nas folhas de documentação, poderá o Presidente da Comissão de Contratação solicitar ao representante da empresa, devidamente identificado e que tenha poderes para tanto, que sane a incorreção. Somente a falta de representante legal ou a sua recusa em atender ao solicitado é causa suficiente para inabilitação da licitante.

## 12. HABILITAÇÃO

12.1. Documentação de consulta ao Cadastro Nacional de Empresas Inidôneas e Suspensas – CEIS, de modo a não admitir a permanência, no certame, de licitante declarada suspensa de participar em licitações, impedida de contratar com a Administração ou declarada inidônea, especialmente quanto à existência de sanção que impeça a participação no certame ou a futura contratação, mediante a consulta aos seguintes cadastros:

- i. Cadastro Nacional de Empresas Inidôneas e Suspensas - CEIS, mantido pela Controladoria-Geral da União ([www.portaldatransparencia.gov.br/ceis](http://www.portaldatransparencia.gov.br/ceis)) ;
- ii. Cadastro Nacional de Condenações Cíveis por Atos de Improbidade Administrativa, mantido pelo Conselho Nacional de Justiça ([www.cnj.jus.br/improbidade\\_adm/consultar\\_requerido.php](http://www.cnj.jus.br/improbidade_adm/consultar_requerido.php)) .
- iii. Lista de Inidôneos, mantida pelo Tribunal de Contas da União – TCU (<https://contas.tcu.gov.br/ords/f?p=INABILITADO:CERTIDAO:0:>) ;
- iv. Para a consulta de licitantes pessoa jurídica **poderá haver a substituição das consultas das alíneas “a”, “b” e “c”** acima pela Consulta Consolidada de Pessoa Jurídica do TCU <https://certidoes-apf.apps.tcu.gov.br/> .

12.2. O julgamento da habilitação se processará na forma prevista no item 11 deste Edital, mediante o exame dos documentos a seguir relacionados, os quais dizem respeito à:

- i. Documentação relativa à habilitação jurídica;
- ii. Documentação relativa à habilitação econômico–financeira;
- iii. Documentação relativa à habilitação fiscal;
- iv. Documentação relativa à habilitação social e trabalhista;
- v. Documentação relativa à qualificação técnica.

12.3. As empresas estrangeiras que não funcionem no País deverão apresentar documentos equivalentes, na forma de regulamento previsto no art. 70, parágrafo único, da Lei Federal nº 14.133/2021.

12.4. Não serão aceitos como documentação hábil a suprir exigências deste Edital pedidos de inscrição, protocolos, cartas ou qualquer outro documento que visem a substituir os exigidos.

12.5. Se os Certificados, Declarações, Registros e Certidões não tiverem prazo de validade declarado no próprio documento, da mesma forma que não conste previsão em legislação específica, os referidos documentos deverão ter sido emitidos há, no máximo, 90 (noventa) dias, contados até a data da realização da licitação.

12.6. A documentação exigida poderá ser substituída pelo registro cadastral do Município e deverão ser apresentados independentemente de terem sido cadastrados no Sistema <https://www.portaldecompraspublicas.com.br/> .



### 13. HABILITAÇÃO JURÍDICA

- 13.1. Registro comercial, no caso de empresário individual;
- 13.2. Estatuto ou Contrato Social em vigor, devidamente registrado, com chancela digital na forma eletrônica ou tradicional, em se tratando de sociedades empresárias, acompanhado dos documentos de designação de seus administradores, caso designados em ato separado;
- 13.3. Inscrição do ato constitutivo, no caso de sociedade simples, acompanhada da prova da composição da diretoria em exercício.
- i. A sociedade simples que não adotar um dos tipos societários regulados no Código Civil deverá mencionar no respectivo ato constitutivo as pessoas naturais incumbidas de sua administração, exceto se assumir a forma de sociedade cooperativa.
- 13.4. A prova da investidura dos administradores da sociedade limitada eventualmente designados em ato separado do Contrato Social, mediante termo de posse no livro de atas da Administração e averbação no registro competente.
- 13.5. Decreto de autorização, em se tratando de empresa ou sociedade estrangeira em funcionamento no país, e ato de registro ou autorização para funcionamento expedido pelo órgão competente, quando a atividade assim o exigir.
- 13.6. Na hipótese de existir alteração nos documentos citados acima posteriormente à constituição da sociedade, os referidos documentos deverão ser apresentados de forma consolidada, contendo todas as cláusulas em vigor.
- 13.7. Declaração formal de que atende às disposições do art. 9º, § 1º, da Lei Federal nº 14.133/2021, na forma do Anexo deste edital.
- 13.8. Documento oficial de identificação com foto do representante legal da empresa licitante ou de seu procurador devidamente constituído, contendo número de CPF, sendo aceitos, dentre outros, carteira de identidade (RG), Carteira Nacional de Habilitação (CNH), passaporte ou documento profissional reconhecido por lei.

### 14. HABILITAÇÃO ECONÔMICO-FINANCEIRA

- 14.1. Balanço patrimonial e demonstrações contábeis do último exercício social, já exigível e apresentado na forma da lei, devidamente registrado na Junta Comercial do Estado de sua sede ou domicílio ou em outro órgão equivalente, **DEVENDO APRESENTAR OS ÍNDICES JÁ CALCULADOS, SOB PENA DE DESCLASSIFICAÇÃO:**

- a. Índice de Liquidez Geral (ILG) igual ou maior que 1,00. Será considerado como Índice de Liquidez Geral o quociente da soma do Ativo Circulante com o Realizável a Longo Prazo pela soma do Passivo Circulante com o Passivo Não Circulante.

$$ILG = \frac{ATIVO CIRCULANTE + REALIZÁVEL A LONGO PRAZO}{PASSIVO CIRCULANTE + PASSIVO NÃO CIRCULANTE}$$

- b. Índice de Liquidez Corrente (ILC) igual ou maior que 1,00. Será considerado como índice de Liquidez Corrente o quociente da divisão do Ativo Circulante pelo Passivo Circulante.

$$ILC = \frac{ATIVO CIRCULANTE}{PASSIVO CIRCULANTE}$$



PREFEITURA MUNICIPAL DE  
**DAVID CANABARRO**

- c. Índice de Endividamento (IE) menor ou igual a 1,00. Será considerado Índice de Endividamento o quociente da divisão da soma do Passivo Circulante com o Passivo Não Circulante pelo Patrimônio Líquido.

$$IE = \frac{\text{PASSIVO CIRCULANTE} + \text{PASSIVO NÃO CIRCULANTE}}{\text{PATRIMÔNIO LÍQUIDO}}$$

- 14.2.** A licitante que utiliza a Escrituração Contábil Digital – ECD deverá apresentar o balanço patrimonial autenticado na forma eletrônica, pelo Sistema Público de Escrituração Digital – SPED, acompanhado do termo de autenticação eletrônica da Junta Comercial dos termos de abertura e de encerramento do Livro Diário.
- 14.3.** Serão considerados e aceitos como na forma da lei os balanços patrimoniais e demonstrações contábeis que contenham as seguintes exigências:
- Quando se tratar de sociedades anônimas, o balanço deverá ser apresentado em publicação em jornal de grande circulação editado na localidade em que esteja situada a sede da companhia, observado o art. 289 da Lei Federal nº 6.404/76, ressalvada a hipótese das empresas enquadradas no art. 294 daquela legislação, que poderão fazer a sua apresentação em publicação eletrônica, na forma do disposto na Portaria ME nº 12.071/2021 do Ministério da Economia e suas sucessivas alterações;
  - Quando se tratar de outro tipo societário, o balanço patrimonial acompanhado dos termos de abertura e de encerramento do Livro Diário deverá ser devidamente autenticado na Junta Comercial da sede ou domicílio da licitante ou em outro órgão equivalente.
  - Quando se tratar de sociedade constituída a menos de um ano, essa deverá apresentar apenas o balanço de abertura, o qual deverá conter a identificação legível e assinatura do responsável contábil da empresa, devidamente registrado no Conselho Regional de Contabilidade – CRC, bem como ser devidamente autenticado na Junta Comercial da sede ou domicílio da licitante ou em outro órgão equivalente.
- 14.4.** A licitante que não alcançar o índice (ou quaisquer dos índices) acima exigido(s), conforme o caso, deverá comprovar que possui patrimônio líquido mínimo igual ou superior a 10% (dez por cento), nos termos do § 4º do art. 69 da Lei Federal nº 14.133/2021, do valor estimado para a contratação. A comprovação será obrigatoriamente feita pelo balanço patrimonial e demonstrações contábeis do último exercício social, já exigíveis e apresentados na forma da lei.
- 14.5.** Certidões negativas de falência, recuperação judicial e extrajudicial, ou de insolvência civil expedidas pelo Distribuidor da sede da licitante.
- 14.6.** Exige-se dos licitantes, sob pena de desclassificação, declaração de que suas propostas econômicas compreendem a integralidade dos custos para atendimento dos direitos trabalhistas assegurados na Constituição Federal, nas leis trabalhistas, nas normas infralegais, nas convenções coletivas de trabalho e nos termos de ajustamento de conduta vigentes na data de entrega das propostas, na forma do § 1º do art. 62 da Lei Federal nº 14.133/2021 e do Anexo deste Edital.

## **15. HABILITAÇÃO FISCAL**

- 15.1.** Prova de inscrição no Cadastro Nacional de Pessoas Jurídicas – **CNPJ** ou no



Cadastro de Pessoas Físicas – CPF.

- 15.2. Prova de inscrição no **cadastro de contribuintes** estadual ou municipal, se houver, relativo ao domicílio ou sede da licitante, pertinente à atividade empresarial objeto desta licitação.
- 15.3. A prova de regularidade com a Fazenda **Federal** será efetuada por meio da Certidão Conjunta Negativa de Débitos relativos a Tributos Federais, inclusive contribuições sociais, e à Dívida Ativa da União, ou Certidão Conjunta Positiva com efeito negativo, expedida pela Secretaria da Receita Federal do Brasil – RFB e pela Procuradoria-Geral da Fazenda Nacional –PGFN;
- 15.4. A prova de regularidade com a Fazenda **Estadual** do domicílio da licitante;
- 15.5. A prova de regularidade com a Fazenda **Municipal** do domicílio da licitante;
- 15.6. Prova de Regularidade perante o Fundo de Garantia por Tempo de Serviço – CRF–**FGTS**, demonstrando a situação regular ao cumprimento dos encargos sociais instituídos por lei.
- 15.7. As microempresas e empresas de pequeno porte deverão apresentar toda a documentação exigida para efeito de comprovação de regularidade fiscal, mesmo que esta apresente alguma restrição.
  - a. Caso a documentação apresentada pela microempresa ou empresa de pequeno porte contenha alguma restrição, lhe será assegurado o prazo de 5 (cinco) dias úteis, contados do momento em que o proponente for declarado o vencedor da licitação, para a regularização da documentação, pagamento ou parcelamento do débito e emissão de eventuais certidões negativas ou positivas com efeito de negativa.
  - b. O prazo acima será prorrogado por igual período, mediante requerimento do interessado, ressalvadas as hipóteses de urgência na contratação ou prazo insuficiente para o empenho.
  - c. A não regularização da documentação no prazo estipulado implicará a decadência do direito à contratação, sem prejuízo do disposto no art. 90, § 5º, da Lei Federal nº 14.133/2021.
16. **HABILITAÇÃO SOCIAL E TRABALHISTA**
  - 16.1. Declaração firmada pela licitante, na forma do **Anexo I** deste edital, de que não emprega menor de dezoito anos em trabalho noturno, perigoso ou insalubre e de que não emprega menor de dezesseis anos, salvo maiores de quatorze anos na condição de aprendiz, sob as penas da lei, de acordo com o artigo 7º, inciso XXXIII, da Constituição Federal
  - 16.2. Certidão Negativa de Débitos Trabalhistas – CNDT ou Certidão Positiva de Débitos Trabalhistas com efeito negativo.
  - 16.3. Declaração de Reserva de cargos para pessoa com deficiência e para reabilitado da Previdência Social, previstas no Art. 93 da Lei nº 8.213/1991 e em outras normas na forma do **Anexo II** deste edital.
    - i. Esta declaração deverá ser adaptada caso a empresa se submeta ao regramento contido no Art. 93 da Lei nº 8.213/1991 ou não, conforme opções constantes no modelo.



## 17. QUALIFICAÇÃO/HABILITAÇÃO TÉCNICA

- 17.1. Declaração de que recebeu todos e documentos necessários para participar da licitação e de que tomou conhecimento de todas as informações e condições locais para o cumprimento das obrigações objeto desta licitação – **anexo III**.
- 17.2. Comprovação de aptidão por meio de, no mínimo, 1 (um) atestado de capacidade técnica, fornecido por pessoa jurídica de direito público ou privado, comprovando que a licitante executa e/ou executou, de forma satisfatória, serviços similares ao objeto do presente certame. O atestado deverá conter a identificação do signatário responsável com firma reconhecida, bem como meios de contato (telefone, e-mail, etc.) que possibilitem realizar diligências para esclarecimento de dúvidas relativas às informações prestadas.
- a. O atestado deverá demonstrar a efetiva execução dos serviços, podendo ser exigida comprovação de quantitativos compatíveis com o objeto licitado.
- 17.3. Declaração de que a empresa dispõe dos equipamentos mínimos necessários à execução dos serviços, próprios, locados ou documento de compromisso de disponibilização.
- a. A Administração poderá solicitar a comprovação da disponibilidade dos equipamentos antes da assinatura do contrato ou emissão da ordem de serviço.
- 17.2. Prova, feita por intermédio da apresentação, em original, do ATESTADO DE VISITA (anexo IV) fornecido e assinado pelo servidor do órgão fiscalizador, ou declaração da licitante, na forma do Anexo deste edital, de que o seu Responsável Técnico ou outro profissional de qualificação correlata visitou o local da obra, na data da efetiva visita e tomou conhecimento das condições para execução do objeto desta licitação, quando for o caso.
- b. O ATESTADO DE VISITA pode ser substituído por declaração em que o licitante ateste que conhece o local e as condições de realização do objeto do contrato, conforme o § 2º do art. 63 da Lei Federal nº 14.133/2021.

## 18. DECLARAÇÕES

- a. **DECLARAÇÃO DA LICITANTE DE CUMPRIMENTO AO ARTIGO 7º, inciso XXXIII, da Constituição Federal, (modelo anexo I), assinada por representante(s) legal(is) da empresa.**
- b. **DECLARAÇÃO DE QUE CUMPRE AS EXIGÊNCIAS DE RESERVA DE CARGOS** para pessoa com deficiência e para reabilitado da Previdência Social, previstas no Art. 93 da Lei nº 8.213/1991 e em outras normas. Esta declaração deverá ser adaptada caso a empresa se submeta ao regramento contido no Art. 93 da Lei nº 8.213/1991 ou não, conforme opções constantes no modelo anexo II;
- c. **DECLARAÇÃO DE CONHECIMENTO DAS CONDIÇÕES DO EDITAL E SEUS ANEXOS** – anexo III;
- d. **DECLARAÇÃO DE VISITA OU DE PLENO CONHECIMENTO DO LOCAL DA OBRA** das condições do edital e seus anexos – anexo IV;
- e. **DECLARAÇÃO DE INTEGRALIDADE DE CUSTOS** demonstrando que a proposta econômica apresentada compreende a integralidade dos custos para atendimento dos direitos trabalhistas assegurados na Constituição Federal, nas leis trabalhistas, nas normas infralegais, nas convenções coletivas de trabalho e nos



PREFEITURA MUNICIPAL DE  
**DAVID CANABARRO**

termos de ajustamento de conduta vigentes na data de entrega das propostas – anexo V;

- f. Declaração da licitante, de que não pesa contra si, **DECLARAÇÃO DE INIDONEIDADE**, (modelo anexo VI), sob as penalidades cabíveis, a superveniência de fato impeditivo para contratar com o Poder Público, assinada por representante(s) legal(is) da empresa.
- g. **DECLARAÇÃO DE CREDENCIAMENTO**, a fim de identificar o representante legal da empresa participante – anexo VII;
- h. **DECLARAÇÃO DA LICITANTE INDICANDO ENDEREÇOS ELETRÔNICOS** válido para recebimento de eventuais contatos necessários, inclusive notificações administrativas, imposição de penalidade e outros, Declarando se comprometer com o acompanhamento diário dos endereços eletrônicos, providenciando a confirmação de recebimento, devidamente assinada pelo(s) representante(s) legal(is), conforme modelo do anexo VIII.
- i. **DECLARAÇÃO DE ENQUADRAMENTO COMO MICROEMPRESA OU EMPRESA DE PEQUENO PORTE** ou cooperativa para fruição dos benefícios da lei complementar Nº123/2006 – anexo IX
- j. **DECLARAÇÃO DE INEXISTÊNCIA DE VÍNCULO** com órgão público tenha vínculo direta ou indiretamente com a Administração Pública Municipal de DAVID CANABARRO/RS, que impeça de contratar com a os citados no Art. 14, IV da Lei Federal nº 14.133/2021 – anexo X
- k. **DECLARAÇÃO DE INEXISTÊNCIA DE NEPOTISMO** – anexo XI
- l. **DECLARAÇÃO DE INDICAÇÃO DA LOCALIZAÇÃO DAS INSTALAÇÕES** – anexo XII;
- m. **DECLARAÇÃO DE CUMPRIMENTO DAS NORMAS DE SAÚDE E SEGURANÇA DO TRABALHO** – anexo XIII;
- n. **DECLARAÇÃO DE RESPONSABILIZAÇÃO CIVIL E ADMINISTRATIVA** – anexo XIV;
- o. **DECLARAÇÃO DE PROPOSTA** – anexo XV;

## 19. MEDIÇÕES

- 19.1. As medições das obras e/ou serviços obedecerão ao Cronograma Físico-Financeiro componente do projeto executivo, anexo a este edital, que será ajustado em função de inícios ou reinícios de etapas da obra e/ou serviço em dias diferentes do primeiro dia útil de cada mês.
- 19.2. A cada alteração contratual, por acréscimo ou redução do objeto, valor ou prazo do Contrato, observado o limite legal estabelecido no art. 125 da Lei Federal nº 14.133/2021, será acordado novo Cronograma, atendido o interesse do Município.
- 19.3. As medições serão processadas independentemente da solicitação da CONTRATADA. A primeira medição será realizada em até 30 (trinta) dias corridos após o recebimento da ordem de início, e as subsequentes a cada período de até 30 (trinta) dias corridos, contados da data do encerramento da medição anterior. O último dia de uma medição coincidirá obrigatoriamente com o último dia útil do mês calendário da sua realização. Poderão ser realizadas medições intermediárias cujo último dia não coincida com o último dia útil do mês calendário de sua realização, a



critério do CONTRATANTE.

19.4. O processamento das medições obedecerá à seguinte sistemática:

19.4.1. Todos os itens constantes da Planilha de Quantitativos e Custos Unitários componentes do projeto executivo anexo a este edital, originariamente ou em virtude de alterações contratuais, serão apontados em impresso próprio, assinado pela Fiscalização.

19.4.2. 18.4 2 - O preço unitário dos itens não contemplados na Planilha de Quantitativos e Custos Unitários, incluídos em virtude de alterações contratuais, observados os limites legais, será calculado de acordo com a seguinte fórmula:

$$\text{PUII} = \frac{\text{PLO} \times \text{PUEII}}{\text{PEO}}$$

Onde:

PUII = Preço unitário do item incluído, referido ao mês base do orçamento;

PEO = Preço (EMOP) da obra ou serviço, referido ao mês base do orçamento;

PLO = Preço da licitante para a obra, referido ao mês base do orçamento;

PUEII = Preço unitário (EMOP), do item incluído, referido ao mês base do orçamento.

19.5. Não serão considerados nas medições quaisquer obras e/ou serviços executados, mas não discriminados na Planilha de Quantitativos e Custos Unitários, ou em suas eventuais alterações no curso do Contrato.

19.6. Para obtenção do valor de cada medição, será observado o seguinte procedimento:

- i. as quantidades medidas serão multiplicadas pelos respectivos preços unitários;
- ii. o valor de cada medição corresponderá ao somatório dos produtos finais obtidos nos termos da alínea anterior;
- iii. para efeito de faturamento, o valor de cada medição deverá considerar o percentual de redução ou acréscimo proposto pela CONTRATADA.

19.7. Na medição final ou na medição única será anexado um cadastro técnico das obras e/ou serviços realizados, com todas as plantas, detalhes e especificações.

## **20. RECURSOS**

20.1. Divulgada a vencedora, o Presidente da Comissão de Contratação abrirá prazo para qualquer licitante manifestar imediata e motivadamente a intenção de interpor recurso contra ato praticado no certame, desde que devidamente registrada a síntese de suas razões em campo próprio do sistema, no prazo concedido na sessão pública.

20.2. A falta de manifestação imediata e motivada da licitante importará a decadência do direito de recurso.

20.3. As licitantes que manifestarem o interesse em recorrer terão o prazo de 3 (três) dias úteis para apresentação das razões do recurso, sendo facultado às demais licitantes a oportunidade de apresentar contrarrazões no mesmo prazo, contado a partir do dia



do término do prazo da recorrente, sendo-lhes assegurada vista imediata dos elementos indispensáveis à defesa dos seus interesses.

- 20.4. A apresentação das razões e das contrarrazões dos recursos deverá ser realizada, única e exclusivamente, em campo próprio do sistema eletrônico, observados os prazos estabelecidos no item anterior.
- 20.5. A não apresentação das razões escritas mencionadas acima acarretará, como consequência, a análise do recurso pela síntese das razões apresentadas na sessão pública.
- 20.6. Os recursos serão dirigidos ao Presidente da Comissão de Contratação, que poderá reconsiderar seu ato no prazo de 3 (três) dias úteis, ou então, neste mesmo prazo, encaminhar o recurso, devidamente instruído, à autoridade superior, que proferirá a decisão no mesmo prazo, a contar do recebimento.
- 20.7. O recurso terá efeito suspensivo e o seu acolhimento importará a invalidação dos atos insuscetíveis de aproveitamento.
- 20.8. Decididos os recursos e constatada a regularidade dos atos praticados, a autoridade competente adjudicará o objeto da licitação à licitante vencedora e homologará o procedimento licitatório.
- 20.9. Os recursos relativos às sanções administrativas estão previstos na minuta de contrato, anexa a este edital.

## **21. CONEXÃO COM O SISTEMA ELETRÔNICO**

- 21.1. As licitantes, como responsáveis por todas as transações que forem efetuadas em seu nome no sistema eletrônico, assumem como firmes e verdadeiras suas propostas e lances.
- 21.2. Caso o Sistema da Concorrência Eletrônica fique inacessível por problemas operacionais, exclusivamente do próprio sistema, com a desconexão de todos os participantes no decorrer da etapa competitiva da concorrência, o procedimento licitatório será suspenso e somente será retomado após a comunicação aos participantes.
- 21.3. Incumbirá à licitante acompanhar as operações no sistema durante a sessão pública da concorrência eletrônica, ficando responsável pelo ônus decorrente da perda de negócios diante da inobservância de quaisquer mensagens emitidas por meio do sistema ou em virtude de sua desconexão.
- 21.4. A desconexão do Presidente da Comissão de Contratação no decorrer da etapa de lances não prejudica o seu transcurso. Caso o sistema eletrônico permaneça acessível às licitantes para o oferecimento de lances, estes continuarão a ser recebidos, retornando o Presidente da Comissão/Agente de Contratação, quando possível, à sua atuação na etapa de lances, sem prejuízo dos atos realizados.
- 21.5. Quando a desconexão persistir por tempo superior a 10 (dez) minutos, a sessão da Concorrência Eletrônica será suspensa e terá reinício somente após comunicação expressa aos licitantes.

## **22. GARANTIA**

- 22.1. A ADJUDICATÁRIA prestará garantia de 5% (cinco por cento) do valor total do Contrato, até o momento da sua assinatura ou da retirada do instrumento equivalente, em uma das modalidades previstas no art. 96, § 1º, da Lei Federal nº



14.133/2021.

*I - caução em dinheiro ou em títulos da dívida pública emitidos sob a forma escritural, mediante registro em sistema centralizado de liquidação e de custódia autorizado pelo Banco Central do Brasil, e avaliados por seus valores econômicos, conforme definido pelo Ministério da Economia;*

*II - seguro-garantia;*

*III - fiança bancária emitida por banco ou instituição financeira devidamente autorizada a operar no País pelo Banco Central do Brasil.*

*IV - título de capitalização custeado por pagamento único, com resgate pelo valor total.*

- 22.2. Caso o valor do Contrato seja alterado, de acordo com o art. 124 da Lei Federal nº 14.133/2021, a CONTRATADA deverá complementar o valor da garantia para que seja mantido o percentual de 5% (cinco por cento) do valor do Contrato.
- 22.3. No caso de seguro-garantia, a prestação da garantia pelo contratado será efetuada em trinta dias, contado da data de homologação da licitação e **ANTERIOR** à assinatura do contrato.
- 22.4. Em relação ao seguro-garantia, o instrumento deverá contemplar a possibilidade de sua renovação no período compreendido entre a data de assinatura do Contrato e a data de encerramento da sua execução e incluir a cobertura dos valores relativos a multas eventualmente aplicadas.
- 22.5. O Município utilizará a garantia para assegurar as obrigações associadas ao Contrato, podendo recorrer a essa, inclusive, para cobrar valores de multas eventualmente aplicadas e ressarcir-se dos prejuízos que lhe forem causados em virtude do descumprimento das referidas obrigações.
- 22.6. Os valores das multas impostas por descumprimento das obrigações assumidas no Contrato serão descontados da garantia caso não venham a ser quitados no prazo de 03 (três) dias úteis, contados da ciência da aplicação da penalidade. Se a multa aplicada for de valor superior ao valor da garantia prestada, além da perda desta, responderá a CONTRATADA pela diferença, que será descontada dos pagamentos eventualmente devidos pela Administração ou cobrada judicialmente.
- 22.7. Em caso de extinção decorrente de falta imputável à CONTRATADA, a garantia reverterá integralmente ao CONTRATANTE, que promoverá a cobrança de eventual diferença que venha a ser apurada entre o importe da garantia prestada e o débito verificado.
- 22.8. Na hipótese de descontos da garantia a qualquer título, seu valor original deverá ser integralmente recomposto no prazo de 7 (sete) dias úteis, exceto no caso da cobrança de valores de multas aplicadas, em que esse será de 48 (quarenta e oito) horas, sempre contados da utilização ou da notificação pelo Município, o que ocorrer por último, sob pena de rescisão administrativa do Contrato.
- 22.9. Sempre que houver reajuste ou alteração do valor do Contrato, a garantia será complementada no prazo de 7 (sete) dias úteis do recebimento, pela CONTRATADA, do correspondente aviso, sob pena de aplicação das sanções previstas neste edital e no Contrato.
- 22.10. Os reforços do valor da garantia poderão ser igualmente prestados em uma das modalidades previstas no art. 96, §1º, da Lei Federal nº 14.133/2021.
- 22.11. A garantia contratual somente será restituída após o integral cumprimento do Contrato, mediante ato liberatório da autoridade contratante, podendo ser retida, se necessário, para quitar eventuais obrigações da CONTRATADA.



**23. ADJUDICAÇÃO, HOMOLOGAÇÃO E CONTRATAÇÃO**

- 23.1. Constatada a regularidade dos atos praticados e decididos os recursos eventualmente interpostos, a autoridade competente adjudicará o objeto da licitação à licitante vencedora e homologará o procedimento licitatório.
- 23.2. Integra o presente Edital, sob a forma de Anexo, a minuta do Contrato cujas disposições disciplinarão as relações entre o Município e a ADJUDICATÁRIA.
- 23.3. Uma vez homologado o resultado da licitação pelo Prefeito Municipal, será a licitante vencedora convocada, com antecedência mínima de dois dias úteis, pelo Município, para assinatura do contrato ou para retirada de instrumento equivalente, ciente de que deverá comparecer no endereço informado, podendo, na impossibilidade de comparecimento do seu representante legal, enviar mandatário munido da respectiva procuração, por instrumento público ou particular, com firma reconhecida, e da via original do documento de identidade e do cartão do Cadastro de Pessoas Físicas – CPF do outorgado, conferindo-lhe poderes específicos para a assinatura de contrato administrativo ou para a retirada de instrumento equivalente.
- 23.4. O prazo de convocação poderá ser prorrogado 1 (uma) vez, por igual período, mediante solicitação da parte durante seu transcurso, devidamente justificada, e desde que o motivo apresentado seja aceito pelo Município.
- 23.5. Nas contratações de grande vulto, o licitante vencedor deverá comprovar a implantação de programa de integridade, no prazo de 6 (seis) meses, contado da celebração do contrato, na forma do § 4º do art. 25 da Lei Federal nº 14.133/2021.
- 23.6. Deixando a ADJUDICATÁRIA de assinar o Contrato ou de retirar o instrumento equivalente no prazo assinalado, poderá o Presidente da Comissão/Agente de Contratação, independentemente da aplicação das sanções administrativas à faltosa, examinar as ofertas subsequentes e a qualificação das licitantes por ordem de classificação, e assim, sucessivamente, observado o direito de preferência para as microempresas e empresas de pequeno porte, até a apuração de uma que atenda ao contido neste Edital, sendo a respectiva licitante declarada vencedora.
- 23.7. A CONTRATADA será responsável, na forma do Contrato, pela qualidade dos bens que são objeto desta licitação, em conformidade com as especificações do termo de referência e/ou dos projetos, com as normas da Associação Brasileira de Normas Técnicas – ABNT, e demais normas técnicas pertinentes, a ser atestada pelo Município. A ocorrência de desconformidade implicará a substituição dos materiais recusados, por não atender às especificações contidas no Projeto Executivo, que integra este Edital, sem ônus para o Município e sem prejuízo da aplicação das sanções cabíveis.
- 23.8. A CONTRATADA será também responsável, na forma do Contrato, por todos os ônus, encargos e obrigações comerciais, tributárias, previdenciárias e trabalhistas, por todas as despesas decorrentes de eventuais trabalhos noturnos, e por todos os danos e prejuízos que, a qualquer título, causar a terceiros, em especial, mas não limitado, aos concessionários de serviços públicos, em virtude da execução do objeto contratado, respondendo por si, seus empregados, prepostos e sucessores.
- 23.9. No momento da assinatura do Contrato ou da retirada do instrumento equivalente, a ADJUDICATÁRIA deverá apresentar, quando couber, relação nominal de seus empregados, com a devida documentação comprobatória, demonstrando cumprir o disposto nas políticas de inclusão estabelecidas na legislação em vigor.
- 23.10. Sendo a ADJUDICATÁRIA microempresa ou empresa de pequeno porte optante pelo



Regime Simplificado de Tributação – SIMPLES deverá apresentar cópia da comunicação encaminhada à Receita Federal do Brasil, com comprovante de entrega e recebimento, informando acerca da assinatura do contrato de prestação de serviços com fornecimento de mão-de-obra, no prazo previsto no art. 30, § 1º, inciso II, da Lei Complementar Federal nº 123/06.

23.11. O ato de recebimento do objeto da licitação não implica a sua aceitação definitiva e não eximirá a licitante de sua responsabilidade no que concerne à qualidade dos serviços prestados.

23.12. A Fiscalização da execução do objeto contratado caberá ao Setor de Engenharia, através do Engenheiro Junior Dalanhol

#### **24. CONDIÇÕES DE PAGAMENTO**

24.1. Pagamentos serão efetuados em conformidade com as etapas estabelecidas no Cronograma Físico-Financeiro, observada a obrigatoriedade da reserva do percentual de 10% (dez por cento) do valor do Contrato ou da Nota de Empenho para a última etapa, e obedecido o sistema de medições estabelecido neste Edital.

24.2. Os pagamentos deverão ser efetuados após a regular liquidação da despesa, nos termos do art. 63 da Lei Federal nº 4.320/64, observado o disposto no art. 141 da Lei Federal nº 14.133/2021. O prazo para pagamento será de 30 (trinta) dias, contados da data do protocolo do documento de cobrança no setor de tributos e obedecido o disposto na legislação.

24.3. Para fins de medição, se for o caso, e faturamento, o período-base de medição do serviço prestado será de um mês, considerando-se o mês civil, podendo no primeiro mês e no último, para fins de acerto de contas, o período se constituir em fração do mês, considerado para esse fim o mês com 30 (trinta) dias.

24.4. O pagamento à CONTRATADA será realizado em razão do(s) serviços/fornecimento efetivamente executados e aceitos no período-base mencionado no item anterior sem que o Município esteja obrigado a pagar o valor total do Contrato.

24.5. A CONTRATADA deverá apresentar juntamente com o documento de cobrança, os comprovantes de recolhimento do FGTS e INSS de todos os empregados atuantes no contrato, assim como Certidão Negativa de Débitos Trabalhistas – CNDT ou Certidão Positiva de Débitos Trabalhistas com efeito negativo válida, declaração de regularidade trabalhista, na forma do Anexo deste edital.

24.6. No caso de erro nos documentos de faturamento ou cobrança, estes serão devolvidos à CONTRATADA para retificação ou substituição, passando o prazo de pagamento a fluir, então, a partir da reapresentação válida desses documentos.

24.7. O valor dos pagamentos eventualmente efetuados com atraso, desde que não decorra de fato ou ato imputável à CONTRATADA, sofrerá a incidência de juros e correção monetária, de acordo com a variação da Taxa Selic aplicável à mora da Administração Pública, pro rata die entre o 31º (trigésimo primeiro) dia da data do protocolo do documento de cobrança no setor de tributos e a data do efetivo pagamento, limitados a 12% ao ano.

24.8. O valor dos pagamentos eventualmente antecipados será descontado à taxa de 1% (um por cento) ao mês, calculada pro rata die, entre o dia do pagamento e o 30º (trigésimo) dia da data do protocolo do documento de cobrança,

24.9. O pagamento será efetuado à CONTRATADA por meio de crédito em conta corrente vigente em nome da licitante, a qual deverá ser cadastrada junto à Coordenação do



Tesouro Municipal.

## **25. REAJUSTE**

- 25.1. Somente ocorrerá reajustamento do Contrato decorrido o prazo de doze meses, contados da data de efetivo início da obra.
- 25.2. 24.2 – Somente ocorrerá o reajustamento do Contrato se o prazo previsto no item anterior decorrer de previsão expressa no cronograma de execução físico-financeiro, não sendo reajustado em casos onde o prazo de doze meses fluir mediante termo aditivo de prorrogação contratual, qualquer que seja o motivo da referida prorrogação.
- 25.3. Os preços serão reajustados de acordo com a variação do Índice do IPCA, ou outro que vier a substituí-lo, calculado por meio da seguinte fórmula:

$$R = P_0 [(I-I_0)/I_0]$$

Onde:

R = valor do reajuste;

I = índice mensal relativo ao mês anterior ao de aniversário do Contrato;

I<sub>0</sub> = índice mensal relativo ao mês anterior ao da apresentação da Proposta;

P<sub>0</sub> = preço unitário contratual, objeto do reajustamento.

- 25.4. A repactuação terá data vinculada à apresentação das propostas, para os custos decorrentes do mercado, e com data vinculada ao acordo, à convenção coletiva ou ao dissídio coletivo ao qual o orçamento esteja vinculado, para os custos decorrentes da mão de obra.
- 25.5. Caso o índice previsto neste Edital seja extinto ou de alguma forma não possa mais ser aplicado, será adotado outro índice que reflita a perda do poder aquisitivo da moeda. Neste caso, a variação do índice deverá ser calculada por meio da fórmula consignada no item 24.3 deste edital.

## **26. SANÇÕES ADMINISTRATIVAS**

- 26.1. A recusa da ADJUDICATÁRIA em assinar o termo de contrato ou em retirar o instrumento equivalente dentro do prazo estabelecido caracteriza o descumprimento total das obrigações assumidas, sujeitando-a às penalidades previstas neste edital.
- 26.2. Em razão das condutas previstas no art. 155 da Lei Federal nº 14.133/2021, o Município poderá, sem prejuízo responsabilidade civil e criminal que couber, aplicar as seguintes sanções, previstas no art. 156 da Lei Federal nº 14.133/2021:
- i. Advertência;
  - ii. Multa;
  - iii. Impedimento de licitar e contratar, pelo prazo de até 3 (três) anos;
  - iv. Declaração de inidoneidade para licitar ou contratar.
- 26.3. A aplicação da sanção de multa observará os seguintes parâmetros:
- i. 0,1% (um décimo por cento) até 0,2% (dois décimos por cento) por dia útil sobre o valor da parcela em atraso do Contrato, em caso de atraso na execução das obras e/ou serviços, limitada a incidência a 15 (quinze) dias. Após o décimo quinto dia útil e a critério da Administração, no caso de



PREFEITURA MUNICIPAL DE  
**DAVID CANABARRO**

execução com atraso, poderá ocorrer a não-aceitação do objeto, de forma a configurar, nessa hipótese, inexecução total da obrigação assumida, sem prejuízo da rescisão unilateral da avença;

- ii. 0,1% (um décimo por cento) até 10% (dez por cento) sobre o valor da parcela em atraso do Contrato, em caso de atraso na execução das obras e/ou serviços, por período superior ao previsto no subitem anterior ou de inexecução parcial da obrigação assumida;
  - iii. 0,5% (meio por cento) até 20% (vinte por cento) sobre o valor do Contrato ou do saldo não atendido do Contrato, em caso de inexecução total da obrigação assumida;
  - iv. 0,2% a 3,2% por dia sobre o valor mensal do Contrato, conforme detalhamento constante das tabelas 1 e 2, abaixo; e
  - v. 0,07% (sete centésimos por cento) do valor do Contrato por dia útil de atraso na apresentação da garantia (seja para reforço ou por ocasião de prorrogação), observado o máximo de 2% (dois por cento). O atraso superior a 25 (vinte e cinco) dias úteis autorizará o CONTRATANTE a promover a rescisão do Contrato.
- 26.4. As penalidades de multa decorrentes de fatos diversos serão consideradas independentes entre si.
- 26.5. Para efeito de aplicação de multas, às infrações são atribuídos graus, de acordo com as tabelas 1 e 2:

**TABELA 1**

GRAU	CORRESPONDÊNCIA
1	0,2% ao dia sobre o valor mensal do contrato
2	0,4% ao dia sobre o valor mensal do contrato
3	0,8% ao dia sobre o valor mensal do contrato
4	1,6% ao dia sobre o valor mensal do contrato
5	3,2% ao dia sobre o valor mensal do contrato

**TABELA 2**

INFRAÇÃO		
ITEM	DESCRIÇÃO	GRAU
1	Permitir situação que crie a possibilidade de causar dano físico, lesão corporal ou consequências letais, por ocorrência;	05
2	Suspender ou interromper, salvo motivo de força maior ou caso fortuito, a execução das obras e/ou serviços;	04
3	Manter funcionário sem qualificação para executar as obras e/ou serviços contratados, por empregado e por dia;	03
4	Recusar-se a executar serviço determinado pela fiscalização, por obra e/ou serviço e por dia;	02
Para os itens a seguir, deixar de:		
5	Cumprir determinação formal ou instrução complementar do órgão fiscalizador, por ocorrência;	02
6	Substituir empregado alocado que não atenda às necessidades da obra e/ou serviço, por funcionário e por dia;	01
7	Cumprir quaisquer dos itens do Contrato e seus Anexos não previstos nesta tabela de multas, após reincidência formalmente notificada pelo órgão fiscalizador, por item e por ocorrência;	03
8	Indicar e manter durante a execução do contrato os prepostos previstos no Contrato;	01



- 26.6. As sanções somente serão aplicadas após o decurso do prazo para apresentação de defesa prévia do interessado no respectivo processo, no prazo de 15 (quinze) dias úteis, observadas as demais formalidades legais.
- 26.7. As sanções previstas nos itens 26.2 – I, II, III, IV deste edital poderão ser aplicadas juntamente com aquela prevista no item 26.2, e não excluem a possibilidade de rescisão unilateral do Contrato.
- 26.8. As multas eventualmente aplicadas não possuem caráter compensatório, e, assim, o pagamento delas não eximirá a CONTRATADA de responsabilidade pelas perdas e danos decorrentes das infrações cometidas.
- 26.9. As multas aplicadas serão compensadas com valores devidos à CONTRATADA.
- 26.10. Ressalvada a hipótese de existir requerimento de compensação devidamente formalizado, o CONTRATANTE suspenderá, observado o contraditório e ampla defesa, os pagamentos devidos à CONTRATADA até a comprovação do recolhimento da multa ou da prova de sua relevação por ato da Administração, bem como até a recomposição do valor original da garantia, que tenha sido descontado em virtude de multa imposta.
- 26.11. A aplicação das sanções previstas neste edital não exclui, em hipótese alguma, a obrigação de reparação integral do dano causado à Administração Pública.
- 26.12. A personalidade jurídica poderá ser desconsiderada sempre que utilizada com abuso do direito para facilitar, encobrir ou dissimular a prática dos atos ilícitos previstos nesta Lei ou para provocar confusão patrimonial, e, nesse caso, todos os efeitos das sanções aplicadas à pessoa jurídica serão estendidos aos seus administradores e sócios com poderes de administração, a pessoa jurídica sucessora ou a empresa do mesmo ramo com relação de coligação ou controle, de fato ou de direito, com o sancionado, observados, em todos os casos, o contraditório, a ampla defesa e a obrigatoriedade de análise jurídica prévia.

## **27. RECURSOS ORÇAMENTÁRIOS**

- 27.1. Os recursos necessários à contratação do objeto ora licitado ocorrerão através da Emenda parlamentar, à conta da seguinte dotação orçamentária:

### **06. SECRETARIA MUNICIPAL DA OBRAS**

#### **2031. ABERTURA, AMPLICAÇÃO, MELHORAMENTO, CONSERVAÇÃO E SINALIZAÇÃO DAS ESTRADAS VICINAIS**

**33903000000000: 1500/0001 – 429 – MATERIAL DE CONSUMO**

**33903000000000: 1500/0001 – 433 – OUTROS SERVIÇOS DE TERCEIRO PESSOA JURIDICA**

### **ESTADO DO RIO GRANDE DO SUL - SECRETARIA DA AGRICULTURA, PECUÁRIA, PRODUÇÃO SUSTENTÁVEL E IRRIGAÇÃO**

**Convênio - FPE 1538/2026**

**PROCESSO N° 25/1300-0004643-9**

**R\$ 123.469,40 valor de repasse**

## **28. FORO**

- 28.1. Fica eleito o Foro da Comarca de Casca/RS para dirimir quaisquer dúvidas oriundas do presente Edital, renunciando as partes desde já a qualquer outro, por mais especial ou privilegiado que seja.



## 29. DISPOSIÇÕES FINAIS

- 29.1. Ficam as licitantes sujeitas às sanções administrativas, cíveis e penais cabíveis caso apresentem, na licitação, qualquer declaração falsa ou que não corresponda à realidade dos fatos.
- 29.2. Na contagem dos prazos, é excluído o dia de início e incluído o do vencimento, e considerar-se-ão os dias consecutivos, salvo disposição em contrário. Os prazos somente se iniciam e vencem em dias de expediente do Município.
- 29.3. As referências de horário correspondem ao horário oficial de Brasília – DF.
- 29.4. Os casos omissos serão resolvidos pelo Presidente da Comissão/Agente de Contratação.
- 29.5. Fazem parte integrante deste Edital:

Anexo I	Declaração de cumprimento do art. 7, XXXIII da CF – emprego de menor
Anexo II	Declaração de cumprimento de reserva de cargos do art. 63, IV, da Lei Federal 14.133/2021
Anexo III	Declaração de conhecimento das condições do edital e seus anexos
Anexo IV	Declaração de pleno conhecimento do local da obra
Anexo V	Declaração de integralidade de custos
Anexo VI	Declaração de idoneidade
Anexo VII	Declaração de credenciamento
Anexo VIII	Declaração de endereços eletrônicos
Anexo IX	Declaração de enquadramento como ME ou EPP
Anexo X	Declaração de inexistência de vínculo;
Anexo XI	Declaração de inexistência de nepotismo;
Anexo XII	Declaração de indicação do local das instalações
Anexo XIII	Declaração de cumprimento das normas de saúde e segurança do trabalho
Anexo XIV	Declaração de responsabilidade civil e administrativa
Anexo XV	Declaração de proposta
	<b>Projeto executivo da obra</b>
	<b>Estudo técnico preliminar</b>
	<b>Minuta do contrato</b>

David Canabarro/RS, 15 de junho de 2026.

---

**Lauro Antônio Benedetti**  
**Prefeito Municipal**



**ANEXO I**

CONCORRÊNCIA Nº 003/2026

**DECLARAÇÃO REF. EMPREGO DE MENOR**

(em papel timbrado da empresa)

[denominação/razão social da sociedade empresarial], inscrita no Cadastro Nacional de Pessoas Jurídicas – CNPJ sob o nº , por intermédio do seu(sua) representante legal o(a) Sr.(a) , portador(a) da carteira de identidade nº e inscrito(a) no Cadastro de Pessoas Físicas – CPF sob o nº , DECLARA, para fins do disposto no inciso VI, do art. 68, da Lei Federal nº 14.133/2021, que não emprega menor de dezoito anos em trabalho noturno, perigoso ou insalubre e não emprega menor de dezesseis anos.

Ressalva: ( ) Emprega menor, a partir de quatorze anos, na condição de aprendiz.

XXXXXXX, de de .

---

CONTRATADA/REPRESENTANTE LEGAL DA EMPRESA  
(Nome, cargo e carimbo da empresa)



**ANEXO II**

CONCORRÊNCIA Nº 003/2026

**DECLARAÇÃO DE CUMPRIMENTO DE RESERVA DE CARGOS  
ART. 63, IV, DA LEI FEDERAL Nº 14.133/2021**

(em papel timbrado da empresa)

[denominação/razão social da sociedade empresarial]

CNPJ nº .

[endereço da sociedade empresarial]

Considerando o disposto no inciso IV do art. 63 da Lei Federal nº 14.133/2021, DECLARAMOS que cumprimos as exigências de reserva de cargos para pessoa com deficiência e para reabilitado da Previdência Social, previstas em lei e em outras normas específicas.

XXXXX, de de .

---

CONTRATADA REPRESENTANTE LEGAL DA EMPRESA  
(Nome, cargo e carimbo da empresa)



**ANEXO III**

CONCORRÊNCIA Nº 003/2026

(em papel timbrado da empresa)

**DECLARAÇÃO DE PLENO CONHECIMENTO DO EDITAL E SEUS ANEXOS**

A empresa: \_\_\_\_\_ (razão social), devidamente inscrita no Ministério da Fazenda sob o CNPJ nº. \_\_\_\_\_ com sede na \_\_\_\_\_ (endereço completo), por intermédio de seu representante legal, infra-assinado, e para os fins de cumprimento do exigido no processo de CONcorrência Eletrônica 003/2026, DECLARA que tem pleno conhecimento deste Edital e seus Anexos, bem como de que recebeu todos os documentos e informações necessárias, os quais possibilitaram a correta elaboração de sua proposta comercial, declarando por fim, que aceita e submete-se a todas as condições estabelecidas no presente Edital e seus anexos.

Por ser expressão da verdade, firmo a presente.

\_\_\_\_\_, \_\_\_\_ de \_\_\_\_\_ de 2026

---

CONTRATADA REPRESENTANTE LEGAL DA EMPRESA

(Nome, cargo e carimbo da empresa)



**ANEXO IV**

CONCORRÊNCIA Nº 003/2026

**MODELO DE DECLARAÇÃO DE CONHECIMENTO DO LOCAL DA OBRA**

(em papel timbrado da empresa)

[denominação/razão social da sociedade empresarial]

Cadastro Nacional de Pessoas Jurídicas – CNPJ nº

[endereço da sociedade empresarial]

Em atendimento à previsão legal contida no art. 67, VI da Lei Federal nº 14.133/2021, [nome completo do representante legal da empresa], DECLARO que o(a) Sr(a). [nome completo do profissional indicado da empresa], profissional indicado por essa empresa, realizou visita para fins de vistoria técnica ao [local ou equipamento visitado], acompanhado do respectivo responsável, tendo tomado ciência de todas as condições locais para o cumprimento das obrigações inerentes ao objeto da licitação na modalidade , nº / , as quais serão consideradas quando da elaboração da proposta que vier a ser apresentada.

XXXXXX, de de .

---

(Nome, cargo, matrícula e lotação)

---

Profissional indicado pela Empresa (Nome, cargo e carimbo da empresa)

---

Representante Legal da Empresa (Nome, cargo e carimbo da empresa)



**ANEXO V**

CONCORRÊNCIA Nº 003/2026

**DECLARAÇÃO DE INTEGRALIDADE DE CUSTOS**

(em papel timbrado da empresa)

A empresa ..... inscrita no CNPJ sob o nº ....., estabelecida na Rua ....., nº ..., Bairro ..., na cidade de ....., por meio de seu representante legal, Sr. ...., brasileiro, (estado civil), inscrito no CPF sob o nº ..., portador da cédula de identidade nº ..., residente e domiciliado na Rua ....., nº ..., Bairro ....., na cidade de ....., DECLARA, sob as penas da lei, que a proposta econômica apresentada compreende a integralidade dos custos para atendimento dos direitos trabalhistas assegurados na Constituição Federal, nas leis trabalhistas, nas normas infralegais, nas convenções coletivas de trabalho e nos termos de ajustamento de conduta vigentes na data de entrega das propostas.

....., de....., de 2026.

---

CONTRATADA REPRESENTANTE LEGAL DA EMPRESA  
(Nome, cargo e carimbo da empresa)



**ANEXO VI**

CONCORRÊNCIA Nº 003/2026

**DECLARAÇÃO DE IDONEIDADE**

(em papel timbrado da empresa)

A empresa ..... inscrita no CNPJ sob o nº ....., estabelecida na Rua ....., nº ....., Bairro ..., na cidade de ....., através do seu Representante legal Sr. ...., brasileiro, (estado civil), inscrito no CPF sob o nº ....., RG nº ....., residente e domiciliado na Rua ..., nº ....., Bairro ..., na cidade de ....., DECLARA, sob as penas da lei, que não foi declarada inidônea para licitar ou contratar com a Administração Pública.

Por ser expressão de verdade, firmamos o presente.

\_\_\_\_\_, em \_\_\_\_\_ de \_\_\_\_\_ de 2026

---

CONTRATADA REPRESENTANTE LEGAL DA EMPRESA  
(Nome, cargo e carimbo da empresa)



**ANEXO VII**

CONCORRÊNCIA Nº 003/2026

**MODELO DE CREDENCIAMENTO**

(em papel timbrado da empresa)

A empresa ..... inscrita no CNPJ sob o nº ....., estabelecida na Rua ....., nº ..., Bairro ..., na cidade de ....., através do presente, credenciamos o Sr. ...., brasileiro, (estado civil), inscrito no CPF sob o nº ..., portador da cédula de identidade nº ..., residente e domiciliado na Rua ....., nº ..., Bairro ....., na cidade de ....., a participar da licitação instaurada pelo Município de DAVID CANABARRO, na modalidade de Concorrência Eletrônica 003/2026, na qualidade de REPRESENTANTE LEGAL, outorgando-lhe plenos poderes para pronunciar-se em nome da empresa, bem como formular propostas, lances e praticar todos os demais atos inerentes ao certame.

....., de....., de 2026.

---

CONTRATADA REPRESENTANTE LEGAL DA EMPRESA  
(Nome, cargo e carimbo da empresa)



**ANEXO VIII**

CONCORRÊNCIA Nº 003/2026

**DECLARAÇÃO PARA INDICAÇÃO DE ENDEREÇO ELETRÔNICO**

(em papel timbrado da empresa)

A empresa ..... inscrita no CNPJ sob o nº ....., estabelecida na Rua ....., nº ..., Bairro ..., na cidade de ....., através do seu Representante legal Sr. ...., brasileiro, (estado civil), inscrito no CPF sob o nº ....., carteira de identidade nº ....., residente e domiciliado na Rua ..., nº ..., Bairro ....., na cidade de ....., **DECLARA** para os fins de direito, na qualidade de licitante do procedimento licitatório sob a modalidade CONCORRÊNCIA ELETRÔNICA nº. 003/2026, que indica o seguinte endereço eletrônico: \_\_\_\_\_ para recebimento de eventuais contatos necessários, inclusive notificações administrativas, imposição de penalidade e outros, declarando ainda, que se compromete com o acompanhamento diário do endereço eletrônico, providenciando a confirmação de recebimento, além de informar imediatamente a alteração do endereço indicado.

Por ser expressão da verdade, firmamos o presente.

, de \_\_\_\_\_ de 2026

---

CONTRATADA REPRESENTANTE LEGAL DA EMPRESA

(Nome, cargo e carimbo da empresa)



**ANEXO IX**

CONCORRÊNCIA Nº 003/2026

**DECLARAÇÃO DE ENQUADRAMENTO COMO MICROEMPRESA OU EMPRESA DE PEQUENO PORTE OU COOPERATIVA PARA FRUIÇÃO DOS BENEFÍCIOS DA LEI COMPLEMENTAR Nº 123/2006**

(em papel timbrado da empresa)

A empresa ..... inscrita no CNPJ sob o nº....., estabelecida na Rua ....., nº ...., Bairro ...., na cidade de ....., através do seu Representante legal Sr. ...., brasileiro, (estado civil), inscrito no CPF sob o nº ....., RG nº ....., residente e domiciliado na Rua ..., nº ...., Bairro ...., na cidade de ....., DECLARA, para os fins do disposto na Lei Complementar nº. 123/2006, sob as sanções administrativas cabíveis e sob as penas da lei, que esta Empresa, na presente data, enquadra-se como:

( ) - **MICROEMPRESA**, conforme inciso I do artigo 3º da Lei Complementar nº 123, de 14 de dezembro de 2006.

( ) - **EMPRESA DE PEQUENO PORTE**, conforme inciso II do artigo 3º da Lei Complementar nº 123, de 14 de dezembro de 2006.

( ) - **COOPERATIVA**, conforme disposto nos art. 42 à 45 da Lei Complementar nº 123, de 14 de dezembro de 2006 e art. 34, da Lei nº 11.488, de 15 de junho de 2007.

Declara, ainda, que a empresa está excluída das vedações constantes do parágrafo 4º do artigo 3º da Lei Complementar nº 123, de 14 de dezembro de 2006.

---

CONTRATADA REPRESENTANTE LEGAL DA EMPRESA

(Nome, cargo e carimbo da empresa)



**ANEXO X**

CONCORRÊNCIA Nº 003/2026

**DECLARAÇÃO DE INEXISTÊNCIA DE VÍNCULO COM ÓRGÃO PÚBLICO**

(em papel timbrado da empresa)

Eu, \_\_\_\_\_, portador do RG nº \_\_\_\_\_, CPF nº \_\_\_\_\_, telefone \_\_\_\_\_, endereço eletrônico \_\_\_\_\_ declaro para os devidos fins e sob as penas da Lei, que nenhum dos sócios, diretores, administradores e afins da empresa \_\_\_\_\_, inscrita no CNPJ nº, tenha vínculo direta ou indiretamente com a Administração Pública Municipal de DAVID CANABARRO/RS, que impeça de contratar com a os citados no Art. 14, IV da Lei Federal nº 14.133/2021, conforme segue:

*“Lei nº 14.133/2021, de 01/04/2021, art. 14, IV.*

*Art. 14. Não poderão disputar licitação ou participar da execução de contrato, direta ou indiretamente:*

...

*IV - aquele que mantenha vínculo de natureza técnica, comercial, econômica, financeira, trabalhista ou civil com dirigente do órgão ou entidade contratante ou com agente público que desempenhe função na licitação ou atue na fiscalização ou na gestão do contrato, ou que deles seja cônjuge, companheiro ou parente em linha reta, colateral ou por afinidade, até o terceiro grau, devendo essa proibição constar expressamente do edital de licitação;”*

Declaro estar ciente de que a falsidade nas informações acima implicará nas penalidades cabíveis, previstas no Artigo 299, do Código Penal, tornando nulo e sem efeito o contrato firmado com a Administração Pública, além de me obrigar a restituir aos cofres públicos todo e qualquer valor recebido indevidamente, sem prejuízo da atualização monetária até o dia da efetiva devolução.

\_\_\_\_\_, \_\_\_\_\_ DE \_\_\_\_\_ DE  
\_\_\_\_\_

\_\_\_\_\_  
CONTRATADA REPRESENTANTE LEGAL DA EMPRESA

(Nome, cargo e carimbo da empresa)



**ANEXO XI**

CONCORRÊNCIA Nº 003/2026

**DECLARAÇÃO DE INEXISTÊNCIA DE NEPOTISMO**

(em papel timbrado da empresa)

Para a execução deste instrumento jurídico, a CONTRATADA, por meio de seu representante, declara não possuir em seu quadro societário cônjuge, companheiro ou parente em linha reta, colateral ou por afinidade até o terceiro grau, inclusive, dos ocupantes de cargos de direção ou no exercício de funções administrativas, assim como os ocupantes de cargos de direção, chefia e assessoramento vinculados direta ou indiretamente aos órgãos na linha hierárquica da área encarregada da contratação.

XXXXXXX, de de .

---

CONTRATADA REPRESENTANTE LEGAL DA EMPRESA  
(Nome, cargo e carimbo da empresa)



**ANEXO XII**

CONCORRÊNCIA Nº 003/2026

**INDICAÇÃO DA LOCALIZAÇÃO DAS INSTALAÇÕES**

(em papel timbrado da empresa)

[denominação/razão social da sociedade empresarial]

CNPJ nº

[endereço da sociedade empresarial]

Informamos que as instalações dedicadas ao desempenho das nossas atividades relacionadas ao cumprimento do contrato objeto desta licitação estão localizadas na [endereço das instalações], acompanhando a presente declaração cópia do **respectivo Alvará de Funcionamento**.

XXXXXXX, de de .

---

CONTRATADA REPRESENTANTE LEGAL DA EMPRESA  
(Nome, cargo e carimbo da empresa)



**ANEXO XIII**

CONCORRÊNCIA Nº 003/2026

**DECLARAÇÃO DE CUMPRIMENTO DAS NORMAS DE SAÚDE E SEGURANÇA DO  
TRABALHO**

(em papel timbrado da empresa)

DECLARO, sob a penas da lei e para os devidos fins de comprovação junto ao Município de XXXXXXXX, que, na execução do presente contrato, são devidamente observadas as normas de saúde e segurança do trabalho pertinentes.

XXXXX, de de .

---

CONTRATADA REPRESENTANTE LEGAL DA EMPRESA  
(Nome, cargo e carimbo da empresa)



**ANEXO XIV**

CONCORRÊNCIA Nº 003/2026

**DECLARAÇÃO DE RESPONSABILIZAÇÃO CIVIL E ADMINISTRATIVA**

(em papel timbrado da empresa)

Para a execução deste instrumento jurídico, as partes declaram conhecer a Lei Federal nº 12.846/2013, se comprometem a atuar de forma ética, íntegra, legal e transparente, e estão cientes de que não poderão oferecer, dar ou se comprometer a dar a quem quer que seja, ou aceitar ou se comprometer a aceitar de quem quer que seja, tanto por conta própria quanto por intermédio de outrem, qualquer pagamento, doação, compensação, vantagens financeiras ou benefícios de qualquer espécie que constituam prática ilegal ou de corrupção, seja de forma direta, indireta ou por meio de subcontratados ou terceiros, quanto ao objeto deste contrato, ou de outra forma a ele não relacionada.

Parágrafo primeiro – A responsabilização da pessoa jurídica subsiste nas hipóteses de alteração contratual, transformação, incorporação, fusão ou cisão societária, ressalvados os atos lesivos ocorridos antes da data da fusão ou incorporação, quando a responsabilidade da sucessora será restrita à obrigação de pagamento de multa e reparação integral do dano causado, até o limite do patrimônio transferido.

Parágrafo segundo – As sociedades controladoras, controladas, coligadas ou, no âmbito do respectivo contrato, as consorciadas serão solidariamente responsáveis pela prática dos atos previstos nesta Lei, restringindo-se tal responsabilidade à obrigação de pagamento de multa e reparação integral do dano causado.

XXXXXXXX, de de .

---

REPRESENTANTE LEGAL DA EMPRESA  
(Nome, cargo e carimbo da empresa)

**ANEXO XV**

CONCORRÊNCIA Nº 003/2026

**MODELO DE PROPOSTA**





PLANILHA QUANTITATIVA E ORÇAMENTO												
MUNICÍPIO DE DAVID CANABARRO				CNPJ: 88.203.088/0001-90						ÁREA:		23.400 m²
OBRA:		RECUPERAÇÃO DE ESTRADA VICINAL								BDI 1:		22,47%
LOCAL:		COMUNIDADE DE ANJO DA GUARDA - DAVID CANABARRO/RS								Ref. SINAPI E SICRO NÃO DESONERADO		fevereiro de 2026
Item	FONTE	Descrição	Quantidade	Unid.	VALOR UNIT.	VALOR UNIT.	VALOR UNIT.	VALOR UNIT.	TOTAL C/BDI		TOTAL	
					SEM BDI	COM BDI	Material C/BDI	Mão de obra C/BDI	Material	Mão de obra		
1.		SERVIÇOS PRELIMINARES										
1.2	SICRO 5502985	Limpeza mecanizada da camada vegetal	10474	m²								
									SUBTOTAL			
2.		TERRAPLENAGEM (HORAS MAQUINAS)										
2.1	SINAPI 5631	ESCAVADEIRA HIDRÁULICA SOBRE ESTEIRAS, CAÇAMBA 0,80 M3, PESO OPERACIONAL 17 T, POTENCIA BRUTA 111 HP - CHP DIURNO. AF_06/2014	61,00	CHP								
2.2	SINA PI 91386	CAMINHÃO BASCULANTE 10 M3, TRUCADO CABINE SIMPLES, PESO BRUTO TOTAL 23.000 KG, CARGA ÚTIL MÁXIMA 15.935 KG, DISTÂNCIA ENTRE EIXOS 4,80 M, POTÊNCIA 230 CV INCLUSIVE CAÇAMBA METÁLICA - CHP DIURNO. AF_06/2014	46,00	CHP								
3.		TRANSPORTE ESPALHAMENTO DE BRITA Nº 1										
3.1	SINA PI 93592	TRANSPORTE COM CAMINHÃO BASCULANTE DE 14 M³, EM VIA URBANA EM REVESTIMENTO PRIMÁRIO (UNIDADE: M3XKM). AF_02/2026 (dtm: 10,5 km)	6.143	m³xkm								

3.2	SINA PI 95876	TRANSPORTE COM CAMINHÃO BASCULANTE DE 14 M³, EM VIA URBANA PAVIMENTADA, DMT ATÉ 30 KM (UNIDADE: M3XKM). AF_02/2026 (dtm:4,52 km)	2.645	m³xkm								
3.3	SINAPI 4721	PEDRA BRITADA N. 1 (9,5 A 19 MM) POSTO PEDREIRA/FORNECEDOR, SEM FRETE (2,5 cm)	585	m³								
									<b>SUBTOTAL</b>			
									<b>TOTAL</b>			

# PROJETO DA OBRA





**PREFEITURA MUNICIPAL DE DAVID CANABARRO-RS**

**PREFEITURA MUNICIPAL DE DAVID CANABARRO-RS**  
 Rua Municipal, 11.339-1314 - Fone: (51) 3391.1314  
 Avenida Brasil, 100 - Fone: (51) 3391.1314

<b>OBRA:</b> RECUPERAÇÃO DE ESTRADA VICINAL	<b>Data:</b> MARÇO/2020
<b>Local:</b> Comunidade de Anjo da Guarda - David Canabarro, RS	<b>Estado:</b> RS
<b>Proprietário:</b> Prefeitura Municipal De David Canabarro	<b>Planilha:</b> 01
<b>Profissional Responsável:</b> Junior Dalporto CREA/RS/206528	<b>Assinatura:</b> [Assinatura]
<b>Localização do Trecho</b>	<b>01</b>

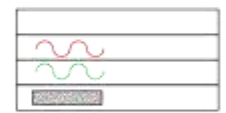
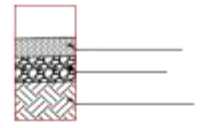
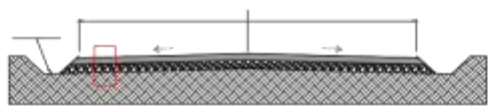
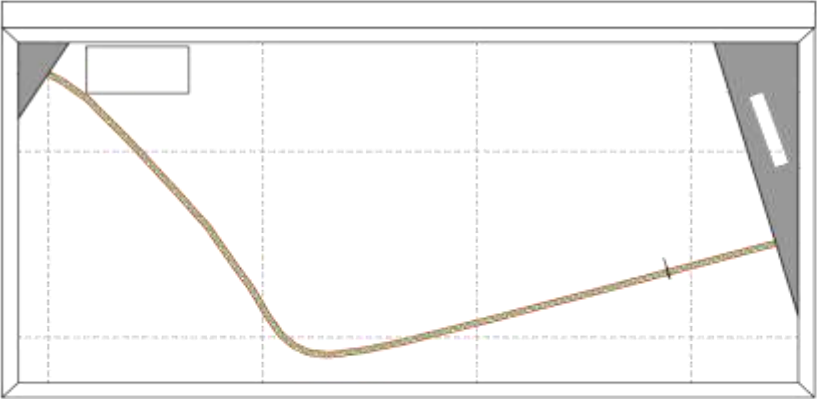
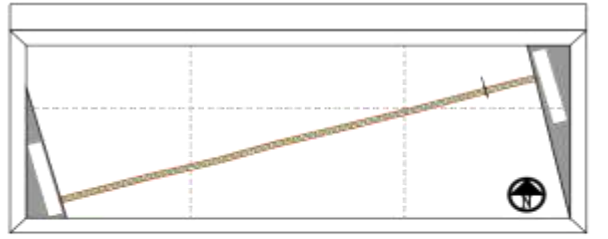
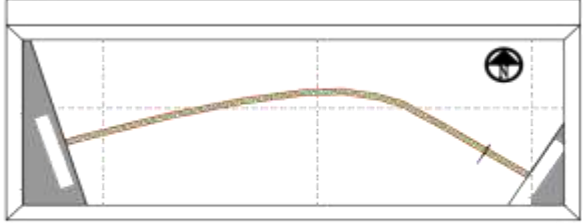
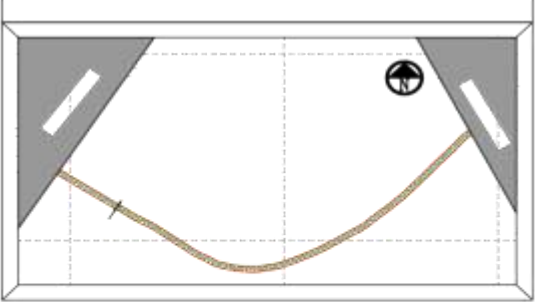
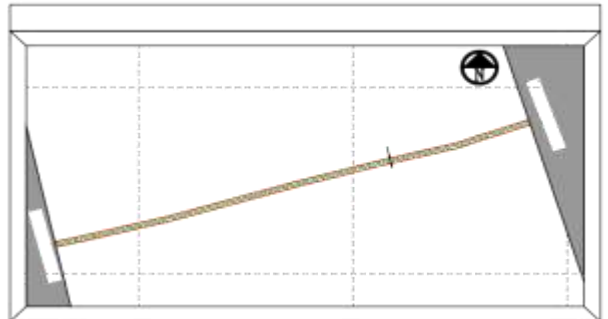
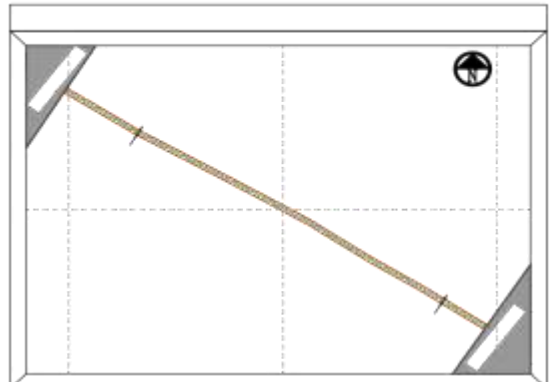
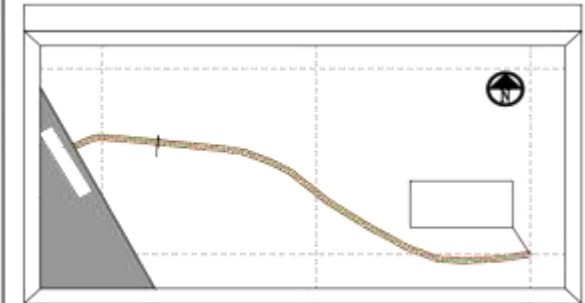

# **ESTUDO TÉCNICO PRELIMINAR**

---

**RECUPERAÇÃO DE TRECHO DE ESTRADA VICINAL,  
LOCALIZADO NA COMUNIDADE DE ANJO DA  
GUARDA, NO INTERIOR DO MUNICÍPIO DE DAVID  
CANABARRO – RS**

---



## SUMÁRIO

1. INFORMAÇÕES BÁSICAS DO ETP .....	3
2. DESCRIÇÃO DA NECESSIDADE DA CONTRATAÇÃO .....	5
3. LEVANTAMENTO DE MERCADO .....	5
4. REQUISITOS DA CONTRATAÇÃO .....	6
5. DEMONSTRAÇÃO DA PREVISÃO DA CONTRATAÇÃO NO PLANO DE CONTRATAÇÕES ANUAL ..	7
6. ESTIMATIVA DAS QUANTIDADES PARA A CONTRATAÇÃO .....	7
7. ESTIMATIVA DO VALOR DA CONTRATAÇÃO .....	8
8. DESCRIÇÃO DA SOLUÇÃO COMO UM TODO .....	10
9. JUSTIFICATIVAS PARA O PARCELAMENTO OU NÃO DA CONTRATAÇÃO .....	10
10. DEMONSTRATIVO DOS RESULTADOS PRETENDIDOS .....	11
11. PROVIDÊNCIAS A SEREM ADOTADAS PELA ADMINISTRAÇÃO PREVIAMENTE A CELEBRAÇÃO DO CONTRATO .....	12
12. CONTRATAÇÕES CORELATAS E/OU INTERDEPENDENTES .....	14
13. DESCRIÇÃO DE POSSÍVEIS IMPACTOS AMBIENTAIS E RESPECTIVAS MEDIDAS MITIGADORAS ..	15
14. POSICIONAMENTO CONCLUSIVO SOBRE A ADEQUAÇÃO DA CONTRATAÇÃO .....	16
15. CONSIDERAÇÕES FINAIS .....	17
16. RESPONSÁVEL PELA ELABORAÇÃO DO ETP .....	18



## 1. INFORMAÇÕES BÁSICAS DO ETP.

1.1. Este documento abaixo redigido apresenta o Estudo Técnico Preliminar (ETP), marco inicial para o planejamento da contratação de empresa especializada Execução dos serviços de recuperação de trecho de estrada vicinal, localizado na Comunidade de Anjo da Guarda, no interior do município de David Canabarro – RS - 3.900 metros, com largura média aproximada de 6,00 metros

### ESTADO DO RIO GRANDE DO SUL - SECRETARIA DA AGRICULTURA, PECUÁRIA, PRODUÇÃO SUSTENTÁVEL E IRRIGAÇÃO

Convênio - FPE 1538/2026

PROCESSO N° 25/1300-0004643-9

R\$ 123.469,40 valor de repasse

1.2. - **Órgão:** Prefeitura Municipal de David Canabarro/RS;

1.3. - **Categoria do ETP:** Obra comum de engenharia;

1.4. **Objeto:** Execução dos serviços de recuperação de trecho de estrada vicinal, localizado na Comunidade de Anjo da Guarda, no interior do município de David Canabarro – RS - 3.900 metros, com largura média aproximada de 6,00 metros

### ESTADO DO RIO GRANDE DO SUL - SECRETARIA DA AGRICULTURA, PECUÁRIA, PRODUÇÃO SUSTENTÁVEL E IRRIGAÇÃO

Convênio - FPE 1538/2026

PROCESSO N° 25/1300-0004643-9

R\$ 123.469,40 valor de repasse

1.5. **Localização da obra/serviço:** Comunidade de Anjo da Guarda, no interior do município de David Canabarro – RS





## **2. DESCRIÇÃO DA NECESSIDADE DA CONTRATAÇÃO.**

2.1 – É dever da gestão municipal manter a estrutura pública em boas condições de conservação, funcionamento e condizente com as demandas da atualidade. Para isso é necessária a adoção de ações de modernização e melhoramento da estrutura viária do município visando proporcionar uma qualidade de vida cada dia melhor para atender a sociedade usuária.

2.2 - A presente contratação visa à recuperação de um trecho de estrada vicinal em leito natural, atualmente sem qualquer tipo de pavimentação, que liga o município de David Canabarro ao município de Ibiraiaras. O trecho objeto desta obra está localizado integralmente no distrito rural de Anjo da Guarda e foi selecionado prioritariamente para dar continuidade às intervenções de infraestrutura já iniciadas na região.

2.3 – Ainda, os projetos e documentos organizados foram destinados para investimentos em infraestrutura no distrito de Anjo da Guarda, conforme planejamento orçamentário municipal aprovado, garantindo a execução integral do cronograma previsto e o cumprimento de metas de desenvolvimento rural.

2.5 - A manutenção melhorará o acesso de produtores rurais, facilitará o escoamento de produtos agrícolas (como grãos e pecuária), aumentará a segurança viária e impulsionará o desenvolvimento econômico local, promovendo a integração entre David Canabarro e Ibiraiaras.

## **3. LEVANTAMENTO DE MERCADO.**

3.1. Alternativas possíveis: Considerando que contratação se trata de prestação de serviços de engenharia, e que a administração pública não dispõe de equipamentos e mão de obra qualificada para tal atividade, entende-se que a melhor solução para a obra a ser realizada é a modalidade de licitação “concorrência”.

3.2. Justificativa da escolha: A escolha da modalidade “Concorrência” se justifica pela ampla publicidade na contratação da empresa que irá executar os serviços previstos, também pela possibilidade de atestar previamente que as empresas interessadas em participar do certame possuem os requisitos mínimos de qualificação exigidos para a execução do objeto a ser licitado, contido na Lei nº 14.133 de 1º de abril de 2021.

A concorrência caracteriza-se como modalidade de licitação, sendo definida no art. 28, inciso II, pela Lei nº 14.133/2021, como adequada para a contratação de bens e serviços especiais e de obras e serviços comuns de engenharia. Na concorrência a disputa de preços acontece entre quaisquer interessados, desde que comprovem preencher os requisitos de qualificação nos termos exigidos pelo edital.

Para a escolha da modalidade apropriada, na fase de planejamento, deve-se considerar a aplicação do pregão sempre que o objeto possuir padrões de desempenho e qualidade que possam ser objetivamente definidos pelo edital, sendo que não se aplicará o pregão às contratações de serviços técnicos especializados de natureza predominantemente intelectual e de obras e serviços de engenharia, desde que estes não se qualifiquem como comuns. Neste sentido é o entendimento do TCU, conforme se verifica do Informativo de Licitação e Contratos n.227/2015, no qual a Corte entendeu que a modalidade pregão não é aplicável à contratação de serviços de engenharia e arquitetura, locações imobiliárias e alienações para esse tipo de empreendimento, sendo permitida a sua adoção nas contratações de serviços comuns de engenharia.

## **4. REQUISITOS DA CONTRATAÇÃO.**

- a. Lei nº 14.133, de 1º de abril de 2021, Lei de Licitações e Contratos Administrativos;
- b. Normas da ABNT e das legislações pertinentes para execução de todos os serviços aplicáveis na execução da obra, inclusive no que tange a qualidade dos materiais; Lei nº 5.194, de 24 de dezembro 1966, que regula o exercício das profissões de Engenharia e dá outras providências;
- c. Lei nº 12.378/2010 regula o exercício da Arquitetura e cria o Conselho de Arquitetura e Urbanismo do Brasil (CAU/BR) e das Unidades da Federação (CAU/UF);



- d. Lei nº 6.496, de 07 de dezembro de 1977, que institui a “Anotação de Responsabilidade Técnica” na prestação de serviços de Engenharia, autoriza a criação, pelo Conselho Federal de Engenharia, Arquitetura;
- e. Resolução CONAMA nº 307, de 05 de julho de 2002, que estabelece diretrizes, critérios e procedimentos para a gestão dos resíduos da construção civil.
- f. Os serviços serão prestados por empresa especializada no ramo, devidamente regulamentada e autorizada pelos órgãos competentes, em conformidade com a legislação vigente e padrões de sustentabilidade exigidos nesse instrumento e no futuro termo de referência.
- g. A prestação dos serviços não gera vínculo empregatício entre os empregados da Contratada e a Administração, vedando-se qualquer relação entre estes que caracterize personalidade e subordinação direta.
- h. Entendemos, portanto, que a contratação nos presentes termos, atende aos requisitos exigidos na Legislação em vigor, bem como atende às necessidades da Prefeitura Municipal de David Canabarro-RS no que tange às exigências. Trata-se de serviço comum de engenharia, a ser contratado mediante licitação, na modalidade concorrência eletrônica.

## 5. DEMONSTRAÇÃO DA PREVISÃO DA CONTRATAÇÃO NO PLANO DE CONTRATAÇÕES ANUAL.

5.1 - Atualmente o município de David Canabarro-RS está desenvolvendo o seu PCA.

## 6. ESTIMATIVA DAS QUANTIDADES PARA A CONTRATAÇÃO.

6.1. A demanda prevista é resultado do programa de necessidades estabelecido, após terem sido levantamentos os serviços detalhados e as quantidades dos mesmos, através da elaboração dos projetos técnicos, somado ao memorial descritivo, resultou no orçamento completo da obra a ser executada, inclusive com valor final de referência da contratação.

6.2. Resumo geral das quantidades levantadas:

<b>ÍNDICES ESTATÍSTICOS GERAIS</b>			
<b>FINALIDADE DA OBRA</b>	<b>RECUPERAÇÃO DE ESTRADA DE</b>		
<b>LOCAL DA OBRA</b>	<b>ÁREAS (m<sup>2</sup>)</b>		
	<b>EXISTENTE</b>	<b>A EXECUTAR</b>	<b>TOTAL</b>
<b>COMUNIDADE DE ANJO DA GUARDA</b>	-----	3.90 km	3.90 km
<b>TOTAL</b>	-----	3.90 km	3.90 km

## 7. ESTIMATIVA DO VALOR DA CONTRATAÇÃO.

7.1 A estimativa de preços da contratação será compatível com os quantitativos levantados no projeto básico e com os preços da tabela SICRO - Sistema de Custos Referenciais de Obras, que é a principal tabela utilizada no orçamento de obras em geral, de acordo com o último boletim de referência publicado,



mantida pela Caixa Econômica Federal e pelo IBGE, que informa os custos e índices da Construção Civil no Brasil.

7.2 Na falta de composição no boletim de referência SINAPI, deve-se apresentar a composição unitária do serviço, contendo as justificativas técnicas para as composições adotadas, com elementos suficientes que permitam o controle da motivação dos atos que fundamentaram os valores adotados (por exemplo, memória de cálculo dos coeficientes de utilização de insumos), bem como a identificação do responsável pela elaboração. O Tribunal de Contas da União recomenda adotar a composição de outros sistemas referenciais de preços, desde que mantidos os coeficientes de consumo para cada serviço, utilizando-se o custo dos insumos obtidos no SINAPI. Nos casos em que este não contemple os serviços em análise, exige-se que se busque informações em outras fontes de preços para análise do orçamento de obra pública.

7.3 Os custos de execução, apresentados em planilha orçamentária, serão elaborados por equipe técnica devidamente capacitada, que resultará no orçamento completo da obra a ser executada, inclusive com valor final de referência da contratação, que deverá compor a documentação do Projeto Básico, Projeto Executivo e Termo de Referência.

7.1.1. - Memórias de cálculos e planilhas:

PLANILHA QUANTITATIVA E ORÇAMENTÁRIA												
MUNICÍPIO DE DAVID CANABARRO			CNPJ: 88.203.088/0001-90					ÁREA:		23.400 m²		
OBRA: RECUPERAÇÃO DE ESTRADA VICINAL					BDI 1:			22,47%				
LOCAL: COMUNIDADE DE ANJO DA GUARDA - DAVID CANABARRO/RS					Ref. SINAPI E SICRO NÃO DESONERADO			fevereiro de 2026				
Item	FONTE	Descrição	Quantidade	Unid.	VALOR UNIT.	VALOR UNIT.	VALOR UNIT.	VALOR UNIT.	TOTAL C/ BDI		TOTAL	
					SEM BDI	COM BDI	Material C/BDI	Mão de obra C/BDI	Material	Mão de obra		
<b>1. SERVIÇOS PRELIMINARES</b>												
1.2	SICRO 5502985	Limpeza mecanizada da camada vegetal	10474	m³	R\$ 0,83	R\$ 1,0165	R\$ 0,9176	R\$ 0,0989	R\$ 9.610,94	R\$ 1.035,88	R\$ 10.646,82	
									<b>SUBTOTAL</b>	<b>R\$ 9.610,94</b>	<b>R\$ 1.035,88</b>	<b>R\$ 10.646,82</b>
<b>2. TERRAPLENAGEM (HORAS MAQUINAS)</b>												
2.1	SINAPI 5631	ESCAVADEIRA HIDRÁULICA SOBRE ESTEIRAS, CAÇAMBA 0,80 M3, PESO OPERACIONAL 17 T, POTENCIA BRUTA 111 HP - CHP DIURNO. AF_06/2014	61,00	CHP	R\$ 221,41	R\$ 271,1608	R\$ 227,0158	R\$ 44,1450	R\$ 13.847,96	R\$ 2.692,85	R\$ 16.540,81	
2.2	SINAPI 91386	CAMINHÃO BASCULANTE 10 M3, TRUCADO CABINE SIMPLES, PESO BRUTO TOTAL 23.800 KG, CARGA ÚTIL MÁXIMA 15.935 KG, DISTÂNCIA ENTRE EIXOS 4,80 M, POTÊNCIA 230 CV INCLUSIVE CAÇAMBA METÁLICA - CHP DIURNO. AF_06/2014	46,00	CHP	R\$ 290,30	R\$ 355,5304	R\$ 319,8352	R\$ 35,6953	R\$ 14.712,42	R\$ 1.641,98	R\$ 16.354,40	
									<b>R\$ 28.560,38</b>	<b>R\$ 4.334,83</b>	<b>R\$ 32.895,21</b>	
<b>3. TRANSPORTE ESPALHAMENTO DE BRITA Nº 1</b>												
3.1	SINAPI 93592	TRANSPORTE COM CAMINHÃO BASCULANTE DE 14 M³, EM VIA URBANA EM REVESTIMENTO PRIMÁRIO (UNIDADE: M3XKM). AF_02/2026 (dtm: 10,5 km)	6.142,50	m³xkm	R\$ 2,65	R\$ 3,2455	R\$ 2,9271	R\$ 0,3184	R\$ 17.979,71	R\$ 1.955,77	R\$ 19.935,48	
3.2	SINAPI 95876	TRANSPORTE COM CAMINHÃO BASCULANTE DE 14 M³, EM VIA URBANA PAVIMENTADA, DMT ATÉ 30 KM (UNIDADE: M3XKM). AF_02/2026 (dtm: 4,52 km)	2.644,75	m³xkm	R\$ 2,42	R\$ 2,9638	R\$ 2,6698	R\$ 0,2940	R\$ 7.060,95	R\$ 777,56	R\$ 7.838,51	
3.3	SINAPI 4721	PEDRA BRITADA N. 1 (9,5 A 19 MM) POSTO PEDREIRA/FORNECEDOR, SEM FRETE (2,5 cm)	585,00	m³	R\$ 98,75	R\$ 120,9391	R\$ 120,9391	R\$ 0,00	R\$ 70.749,37	R\$ 0,00	R\$ 70.749,37	
									<b>SUBTOTAL</b>	<b>R\$ 95.790,04</b>	<b>R\$ 2.733,33</b>	<b>R\$ 98.523,37</b>
									<b>TOTAL</b>	<b>R\$ 133.961,36</b>	<b>R\$ 8.104,04</b>	<b>R\$ 142.065,40</b>

## 8. DESCRIÇÃO DA SOLUÇÃO COMO UM TODO.

A solução consiste na contratação de empresa especializada para a execução dos serviços de recuperação de trecho de estrada vicinal localizado na Comunidade de Anjo da Guarda, interior do Município de David Canabarro/RS, em uma extensão aproximada de 3.900 metros e largura média de 6,00 metros.

A contratação abrangerá o fornecimento de mão de obra, equipamentos, máquinas, ferramentas, materiais e insumos necessários à completa execução dos serviços, observando os projetos, memoriais descritivos, especificações técnicas e demais documentos que compõem o processo de contratação.

Os serviços compreenderão, de forma integrada, a recuperação da plataforma da estrada, incluindo regularização e conformação do leito carroçável, correção de deformações e irregularidades existentes, execução ou recomposição de sistemas de drenagem superficial, abertura e limpeza de valetas laterais, escarificação e compactação do solo quando necessário, transporte, espalhamento de brita, bem como demais intervenções indispensáveis para garantir a adequada trafegabilidade e durabilidade da via.



A solução contempla ainda a utilização de equipamentos compatíveis com a natureza dos serviços, tais como, escavadeira hidráulica, caminhões basculantes e demais máquinas necessárias à execução dos trabalhos, de forma a assegurar eficiência, qualidade e cumprimento dos prazos estabelecidos.

Ao final da execução, espera-se proporcionar condições adequadas de circulação para moradores, produtores rurais, transporte escolar, veículos de emergência e demais usuários da via, promovendo maior segurança, conforto, acessibilidade e eficiência no deslocamento, além de favorecer o escoamento da produção agrícola e contribuir para o desenvolvimento econômico e social da comunidade atendida.

Dessa forma, a contratação apresenta-se como a solução mais adequada para restabelecer e preservar as condições de trafegabilidade da estrada vicinal, atendendo ao interesse público e às necessidades da população rural do Município de David Canabarro/RS.

### **9. JUSTIFICATIVAS PARA O PARCELAMENTO OU NÃO DA CONTRATAÇÃO.**

A opção por não viabilizar o parcelamento das atividades da solução proposta se fundamenta em considerações práticas, financeiras e estratégicas, visando assegurar a eficácia e a fluidez na implementação do projeto.

Do ponto de vista prático, parcelar as atividades poderia resultar em complexidades logísticas e administrativas, fragmentando a execução e dificultando a supervisão adequada. A integridade e a sincronia das diversas etapas da solução são cruciais para assegurar resultados otimizados, evitando possíveis interrupções e inconsistências no processo, para tanto se faz necessário que uma única empresa seja a executora da obra.

Sob a perspectiva financeira, a fragmentação das atividades pode acarretar custos adicionais, seja pela aplicação de taxas de juros ou pela potencial elevação de preços de insumos ao longo do tempo. A realização integral das atividades propostas permite uma gestão mais eficiente dos recursos, potencialmente resultando em economias e benefícios financeiros para o projeto como um todo.

Além disso, a estratégia de não parcelar as atividades está alinhada com a busca por resultados contínuos e impactantes. A implementação integral do plano permite uma avaliação mais precisa do progresso, facilitando ajustes ágeis e a adaptação a eventuais desafios, proporcionando uma gestão mais dinâmica e eficiente.

Em resumo, a não viabilização do parcelamento das atividades da solução baseia-se na necessidade de assegurar a coesão e efetividade do projeto, evitando complicações logísticas, garantindo uma gestão financeira otimizada e promovendo uma abordagem estratégica que prioriza a eficiência na consecução dos objetivos propostos.

### **10. DEMONSTRATIVO DOS RESULTADOS PRETENDIDOS.**

Os serviços de recuperação nas estradas no interior do Município, visa não apenas a melhoria da infraestrutura viária, mas também a promoção de benefícios econômicos e otimização dos recursos humanos, materiais e financeiros disponíveis. Ao analisarmos os resultados pretendidos, destacam-se aspectos cruciais que impactam positivamente tanto a economia local quanto a gestão eficiente dos recursos envolvidos.

- 10.1. Redução de Custos Operacionais: A recuperação de vias, quando realizada de maneira adequada, contribui para a diminuição dos custos operacionais associados à recuperação constante das vias. A durabilidade e resistência do asfalto reduzem a necessidade de reparos frequentes, resultando em economia de recursos financeiros e materiais.
- 10.2. Aumento da Eficiência no Transporte: Com a via devidamente estruturada, há uma melhoria significativa na fluidez do tráfego, reduzindo o desgaste dos veículos. Isso se traduz em economia para os cidadãos e empresas que utilizam a via.
- 10.3. Gestão Eficiente dos Recursos: A implementação de um projeto de recuperação de estradas do interior requer uma gestão cuidadosa dos recursos disponíveis. Isso envolve o planejamento adequado, a utilização eficiente de materiais, a alocação racional de mão de obra e a administração responsável dos recursos financeiros, garantindo que cada etapa seja executada de maneira eficaz.



## **11. PROVIDÊNCIAS A SEREM ADOTADAS PELA ADMINISTRAÇÃO PREVIAMENTE A CELEBRAÇÃO DO CONTRATO.**

Antes da celebração de um contrato, especialmente em projetos de infraestrutura como a recuperação de vias, a administração deve adotar uma série de providências para assegurar o sucesso da execução do contrato, bem como para garantir a eficiência na fiscalização e gestão contratual. Abaixo estão algumas das providências a serem consideradas:

- 11.1. Estudo Técnico Prévio: Realizar um estudo técnico prévio é fundamental para compreender as necessidades específicas da obra. Isso inclui avaliação do tipo de pavimentação adequada, dimensionamento dos recursos necessários e análise do ambiente de destino.
- 11.2. Elaboração de Termo de Referência: Desenvolver um Termo de Referência ou Projeto Básico detalhado, que inclua todas as especificações técnicas, prazos, orçamento estimado, e demais informações essenciais para a contratação.
- 11.3. Definição de Critérios de Seleção: Estabelecer critérios claros e objetivos para a seleção do contratado, seja por meio de licitação ou outro processo seletivo. Transparência e competitividade são essenciais.
- 11.4. Capacitação da Equipe Técnica: Promover a capacitação dos servidores ou empregados envolvidos na fiscalização e gestão contratual.
- 11.5. Contratação de Profissionais Especializados: Quando necessário, considerar a contratação de profissionais especializados para reforçar a equipe de fiscalização, como engenheiros, arquitetos, e técnicos específicos.
- 11.6. Definição de Indicadores de Desempenho: Estabelecer indicadores de desempenho que permitam avaliar a qualidade da execução do contrato. Esses indicadores podem abranger prazos, qualidade dos materiais, conformidade com normas técnicas, entre outros.
- 11.7. Implementação de Sistema de Gestão Contratual: Adotar um sistema eficiente para a gestão do contrato, que inclua ferramentas de monitoramento, controle de prazos, registro de ocorrências, e relatórios periódicos.
- 11.8. Acompanhamento Contínuo: Estabelecer um processo de acompanhamento contínuo da execução do contrato, com visitas técnicas regulares, reuniões de acompanhamento e avaliações periódicas do desempenho do contratado.
- 11.9. Comunicação Eficiente: Estabelecer canais eficientes de comunicação entre a administração, a equipe de fiscalização e o contratado, facilitando a troca de informações e a resolução rápida de eventuais problemas.

Ao adotar essas providências, a administração contribui para a eficácia da execução do contrato, minimizando riscos, garantindo a qualidade da obra e otimizando o uso dos recursos públicos. Além disso, a capacitação da equipe de fiscalização e gestão contratual é crucial para assegurar o cumprimento das obrigações contratuais e para o sucesso global do projeto.

## **12. CONTRATAÇÕES CORELATAS E/OU INTERDEPENDENTES.**

No contexto atual, o município em questão apresenta uma dinâmica administrativa eficiente e bem estruturada, o que reflete diretamente na sua capacidade de gerenciamento e na otimização dos recursos disponíveis. Diante desse cenário, torna-se evidente a constatação de que não há, no momento, a necessidade premente de contratação de serviços correlatos ou interdependentes para complementar o referido processo licitatório.

A gestão municipal demonstra uma abordagem cuidadosa na alocação de recursos, priorizando a eficácia e a economicidade. Os setores existentes são gerenciados de maneira integrada, promovendo a sinergia entre as diversas áreas da administração pública. Tal abordagem favorece a maximização dos resultados, eliminando redundâncias e promovendo a eficiência operacional.

A equipe técnica e administrativa do município demonstra competência na execução de suas atribuições, resultando



em uma estrutura coesa e capaz de atender às demandas da população de maneira satisfatória. A ausência de lacunas operacionais significativas e a recuperação de um quadro de servidores capacitados contribuem para a continuidade do funcionamento eficiente dos serviços prestados à comunidade.

Portanto, diante da atual estrutura organizacional e da competência demonstrada pela administração municipal, não se vislumbra, neste momento, a imprescindibilidade de novas contratações correlatas ou interdependentes. O enfoque na otimização dos recursos existentes e na valorização dos profissionais já integrados à equipe reflete a responsabilidade e a eficácia da gestão municipal, promovendo um ambiente estável e sustentável para o desenvolvimento local.

### **13. DESCRIÇÃO DE POSSÍVEIS IMPACTOS AMBIENTAIS E RESPECTIVAS MEDIDAS MITIGADORAS.**

Impactos ambientais são alterações no meio ambiente causadas pelas atividades humanas, podendo ser positivos ou negativos. Os impactos negativos ocorrem quando as intervenções provocam degradação dos recursos naturais ou riscos à saúde e ao bem-estar da população. Já os impactos positivos são aqueles que contribuem para a melhoria das condições ambientais, sociais e econômicas da região afetada.

A execução dos serviços de recuperação e recuperação de estrada vicinal na Comunidade de Anjo da Guarda, embora necessária para garantir a mobilidade da população e o escoamento da produção agropecuária, poderá ocasionar impactos ambientais temporários, os quais deverão ser minimizados mediante a adoção de medidas adequadas de controle e mitigação.

13.1. Movimentação de Solo e Processos Erosivos: Medida Mitigadora: Executar os serviços observando as características do terreno, promovendo a adequada conformação da pista e das valetas laterais, bem como a implantação e recuperação dos sistemas de drenagem superficial, de forma a evitar a ocorrência de erosões e assoreamento de cursos d'água.

13.2. Emissão de Poeira e Material Particulado - Medida Mitigadora: Realizar, quando necessário, a umidificação da pista durante a execução dos serviços, especialmente em períodos de estiagem, minimizando a dispersão de poeira e reduzindo os impactos sobre moradores, usuários da via e áreas produtivas adjacentes.

13.3. Emissão de Gases e Consumo de Combustíveis - Medida Mitigadora: Utilizar máquinas e equipamentos em boas condições de recuperação, visando maior eficiência operacional, redução do consumo de combustível e diminuição da emissão de gases provenientes da queima de combustíveis fósseis.

13.4. Geração de Resíduos e Materiais Inservíveis - Medida Mitigadora: Garantir a correta destinação dos resíduos eventualmente gerados durante a execução dos serviços, observando a legislação ambiental vigente e priorizando o reaproveitamento de materiais sempre que tecnicamente possível.

13.5. Riscos de Contaminação do Solo e dos Recursos Hídricos

Medida Mitigadora: Adotar procedimentos adequados para abastecimento, recuperação e operação dos equipamentos, prevenindo vazamentos de combustíveis, óleos lubrificantes ou outras substâncias potencialmente poluentes.

13.6. Alteração Temporária da Vegetação Marginal

Medida Mitigadora: Restringir a intervenção às áreas estritamente necessárias para execução dos serviços, evitando supressão desnecessária de vegetação e preservando as áreas de proteção ambiental eventualmente existentes no entorno da estrada.

13.7. Consumo de Energia e Eficiência Operacional - Medida Mitigadora: Priorizar o uso racional dos equipamentos e a adequada programação dos serviços, reduzindo deslocamentos desnecessários e promovendo maior eficiência energética durante a execução da obra.

A presente contratação tende a gerar impactos ambientais positivos, uma vez que a recuperação da estrada proporcionará melhores condições de drenagem, redução de processos erosivos causados pelo tráfego e pelas águas pluviais, maior segurança aos usuários e melhor conservação da infraestrutura viária rural.



Além disso, a futura contratada deverá observar a legislação ambiental aplicável, bem como adotar práticas sustentáveis na execução dos serviços, promovendo o uso racional de recursos naturais, a correta gestão dos resíduos gerados e a prevenção de danos ambientais, em conformidade com os princípios da sustentabilidade previstos na Lei nº 14.133/2021 e demais normas pertinentes.

#### **14. POSICIONAMENTO CONCLUSIVO SOBRE A ADEQUAÇÃO DA CONTRATAÇÃO.**

Após análise das condições atuais da malha viária rural do Município de David Canabarro, especialmente do trecho localizado na Comunidade de Anjo da Guarda, conclui-se que a contratação de empresa especializada para execução dos serviços de recuperação da estrada vicinal constitui medida necessária, viável e alinhada ao interesse público.

A infraestrutura viária rural desempenha papel fundamental no desenvolvimento econômico e social do município, sendo essencial para garantir o deslocamento seguro da população, o transporte escolar, o acesso aos serviços de saúde, o trânsito de veículos de emergência e o escoamento da produção agropecuária, uma das principais atividades econômicas locais.

As condições atualmente observadas no trecho objeto da intervenção evidenciam a necessidade de recuperação da via, visando corrigir irregularidades, melhorar a drenagem superficial, restaurar a plataforma de rolamento e proporcionar melhores condições de trafegabilidade durante todo o ano, especialmente em períodos de maior precipitação pluviométrica.

A contratação de empresa especializada permitirá a execução dos serviços com equipamentos adequados, mão de obra qualificada e observância das especificações técnicas exigidas, assegurando maior eficiência, qualidade e durabilidade das melhorias realizadas. Além disso, a solução adotada possibilita a otimização dos recursos públicos, reduzindo a necessidade de intervenções corretivas frequentes e contribuindo para a conservação da infraestrutura viária municipal.

Dessa forma, o Município reafirma seu compromisso com a melhoria das condições de mobilidade da população rural e com o fortalecimento das atividades produtivas desenvolvidas no interior. A recuperação da estrada da Comunidade de Anjo da Guarda representa uma ação estratégica voltada à promoção do desenvolvimento local, à valorização das comunidades rurais e à melhoria da qualidade de vida dos cidadãos que utilizam diariamente essa via de acesso.

#### **15. CONSIDERAÇÕES FINAIS.**

Ao concluirmos o processo de elaboração do Estudo Técnico Preliminar (ETP) para a pavimentação asfáltica, é imperativo ressaltar a importância desta etapa como base sólida para o sucesso do projeto. O ETP não apenas fornece uma visão abrangente das características técnicas e operacionais envolvidas, mas também serve como guia estratégico para a tomada de decisões fundamentais ao longo do ciclo do projeto.

Portanto, ao considerar este ETP como o alicerce do projeto de pavimentação asfáltica, acreditamos que estamos trilhando o caminho adequado para a criação de uma infraestrutura resiliente, eficiente e ecologicamente responsável. Com a implementação rigorosa das diretrizes delineadas neste estudo, temos a confiança de que a pavimentação asfáltica se converterá não apenas em um componente funcional, mas em um ativo sustentável para a comunidade, alinhando-se aos princípios de desenvolvimento responsável e à promoção da qualidade de vida.

##### **15.1. RESPONSÁVEL PELA ELABORAÇÃO DO ETP.**

---

Nadir Longaretti  
Secretário

---

Junior Dalanhol  
Eng. Civil - CREA/RS 250796

---

Auri Daros  
Supervisor de Obras Públicas



## MINUTA DE CONTRATO

O **MUNICÍPIO DE DAVID CANABARRO**, pessoa jurídica de direito público interno, estabelecida na Rua Ernesto Rissato, nº. 265, na cidade de David Canabarro/RS, com CNPJ nº 88.203.088/0001-90, neste ato representado pelo Prefeito Municipal, Sr. Lauro Antonio Benedetti, portador do CPF nº 502.159.300-53, ora denominado simplesmente **CONTRATANTE** e, de outro lado, a empresa , sediada à , nº , em , inscrita no CNPJ/MF sob nº XXXXX, Inscrição Estadual nº XXXXXXXX, representada pelo Sr. XXXXXXXX, portador do CPF nº xxxxxxxx, de ora em diante denominada **CONTRATADA**, firmar o presente contrato, mediante as seguintes cláusulas e condições, sujeitando-se às normas da Lei nº 14.133/2021, bem como ao processo de contratação instaurado sob a modalidade de Concorrência, nº 003/2026.

### **CLÁUSULA PRIMEIRA – LEGISLAÇÃO APLICÁVEL**

Este Contrato se rege por toda a legislação aplicável à espécie, que desde já se entende como referida no presente termo, especialmente pelas normas de caráter geral da Lei Federal nº 14.133/2021, pela Lei Complementar Federal nº 123/2006 – Estatuto Nacional da Microempresa e da Empresa de Pequeno Porte, pela Lei Complementar Federal nº 101/2000 – Lei de Responsabilidade Fiscal, pelo Código de Defesa do Consumidor, instituído pela Lei Federal nº 8.078/1990, bem como pelos preceitos de Direito Público, pelas regras constantes do Edital e de seus Anexos, pela Proposta da CONTRATADA e pelas disposições deste Contrato.

Parágrafo único. A CONTRATADA declara conhecer todas essas normas e concorda em se sujeitar às suas estipulações, sistema de penalidades e demais regras delas constantes, ainda que não expressamente transcritas neste instrumento, incondicional e irrestritamente.

### **CLÁUSULA SEGUNDA – OBJETO**

2.1. O objeto do presente contrato é a contratação de empresa especializada Execução dos serviços de recuperação de trecho de estrada vicinal, localizado na Comunidade de Anjo da Guarda, no interior do município de David Canabarro – RS - 3.900 metros, com largura média aproximada de 6,00 metros

**ESTADO DO RIO GRANDE DO SUL - SECRETARIA DA AGRICULTURA, PECUÁRIA, PRODUÇÃO SUSTENTÁVEL E IRRIGAÇÃO**  
**Convênio - FPE 1538/2026**  
**PROCESSO Nº 25/1300-0004643-9**  
**R\$ 123.469,40 valor de repasse**

Parágrafo Primeiro – As obras serão executadas com obediência rigorosa, fiel e integral de todas as exigências, normas, itens, elementos, condições gerais e especiais, contidos no Projeto Executivo, na Descrição dos Serviços, no Escopo dos Serviços, no Cronograma Físico-Financeiro, em detalhes e informações fornecidas pelo CONTRATANTE, bem como nas normas técnicas para a execução e conservação das obras ou serviços.

Parágrafo Segundo – A cada alteração contratual, por acréscimo ou redução do objeto, valor ou prazo do Contrato, observados os limites legais estabelecidos nos arts. 125 e 128 da Lei Federal nº 14.133/2021, será acordado novo Cronograma, atendido o interesse do



CONTRATANTE.

### **CLÁUSULA TERCEIRA – VALOR**

O valor total do presente Contrato é de R\$ xxxxxxx, sendo o valor de R\$ xxxxxxx relativos a materiais e R\$ xxxxxxx relativos a mão de obra, cuja composição se encontra especificada na Planilha de Quantitativos e Custos Unitários, componentes do projeto executivo.

### **CLÁUSULA QUARTA – FORMA E PRAZO DE PAGAMENTO**

Os pagamentos serão efetuados em conformidade com as etapas estabelecidas no Cronograma Físico-Financeiro, observada a obrigatoriedade da reserva do percentual de 10% (dez por cento) do valor do Contrato ou da Nota de Empenho para a última etapa, e obedecido o sistema de medições estabelecido neste Edital.

Parágrafo Primeiro – Os pagamentos serão efetuados à CONTRATADA, mensalmente, após a regular liquidação da despesa, nos termos do art. 63 da Lei Federal nº 4.320/1964, observado o disposto nos arts. 140 e 141 da Lei Federal nº 14.133/2021, em 30 (trinta) dias, a contar da data do protocolo do documento de cobrança no setor de finanças.

Parágrafo Segundo – Para fins de medição, se for o caso, e faturamento, o período-base de medição do serviço prestado será de um mês, considerando-se o mês civil, podendo no primeiro mês e no último, para fins de acerto de contas, o período se constituir em fração do mês, considerado para esse fim o mês com 30 (trinta) dias.

Parágrafo Terceiro – O documento de cobrança será apresentado à Fiscalização, para atestação, e, após, protocolado no setor competente do Município.

Parágrafo Quarto – O pagamento à CONTRATADA será realizado em razão do(s) serviços/fornecimento efetivamente executados e aceitos no período-base mencionado no parágrafo primeiro, sem que o Município esteja obrigado(a) a pagar o valor total do Contrato.

Parágrafo Quinto – A CONTRATADA deverá apresentar juntamente com o documento de cobrança, os comprovantes de recolhimento do FGTS e INSS de todos os empregados atuantes no contrato, assim como Certidão Negativa de Débitos Trabalhistas – CNDT ou Certidão Positiva de Débitos Trabalhistas com efeito negativo válida, declaração de regularidade trabalhista.

Parágrafo Sexto – No caso de erro nos documentos de faturamento ou cobrança, estes serão devolvidos à CONTRATADA para retificação ou substituição, passando o prazo de pagamento a fluir, então, a partir da reapresentação válida desses documentos.

Parágrafo Sétimo – O valor dos pagamentos eventualmente efetuados com atraso, desde que não decorra de fato ou ato imputável à CONTRATADA, sofrerá a incidência de juros e correção monetária, de acordo com a variação da Taxa Selic aplicável à mora da Administração Pública, pro rata die entre o 31º (trigésimo primeiro) dia da data do protocolo do documento de cobrança no setor competente do Município e a data do efetivo pagamento, limitados a 12% ao ano.

Parágrafo Oitavo – O pagamento será efetuado à CONTRATADA por meio de crédito em conta corrente vigente em nome desta, a qual deverá ser cadastrada junto à Coordenação do Tesouro Municipal.

Parágrafo Nono – Será retida a título de garantia da perfeita execução e funcionamento das obras, de preferência a conta da fatura final, parcela igual a 10% do valor do Contrato ou da Nota de Empenho, não devendo, conseqüentemente, a última fatura ser inferior a esta última



percentagem.

Parágrafo Décimo– A garantia suplementar, constituída pelas retenções sobre as faturas, será liberada logo após a aceitação provisória das obras ou a prestação definitiva dos serviços, quando for o caso.

#### **CLÁUSULA QUINTA – REAJUSTE**

Somente ocorrerá reajustamento do Contrato decorrido o prazo de doze meses, contados da data de efetivo início da obra e somente se este prazo decorrer de previsão expressa no cronograma de execução físico-financeiro, não sendo reajustado em casos onde o prazo de doze meses fluir mediante termo aditivo de prorrogação contratual, qualquer que seja o motivo da referida prorrogação.

Parágrafo Primeiro – Os preços serão reajustados de acordo com a variação do Índice, calculado por meio da seguinte fórmula:

$$R = Po [(I-I_0)/I_0]$$

Onde:

R = valor do reajuste;

I = índice mensal relativo ao mês anterior ao de aniversário do Contrato;

I<sub>0</sub> = índice mensal relativo ao mês anterior ao da apresentação da Proposta; Po = preço unitário contratual, objeto do reajustamento.

Parágrafo Segundo – Caso o índice previsto neste Contrato seja extinto ou de alguma forma não possa mais ser aplicado, será adotado outro índice que reflita a perda do poder aquisitivo da moeda. Neste caso, a variação do índice deverá ser calculada por meio da fórmula consignada no parágrafo anterior.

Parágrafo Terceiro – A repactuação terá data vinculada à apresentação das propostas, para os custos decorrentes do mercado, e com data vinculada ao acordo, à convenção coletiva ou ao dissídio coletivo ao qual o orçamento esteja vinculado, para os custos decorrentes da mão de obra.

#### **CLÁUSULA SEXTA – REEQUILÍBRIO ECONÔMICO–FINANCEIRO**

Caso o CONTRATADO requeira reequilíbrio econômico–financeiro do contrato, fica o CONTRATANTE obrigado a responder em até 30 (trinta) dias, da data do requerimento ou da data em que forem apresentados todos os documentos necessários à apreciação do pedido.

#### **CLÁUSULA SÉTIMA – REGIME DE EXECUÇÃO**

A prestação do objeto do presente contrato obedecerá o regime de execução de empreitada por preço global.

#### **CLÁUSULA OITAVA – FISCALIZAÇÃO**

A CONTRATADA submeter–se–á a todas as medidas e procedimentos de Fiscalização. Os atos de fiscalização, inclusive inspeções e testes, executados pelo CONTRATANTE e/ou por seus prepostos, não eximem a CONTRATADA de suas obrigações no que se refere ao cumprimento das normas, especificações e projetos, nem de qualquer de suas responsabilidades legais e contratuais.

Parágrafo Primeiro – A Fiscalização da execução dos serviços caberá ao engenheira civil Cristiane Bertuzzi Incumbe à Fiscalização a prática de todos os atos que lhe são próprios nos termos da legislação em vigor, respeitados o contraditório e a ampla defesa.



Parágrafo Segundo – A CONTRATADA declara, antecipadamente, aceitar todas as decisões, métodos e processos de inspeção, verificação e controle adotados pelo CONTRATANTE, se obrigando a fornecer os dados, elementos, explicações, esclarecimentos e comunicações de que este necessitar e que forem considerados necessários ao desempenho de suas atividades.

Parágrafo Terceiro – Compete à CONTRATADA fazer minucioso exame da execução dos serviços, de modo a permitir, a tempo e por escrito, apresentar à Fiscalização, para o devido esclarecimento, todas as divergências ou dúvidas porventura encontradas e que venham a impedir o bom desempenho do Contrato. O silêncio implica total aceitação das condições estabelecidas.

Parágrafo Quarto – A atuação fiscalizadora em nada restringirá a responsabilidade única, integral e exclusiva da CONTRATADA no que concerne aos serviços contratados, à sua execução e às consequências e implicações, próximas ou remotas, perante o CONTRATANTE, ou perante terceiros, do mesmo modo que a ocorrência de eventuais irregularidades na execução dos serviços contratados não implicará corresponsabilidade do CONTRATANTE ou de seus prepostos.

Parágrafo Quinto – A CONTRATADA se obriga a permitir que o pessoal da fiscalização do CONTRATANTE acesse quaisquer de suas dependências, possibilitando o exame das instalações e também das anotações relativas aos equipamentos, pessoas e materiais, fornecendo, quando solicitados, todos os dados e elementos referentes à execução do contrato.

#### **CLÁUSULA NONA – RESPONSABILIDADE TÉCNICA**

As obras objeto deste Contrato serão executados sob a direção e responsabilidade técnica do Engenheiro Junior Dall’Agnol, que fica autorizado a representar a CONTRATADA em suas relações com o CONTRATANTE em matéria técnica.

Parágrafo Primeiro – A CONTRATADA se obriga a manter o profissional indicado nesta Cláusula como Responsável Técnico na direção das obras e no local da sua execução até o respectivo encerramento.

Parágrafo Segundo – O Responsável Técnico indicado pela CONTRATADA poderá ser substituído por outro de mesma qualificação e experiência, cuja aceitação ficará a exclusivo critério do CONTRATANTE.

#### **CLÁUSULA DÉCIMA – MEDIÇÕES**

As medições obras e/ou serviços obedecerão ao Cronograma Físico-Financeiro, que será ajustado em função de inícios e reinícios de etapas da obra e/ou serviço, em dias diferentes, no primeiro dia útil do mês.

Parágrafo Primeiro – As medições serão processadas independentemente da solicitação da CONTRATADA. A primeira medição será realizada em até 30 (trinta) dias corridos após o recebimento da ordem de início, e as subsequentes a cada período de até 30 (trinta) dias corridos, contados da data do encerramento da medição anterior. O último dia de uma medição coincidirá obrigatoriamente com o último dia útil do mês calendário da sua realização. Poderão ser realizadas medições intermediárias cujo último dia não coincida com o último dia útil do mês calendário de sua realização, a critério do CONTRATANTE.

Parágrafo Segundo – O processamento das medições obedecerá à seguinte sistemática:

Todos os itens constantes da Planilha de Quantitativos e Custos Unitários, originalmente ou em



virtude de alterações contratuais, serão apontados em impresso próprio, assinado pela Fiscalização.

O preço unitário dos itens não contemplados na Planilha de Quantitativos e Custos Unitários, incluídos em virtude de alterações contratuais, observados os limites legais, será calculado de acordo com a seguinte fórmula:

$$PLO \times PUEII \div PUII = PO$$

Onde:

PUII = Preço unitário do item incluído, referido ao mês base do orçamento;

PEO = Preço ( ) da obra ou serviço, referido ao mês base do orçamento

PLO = Preço da licitante para a obra, referido ao mês base do orçamento;

PUEII = Preço unitário ( ), do item incluído, referido ao mês base do orçamento.

Parágrafo Terceiro – Não serão considerados nas medições quaisquer obras e/ou serviços executados, mas não discriminados na Planilha de Quantitativos e Custos Unitários ou em suas eventuais alterações no curso deste Contrato.

Parágrafo Quarto – Para obtenção do valor de cada medição, será observado, quando cabível, o seguinte procedimento, respeitadas as quantidades constantes do orçamento oficial eventualmente alteradas no curso deste Contrato:

I - as quantidades medidas serão multiplicadas pelos respectivos preços unitários;

II - o valor de cada medição corresponderá ao somatório dos produtos finais obtidos nos termos do item anterior;

III - para efeito de faturamento o valor de cada medição deverá considerar o percentual de redução ou acréscimo proposto pela CONTRATADA.

Parágrafo Quinto – Na medição final ou na medição única será anexado cadastro técnico das obras e/ou serviços realizados, com todas as plantas, detalhes e especificações.

### **CLÁUSULA DÉCIMA PRIMEIRA – ALTERAÇÃO DE QUANTITATIVOS**

Na vigência do Contrato, as quantidades dos itens constantes da Planilha de Quantitativos e Custos Unitários poderão ser acrescidas em até 25% (vinte e cinco por cento), por item, da quantidade primitiva, a juízo exclusivo da Fiscalização, desde que o acréscimo não altere o valor do Contrato e nem transfigure o objeto da contratação, na forma do disposto nos arts. 124, 125 e 126 da Lei Federal nº 14.133/2021, e sejam observadas as demais disposições deste Contrato.

Parágrafo Primeiro – Para a preservação do valor do Contrato, aos acréscimos corresponderão, sempre que possível e recomendável, supressões de outros itens, em igual proporção, desde que não haja comprometimento da obra e nem se transfigure o objeto do contrato, conforme o art. 126 da Lei Federal nº 14.133/2021.

Parágrafo Segundo – Itens simples ou compostos que não constem originariamente na Planilha de Quantitativos e Custos Unitários e que eventualmente se façam necessários, deverão ser incluídos sempre com base nos insumos, composições ou itens relacionados na tabela de preços adotada no Contrato.



Parágrafo Terceiro – Poderão ser aceitas variantes do Projeto Executivo, quando houver, para a execução das obras, que, depois de analisadas pela Fiscalização, conduzam à redução do preço contratado. Esta variante será acompanhada de uma Planilha de Quantitativos e Preços Unitários que demonstre a efetiva redução do preço referencial. A aceitação das variantes implicará:

I - a contemplação dos seus quantitativos e preços na Planilha Oficial de Quantitativos e Preços Unitários, procedendo-se às adaptações necessárias, com as substituições e modificações indispensáveis e pertinentes;

II - a inalterabilidade dos preços e dos quantitativos das variantes.

Parágrafo Quarto – O CONTRATANTE poderá modificar o projeto ou as suas especificações para melhor adequação técnica aos seus objetivos, com alteração ou não do valor contratual, observado o disposto nos arts. 124, inciso I, e 130, ambos da Lei Federal nº 14.133/2021.

Parágrafo Quinto – A diferença percentual entre o valor global do contrato e o preço global de referência não poderá ser reduzida em favor do contratado em decorrência de aditamentos que modifiquem a planilha orçamentária, conforme o art. 128 da Lei Federal nº 14.133/2021.

Parágrafo Sexto – Nas hipóteses em que for adotada a contratação integrada ou semi-integrada, é vedada a alteração dos valores contratuais, exceto nos seguintes casos:

I - para restabelecimento do equilíbrio econômico-financeiro decorrente de caso fortuito ou força maior;

II - por necessidade de alteração do projeto ou das especificações para melhor adequação técnica aos objetivos da contratação, a pedido da Administração, desde que não decorrente de erros ou omissões por parte do contratado, observados os limites estabelecidos no art. 125 desta Lei;

III - por necessidade de alteração do projeto nas contratações semi-integradas, nos termos do § 5º do art. 46 desta Lei;

IV - por ocorrência de evento superveniente alocado na matriz de riscos como de responsabilidade da Administração.

#### **CLÁUSULA DÉCIMA SEGUNDA – GARANTIA**

A CONTRATADA prestou garantia na modalidade de xxxxxxxx, no valor de R\$ xxxxxxxx, equivalente a 5% (cinco por cento) do valor total do Contrato.

Parágrafo Primeiro – O Município se utilizará da garantia para assegurar as obrigações associadas ao Contrato, podendo recorrer a esta inclusive para cobrar valores de multas eventualmente aplicadas e ressarcir-se dos prejuízos que lhe forem causados em virtude do descumprimento das referidas obrigações. Para reparar esses prejuízos, poderá a CONTRATANTE ainda reter créditos.

Parágrafo Segundo – Os valores das multas impostas por descumprimento das obrigações assumidas no Contrato serão descontados da garantia caso não venham a ser quitados no prazo de 03 (três) dias úteis, contados da ciência da aplicação da penalidade. Se a multa aplicada for superior ao valor da garantia prestada, além da perda desta, responderá a CONTRATADA pela diferença, que será descontada dos pagamentos eventualmente devidos pela Administração ou cobrada judicialmente.

Parágrafo Terceiro – Em caso de extinção do contrato decorrente de falta imputável à



CONTRATADA, a garantia reverterá integralmente ao CONTRATANTE, que promoverá a cobrança de eventual diferença que venha a ser apurada entre o importe da garantia prestada e o débito verificado.

Parágrafo Quarto – Na hipótese de descontos da garantia a qualquer título, seu valor original deverá ser integralmente recomposto no prazo de 7 (sete) dias úteis, exceto no caso da cobrança de valores de multas aplicadas, em que esse será de 48 (quarenta e oito) horas, sempre contados da utilização ou da notificação pelo Município, o que ocorrer por último, sob pena de rescisão administrativa do Contrato.

Parágrafo Quinto – Sempre que houver alteração do valor do Contrato, de acordo com o art. 124 da Lei Federal nº 14.133/2021, a garantia será complementada no prazo de 7 (sete) dias úteis do recebimento, pela CONTRATADA, do correspondente aviso, sob pena de aplicação das sanções previstas neste Contrato.

Parágrafo Sexto – A garantia contratual só será liberada ou restituída com o integral cumprimento do Contrato, mediante ato liberatório da autoridade contratante, e, quando em dinheiro, atualizada monetariamente.

I - Caso seja utilizada garantia na modalidade de Seguro–Garantia (art. 96, § 1º, II, da Lei Federal nº 14.133/2021):

a) A apólice deverá ter vigência idêntica ao prazo do contrato, acrescido de 30 (trinta) dias para apuração de eventual inadimplemento da Contratada — ocorrido durante a vigência contratual — e para a comunicação do inadimplemento à seguradora, com cláusula de renovação até a extinção das obrigações da CONTRATADA, vinculada à reavaliação do risco.

b) A apólice deverá conter disposição expressa de obrigatoriedade de a seguradora informar ao CONTRATANTE e à CONTRATADA, em até 30 (trinta) dias antes do prazo final da validade, se a apólice será ou não renovada.

c) No caso de a seguradora não renovar a apólice de seguro–garantia, a Contratada deverá apresentar garantia de valor e condições equivalentes, para aprovação do Contratante, antes do vencimento da apólice, independentemente de notificação, sob pena de caracterizar–se inadimplência e serem aplicadas as penalidades cabíveis.

d) As apólices emitidas não poderão conter obrigações, restrições ou disposições que contrariem as disposições do presente CONTRATO e deverão conter declaração expressa da companhia seguradora, da qual conste que conhece integralmente este contrato.

e) A CONTRATADA encaminhará ao Contratante cópia autenticada das apólices de seguro, antes da assinatura do contrato,

f) A apólice deverá ser emitida por seguradora autorizada a funcionar no Brasil pela SUSEP – Superintendência de Seguros Privados, – fato que deverá ser atestado mediante apresentação, junto com a apólice, da Certidão de Regularidade expedida pela SUSEP.

g) Sempre que houver alteração do valor do Contrato, de acordo com o art. 124 da Lei Federal nº 14.133/2021, a garantia será complementada no prazo de 7 (sete) dias úteis do recebimento, pela CONTRATADA, do correspondente aviso, sob pena de aplicação das sanções previstas neste Contrato.

h) A garantia contratual só será liberada ou restituída com o integral cumprimento do Contrato,



mediante ato liberatório da autoridade contratante.

II - Caso seja utilizada a garantia na modalidade Fiança–Bancária (art. 96, § 1º, III, da Lei Federal nº 14.133/2021):

a) A fiança bancária formalizar-se-á através de carta de fiança fornecida por instituição financeira devidamente autorizada a operar no país pelo Banco Central do Brasil.

b) A fiança bancária será apresentada com firma devidamente reconhecida em cartório, exceto no caso de documento emitido por via digital, cuja autenticidade pode ser aferida junto aos certificadores digitais devida e legalmente autorizados.

c) A fiança bancária deverá ter prazo de validade correspondente ao período de vigência deste contrato, acrescido de 30 (trinta) dias para apuração de eventual inadimplemento da CONTRATADA — ocorrido durante a vigência contratual — e para a comunicação do inadimplemento à instituição financeira.

d) No instrumento de fiança bancária constará renúncia expressa do fiador ao benefício de ordem e aos direitos previstos nos arts. 827 e 838 do Código Civil Brasileiro, bem como sua expressa afirmação que, como devedor solidário, fará o pagamento ao Contratante, independentemente de interpelação judicial, caso o afiançado não cumpra suas obrigações.

e) Sempre que houver alteração do valor do Contrato, de acordo com o art. 124 da Lei Federal nº 14.133/2021, a garantia será complementada no prazo de 7 (sete) dias úteis do recebimento, pela CONTRATADA, do correspondente aviso, sob pena de aplicação das sanções previstas neste Contrato.

f) A garantia contratual só será liberada ou restituída com o integral cumprimento do Contrato, mediante ato liberatório da autoridade contratante.

III - Caso seja utilizada garantia modalidade Caução Títulos Públicos (art. 96, § 1º, I, 2ª parte, da Lei Federal nº 14.133/2021):

a) A contratada entregará, até a data da assinatura do contrato, os Títulos da Dívida Pública emitidos na forma escritural, mediante registro em sistema centralizado de liquidação e de custódia autorizado pelo Banco Central do Brasil e avaliados por seus valores econômicos, conforme definido pelo Ministério da Economia ou órgão que o suceder, no Órgão responsável pela contratação, para aferição de sua legalidade, registro e anexação ao processo de contratação.

b) Sempre que houver alteração do valor do Contrato, de acordo com o art. 124 da Lei Federal nº 14.133/2021, a garantia será complementada no prazo de 7 (sete) dias úteis do recebimento, pela CONTRATADA, do correspondente aviso, sob pena de aplicação das sanções previstas neste Contrato.

c) A garantia contratual só será liberada ou restituída com o integral cumprimento do Contrato, mediante ato liberatório da autoridade contratante.

### **CLÁUSULA DÉCIMA TERCEIRA – PRAZO**

#### **O Contrato vigorará por 06 (seis) meses contados da assinatura.**

Parágrafo Primeiro – O prazo de execução das obras é de 30 (trinta) dias, contados da data de



emissão da ordem de início, podendo, este prazo, ser prorrogado ou alterado nos termos da Lei Federal nº 14.133/2021.

Parágrafo Segundo – O período de conservação por conta da CONTRATADA será de 5 (cinco) anos, a contar do aceite provisório, sem prejuízo da garantia legal.

#### **CLÁUSULA DÉCIMA QUARTA – CRONOGRAMA**

O programa mínimo de progressão dos trabalhos e do desenvolvimento das obras obedecerá à previsão das etapas constantes do Cronograma Físico-Financeiro.

Parágrafo Primeiro – No decorrer da execução das obras será exigida uma produção que, aos preços contratuais originários, corresponda às etapas mínimas, em dias corridos, estabelecidos no Cronograma Físico-Financeiro, em percentagens acumuladas em relação ao valor global da obra contratada.

Parágrafo Segundo – Havendo progressão no Cronograma Físico maior do que a previsão original, a Fiscalização poderá adaptar o Cronograma Financeiro para atender essa situação, até o limite da dotação consignada no orçamento anual.

#### **CLÁUSULA DÉCIMA QUINTA – REGIME DE EXECUÇÃO DAS OBRAS E/OU SERVIÇOS**

As obras e/ou serviços objeto do presente Contrato serão executados sob o regime de empreitada por preço global, conforme as especificações constantes do Projeto Executivo, da Descrição dos Serviços e do Escopo dos Serviços.

#### **CLÁUSULA DÉCIMA SEXTA – OBRIGAÇÕES DA CONTRATADA**

São obrigações da CONTRATADA:

I – realizar as obras e/ou os serviços de acordo com todas as exigências contidas no Projeto Executivo na Descrição dos Serviços, no Escopo dos Serviços ou no Memorial Descritivo e na Proposta;

II – tomar as medidas preventivas necessárias para evitar danos a terceiros, em consequência da execução dos trabalhos;

III – responsabilizar-se integralmente pelo ressarcimento de quaisquer danos e prejuízos, de qualquer natureza, que causar ao CONTRATANTE ou a terceiros, decorrentes da execução do objeto deste Contrato, respondendo por si, seus empregados, prepostos e sucessores, independentemente das medidas preventivas adotadas;

IV – apresentar o documento de responsabilidade técnica relativo às obras e/ou aos serviços nas datas devidas, responsabilizando-se integralmente pelas penalidades decorrentes da falta de apresentação;

V – atender às determinações e exigências formuladas pelo CONTRATANTE;

VI – reparar, corrigir, remover, reconstruir ou substituir, por sua conta e responsabilidade, as obras e/ou serviços recusados pelo CONTRATANTE no prazo determinado pela Fiscalização;

VII – responsabilizar-se, na forma do Contrato, por todos os ônus, encargos e obrigações comerciais, sociais, tributárias, trabalhistas e previdenciárias, ou quaisquer outras previstas na legislação em vigor, bem como por todos os gastos e encargos com material e mão-de-obra necessária à completa realização dos serviços até o seu término;

VIII - em caso de ajuizamento de ações trabalhistas em face da CONTRATADA, decorrentes da execução do presente Contrato, com a inclusão do Município ou de entidade da Administração Pública indireta como responsável subsidiário ou solidário, o CONTRATANTE poderá reter, das parcelas vincendas, o montante dos valores cobrados, que serão complementados a qualquer tempo com nova retenção em caso de insuficiência;



IX - no caso da existência de débitos tributários ou previdenciários, decorrentes da execução do presente Contrato, que possam ensejar responsabilidade subsidiária ou solidária do CONTRATANTE, as parcelas vincendas poderão ser retidas até o montante dos valores cobrados, que serão complementados a qualquer tempo com nova retenção em caso de insuficiência;

X - as retenções previstas nos itens VIII e IX poderão ser realizadas tão logo tenha ciência o Município ou o CONTRATANTE da existência de ação trabalhista ou de débitos tributários e previdenciários e serão destinadas ao pagamento das respectivas obrigações caso o Município ou entidade da Administração Pública indireta sejam compelidos a tanto, administrativa ou judicialmente, não cabendo, em nenhuma hipótese, ressarcimento à CONTRATADA;

XI - eventuais retenções previstas nos itens VIII e IX somente serão liberadas pelo CONTRATANTE se houver justa causa devidamente fundamentada.

XII – responsabilizar-se integralmente pela iluminação, instalações e despesas dela provenientes, pelos equipamentos acessórios necessários à fiel execução das obras e/ou dos serviços contratados, assim como pela limpeza final da obra;

XIII – responsabilizar-se, na forma do Contrato, pela qualidade dos serviços executados e dos materiais empregados, em conformidade com as especificações do Projeto Básico/Termo de Referência, com as normas da Associação Brasileira de Normas Técnicas – ABNT, e demais normas técnicas pertinentes, a ser atestada pelo Município, assim como pelo refazimento do serviço e a substituição dos materiais recusados, sem ônus para o(a) CONTRATANTE e sem prejuízo da aplicação das sanções cabíveis;

XIV – manter as condições de habilitação e qualificação exigidas no Edital durante todo prazo de execução contratual;

XV – responsabilizar-se inteira e exclusivamente pelo uso regular de marcas, patentes, registros, processos e licenças relativas à execução deste Contrato, eximindo o CONTRATANTE das consequências de qualquer utilização indevida;

XVI – responsabilizar-se pelo licenciamento integral da obra perante entidades e órgãos públicos, inclusive o licenciamento ambiental, quando o edital do processo licitatório assim exigir;

XVII – cumprir durante toda a execução do contrato as exigências de reserva de cargos prevista em lei, bem como em outras normas específicas, para pessoa com deficiência, para reabilitado da Previdência Social e para aprendiz.

XVIII – manter hígidas as garantias contratuais até o recebimento definitivo do objeto do contrato;

XIX – se comprometer a não subcontratar pessoa física ou jurídica, se aquela ou os dirigentes desta mantiverem vínculo de natureza técnica, comercial, econômica, financeira, trabalhista ou civil com dirigente do órgão ou entidade contratante ou com agente público que atue na fiscalização ou na gestão do contrato, ou se deles forem cônjuge, companheiro ou parente em linha reta, colateral, ou por afinidade, até o terceiro grau.

XX – informar endereço(s) eletrônico(s) para comunicação e recebimento de notificações e intimações, inclusive para fim de eventual citação judicial;

XXI – comprovar o cadastramento de seu endereço eletrônico perante os órgãos do Poder Judiciário, mantendo seus dados atualizados para fins de eventual recebimento de citações e intimações;

XXII – comprovar a implantação de programa de integridade nas contratações de obras, serviços e fornecimentos de grande vulto, de que trata o § 4º do art. 25 da Lei Federal nº 14.133/2021, quando for o caso;

XXIII- efetuar a retenção na fonte do imposto de renda sobre os pagamentos feitos às pessoas físicas e jurídicas, com base na Instrução Normativa RFB nº 1.234, de 11 de janeiro de 2012, pelo fornecimento de bens ou prestação de serviços em geral, inclusive obras, observadas as exigências constantes no ordenamento.



#### **CLÁUSULA DÉCIMA SÉTIMA – OBRIGAÇÕES DO CONTRATANTE**

São obrigações do CONTRATANTE:

- I – Realizar os pagamentos na forma e condições previstas neste Contrato;
- II – Realizar a fiscalização do objeto contratado.

#### **CLÁUSULA DÉCIMA OITAVA – RECEBIMENTO DO OBJETO DO CONTRATO**

O recebimento do objeto do contrato previsto na CLÁUSULA SEGUNDA se dará mediante a avaliação de servidores designados pelo Município, que constatarão se o objeto entregue atende a todas as especificações contidas no Termo de Referência.

Parágrafo Primeiro – O objeto do presente contrato será recebido em tantas parcelas quantas forem as relativas ao pagamento.

Parágrafo Segundo – As obras e/ou serviços executados em desacordo com a especificação do Edital e seus Anexos, e da Proposta deverão ser recusados pela fiscalização do contrato, que anotarà em registro próprio as ocorrências e determinará o que for necessário à regularização das faltas ou defeitos observados. No que exceder à sua competência, comunicará o fato à autoridade superior, em 5 (cinco) dias, para ratificação.

Parágrafo Terceiro – Na hipótese de recusa de recebimento, a CONTRATADA deverá reexecutar os serviços não aceitos, em prazo a ser estabelecido pela CONTRATANTE, passando a contar os prazos para pagamento e demais compromissos do CONTRATANTE da data da efetiva aceitação. Caso a CONTRATADA não reexecute os serviços não aceitos no prazo assinado, a CONTRATANTE se reserva o direito de providenciar a sua execução às expensas da CONTRATADA, sem prejuízo das penalidades cabíveis.

Parágrafo Quarto – O objeto do presente Contrato será recebido:

- I - provisoriamente, mediante apresentação da quitação do ISS, do comprovante de recolhimento do FGTS e INSS de todos os empregados atuantes na obra, assim como Certidão Negativa de Débitos Trabalhistas – CNDT ou Certidão Positiva de Débitos Trabalhistas com efeito negativo válida e declaração de regularidade trabalhista, na forma do Anexo correspondente no edital do certame que originou este contrato.
- II - definitivamente, após ser verificada a perfeita adequação do objeto aos termos contratuais e do edital.

Parágrafo Quinto – O recebimento provisório ou definitivo não exclui a responsabilidade civil pela solidez e segurança da obra e/ou serviço, nem a ético-profissional, pela perfeita execução do Contrato.

#### **CLÁUSULA DÉCIMA NONA – FORÇA MAIOR E CASO FORTUITO**

Os motivos de força maior ou caso fortuito que possam impedir a CONTRATADA de cumprir as etapas e o prazo do Contrato deverão ser alegados oportunamente, mediante requerimento protocolado. Não serão consideradas quaisquer alegações baseadas em ocorrências não comunicadas e nem aceitas pela Fiscalização nas épocas oportunas. Os motivos de força maior e caso fortuito poderão autorizar a suspensão da execução do Contrato.

#### **CLÁUSULA VIGÉSIMA – SUSPENSÃO DA EXECUÇÃO**

É facultado ao CONTRATANTE suspender a execução do Contrato e a contagem dos prazos mediante justificativas.



### **CLÁUSULA VIGÉSIMA PRIMEIRA – SANÇÕES ADMINISTRATIVAS**

Pelo descumprimento total ou parcial do Contrato, o Município poderá, sem prejuízo responsabilidade civil e criminal que couber, aplicar as seguintes sanções, previstas no art. 156 da Lei Federal nº 14.133/2021:

I - Advertência;

II - Multa;

III - Impedimento de licitar e contratar, pelo prazo de até 3 (três) anos;

IV - Declaração de inidoneidade para licitar ou contratar.

Parágrafo Primeiro – A aplicação da sanção prevista no item II do caput desta cláusula observará os seguintes parâmetros:

I - 0,1% (um décimo por cento) até 0,2% (dois décimos por cento) por dia útil sobre o valor da parcela em atraso do Contrato, em caso de atraso na execução dos serviços, limitada a incidência a 15 (quinze) dias. Após o décimo quinto dia útil e a critério da Administração, no caso de execução com atraso, poderá ocorrer a não-aceitação do objeto, de forma a configurar, nessa hipótese, inexecução total da obrigação assumida, sem prejuízo da rescisão unilateral da avença;

II - 0,1% (um décimo por cento) até 10% (dez por cento) sobre o valor da parcela em atraso do Contrato, em caso de atraso na execução do objeto, por período superior ao previsto no subitem anterior ou de inexecução parcial da obrigação assumida;

III - 0,5% (meio por cento) até 20% (vinte por cento) sobre o valor do Contrato ou do saldo não atendido do Contrato, em caso de inexecução total da obrigação assumida;

IV - 0,2% a 3,2% por dia sobre o valor mensal do Contrato, conforme detalhamento constante das tabelas 1 e 2, abaixo; e

V - 0,07% (sete centésimos por cento) do valor do Contrato por dia útil de atraso na apresentação da garantia (seja para reforço ou por ocasião de prorrogação), observado o máximo de 2% (dois por cento). O atraso superior a 25 (vinte e cinco) dias úteis autorizará o CONTRATANTE a promover a rescisão do Contrato.

VI - As penalidades de multa decorrentes de fatos diversos serão consideradas independentes entre si.

VII - Para efeito de aplicação de multas, às infrações são atribuídos graus, de acordo com as tabelas 1 e 2:

**TABELA 1**

GRAU	CORRESPONDÊNCIA
1	0,2% ao dia sobre o valor mensal do contrato
2	0,4% ao dia sobre o valor mensal do contrato
3	0,8% ao dia sobre o valor mensal do contrato
4	1,6% ao dia sobre o valor mensal do contrato
5	3,2% ao dia sobre o valor mensal do contrato

**TABELA 2**

INFRAÇÃO		
ITEM	DESCRIÇÃO	GRAU
1	Permitir situação que crie a possibilidade de causar dano físico, lesão corporal ou consequências letais, por ocorrência;	05
2	Suspender ou interromper, salvo motivo de força maior ou caso fortuito, a execução das obras e/ou serviços;	04



3	Manter funcionário sem qualificação para executar os serviços contratados, por empregado e por dia;	03
4	Recusar-se a executar providência determinada pela fiscalização, por obra e/ou serviço e por dia;	02
Para os itens a seguir, deixar de:		
5	Cumprir determinação formal ou instrução complementar do órgão fiscalizador, por ocorrência;	02
6	Substituir empregado alocado que não atenda às necessidades da obra e/ou serviço, por funcionário e por dia;	01
7	Cumprir quaisquer dos itens do Contrato e seus Anexos não previstos nesta tabela de multas, após reincidência formalmente notificada pelo órgão fiscalizador, por item e por ocorrência;	03
8	Indicar e manter durante a execução do contrato os prepostos previstos no Contrato;	01

Parágrafo Segundo – As sanções somente serão aplicadas após o decurso do prazo para apresentação de defesa prévia do interessado no respectivo processo, no prazo de 15 (quinze) dias úteis, observadas as demais formalidades legais.

Parágrafo Terceiro – As sanções previstas nos itens I, III e IV do caput desta Cláusula poderão ser aplicadas juntamente com aquela prevista no item II, e não excluem a possibilidade de rescisão unilateral do Contrato.

Parágrafo Quarto – As multas deverão ser recolhidas no prazo de 03 (três) dias úteis, contados da ciência da aplicação da penalidade ou da publicação na imprensa oficial do Município de David Canabarro do ato que as impuser.

Parágrafo Quinto – As multas aplicadas serão compensadas com valores devidos à CONTRATADA.

Parágrafo Sexto – Se, no prazo previsto nesta Cláusula, não for feita a prova do recolhimento da multa, promover-se-ão as medidas necessárias ao seu desconto da garantia prestada, mediante despacho regular da autoridade contratante.

Parágrafo Sétimo – Se a multa aplicada for de valor superior ao valor da garantia prestada, além da perda desta, responderá o contratado pela sua diferença, que será descontada dos pagamentos eventualmente devidos pela Administração ou cobrada judicialmente.

Parágrafo Oitavo – Nos casos em que o valor da multa venha a ser descontado da garantia, o valor desta deverá ser recomposto em 48 (quarenta e oito) horas, sob pena de rescisão administrativa do Contrato.

Parágrafo Nono – Ressalvada a hipótese de existir requerimento de compensação devidamente formalizado, o CONTRATANTE suspenderá, observado o contraditório e ampla defesa, os pagamentos devidos à CONTRATADA até a comprovação do recolhimento da multa ou da prova de sua relevação por ato da Administração, bem como até a recomposição do valor original da garantia, que tenha sido descontado em virtude de multa imposta, salvo decisão fundamentada da autoridade competente que autorize o prosseguimento do processo de pagamento.

Parágrafo Décimo– Se a CONTRATANTE verificar que o valor da garantia e/ou o valor dos pagamentos ainda devidos são suficientes à satisfação do valor da multa, o processo de pagamento retomará o seu curso.



Parágrafo Décimo Primeiro – As multas eventualmente aplicadas não possuem caráter compensatório, e, assim, o pagamento delas não eximirá a CONTRATADA de responsabilidade pelas perdas e danos decorrentes das infrações cometidas.

Parágrafo Décimo Segundo – A aplicação das sanções é da competência do Prefeito Municipal.

Parágrafo Décimo Terceiro – A aplicação das sanções previstas neste contrato não exclui, em hipótese alguma, a obrigação de reparação integral do dano causado à Administração Pública.

Parágrafo Décimo Quarto – A personalidade jurídica poderá ser desconsiderada sempre que utilizada com abuso do direito para facilitar, encobrir ou dissimular a prática dos atos ilícitos previstos nesta Lei ou para provocar confusão patrimonial, e, nesse caso, todos os efeitos das sanções aplicadas à pessoa jurídica serão estendidos aos seus administradores e sócios com poderes de administração, a pessoa jurídica sucessora ou a empresa do mesmo ramo com relação de coligação ou controle, de fato ou de direito, com o sancionado, observados, em todos os casos, o contraditório, a ampla defesa e a obrigatoriedade de análise jurídica prévia.

#### **CLÁUSULA VIGÉSIMA SEGUNDA – RECURSOS**

A CONTRATADA poderá apresentar:

I - Recurso a ser interposto perante a autoridade que tiver proferido a decisão recorrida, no prazo de 15 (quinze) dias úteis, contados da intimação da aplicação das penalidades;

II - Recurso a ser interposto perante a autoridade que tiver proferido a decisão recorrida, no prazo de 3 (três) dias úteis contados da intimação da extinção do contrato quando promovido por ato unilateral e escrito da Administração;

III - Pedido de Reconsideração no prazo de 15 (quinze) dias úteis contados da ciência da aplicação da penalidade estabelecida no item IV do caput da Cláusula anterior;

Parágrafo Único – Os recursos serão dirigidos à autoridade que tiver proferido a decisão recorrida, que, se não reconsiderar a decisão recorrida, encaminhará o recurso com sua motivação à autoridade superior para decisão.

#### **CLÁUSULA VIGÉSIMA TERCEIRA – EXTINÇÃO**

O CONTRATANTE poderá extinguir administrativamente o Contrato, por ato unilateral, na ocorrência das hipóteses previstas no art. 137, incisos I a IX, da Lei Federal nº 14.133/2021, mediante decisão fundamentada, assegurado o contraditório e a ampla defesa, e observado o art. 138, § 2º, da Lei Federal nº 14.133/2021.

Parágrafo Primeiro – A extinção operará seus efeitos a partir da publicação do ato administrativo na imprensa oficial do Município.

Parágrafo Segundo – Extinto o Contrato, a CONTRATANTE assumirá imediatamente o seu objeto no local e no estado em que a sua execução se encontrar.

Parágrafo Terceiro – Na hipótese de extinção por culpa da contratada, a CONTRATADA, além das demais sanções cabíveis, ficará sujeita à multa de até 20% (vinte por cento) calculada sobre o saldo reajustado do Contrato, ou, ainda, sobre o valor do Contrato, conforme o caso.



Parágrafo Quarto – A multa referida no parágrafo anterior não tem caráter compensatório e será descontada do valor da garantia. Se a garantia for insuficiente, o débito remanescente, inclusive o decorrente de penalidades anteriormente aplicadas, poderá ser compensado com eventuais créditos devidos pelo CONTRATANTE.

Parágrafo Quinto – Nos casos de extinção com culpa exclusiva da CONTRATANTE, deverão ser promovidos:

- I - a devolução da garantia;
- II - os pagamentos devidos pela execução do Contrato até a data da extinção;
- III - o pagamento do custo de desmobilização, caso haja;
- IV - o ressarcimento dos prejuízos comprovadamente sofridos.

Parágrafo Sexto – Na hipótese de extinção do Contrato por culpa da CONTRATADA, esta somente terá direito ao valor das faturas relativas às parcelas do objeto efetivamente adimplidas até a data da rescisão do Contrato, após a compensação prevista no parágrafo quarto desta Cláusula.

Parágrafo Sétimo – No caso de extinção amigável, esta será reduzida a termo, tendo a CONTRATADA direito aos pagamentos devidos pela execução do Contrato, conforme atestado em laudo da comissão especial designada para esse fim e à devolução da garantia.

#### **CLÁUSULA VIGÉSIMA QUARTA – SUBCONTRATAÇÃO**

A CONTRATADA não poderá subcontratar, nem ceder sem a prévia e expressa anuência do CONTRATANTE e sempre mediante instrumento próprio, a ser publicado na imprensa oficial.

Parágrafo Único – A SUBCONTRATADA será solidariamente responsável com a CONTRATADA por todas as obrigações legais e contratuais decorrentes do objeto do Contrato, nos limites da subcontratação, inclusive as de natureza trabalhista e previdenciária.

#### **CLÁUSULA VISÉSIMA QUINTA – DOTAÇÃO ORÇAMENTÁRIA**

**06. SECRETARIA MUNICIPAL DA OBRAS**

**2031. ABERTURA, AMPLICAÇÃO, MELHORAMENTO, CONSERVAÇÃO E SINALIZAÇÃO DAS ESTRADAS VICINAIS**

**3390300000000: 1500/0001 – 429 – MATERIAL DE CONSUMO**

**3390300000000: 1500/0001 – 433 – OUTROS SERVIÇOS DE TERCEIRO PESSOA JURIDICA**

**ESTADO DO RIO GRANDE DO SUL - SECRETARIA DA AGRICULTURA, PECUÁRIA, PRODUÇÃO SUSTENTÁVEL E IRRIGAÇÃO**

**Convênio - FPE 1538/2026**

**PROCESSO Nº 25/1300-0004643-9**

**R\$ 123.469,40 valor de repasse**

#### **CLÁUSULA VIGÉSIMA SEXTA – FORO**

Fica eleito o Foro da Comarca de Casca/RS para dirimir quaisquer dúvidas oriundas do presente Contrato, renunciando as partes desde já a qualquer outro, por mais especial ou privilegiado que seja.



### **CLÁUSULA VIGÉSIMA SÉTIMA – PUBLICAÇÃO**

O CONTRATANTE promoverá a publicação do extrato deste instrumento na imprensa oficial do Município, na forma do Decreto Municipal nº 03/2024, além da divulgação no Portal Nacional de Contratações Públicas (PNCP), nos termos do art. 94 da Lei Federal nº 14.133/2021, às expensas da CONTRATADA.

### **CLÁUSULA VIGÉSIMA OITAVA – FISCALIZAÇÃO FINANCEIRA E ORÇAMENTÁRIA**

O CONTRATANTE providenciará a remessa de cópias autênticas do presente instrumento ao Tribunal de Contas do Município na forma da legislação aplicável.

### **CLÁUSULA VIGÉSIMA NONA – DISPOSIÇÕES FINAIS**

Fazem parte do presente contrato as prerrogativas constantes do art. 104 da Lei Federal nº 14.133/2021.

Na contagem dos prazos, é excluído o dia de início e incluído o do vencimento, e considerar-se-ão os dias consecutivos, salvo disposição em contrário. Os prazos somente se iniciam e vencem em dias de expediente no CONTRATANTE.

E por estarem justos e acordados, assinam o presente em 02 (duas) vias de igual teor e forma, na presença de duas testemunhas, que também o assinam.

David Canabarro/RS, de        de        .

\_\_\_\_\_  
xxxxxxxxx  
(Nome, cargo)

\_\_\_\_\_  
Representante Legal da Empresa contratada  
(Nome, cargo)

\_\_\_\_\_  
Testemunha  
(Nome, CPF)

\_\_\_\_\_  
Testemunha  
(Nome, CPF)