



ESTADO DO RIO GRANDE DO SUL
MUNICÍPIO DE CANOAS
Secretaria Municipal de Licitações e Contratos

Processo n.º 25.0.000064565-9

EDITAL N.º 330/2025 - PREGÃO ELETRÔNICO
POR SISTEMA DE REGISTRO DE PREÇOS N.º 059/2025

OBJETO: Contratação de pessoa jurídica da área de engenharia para manutenção de abrigos de ônibus no Município de Canoas/RS, por meio de Registro de Preços, incluindo o fornecimento de materiais, de mão-de-obra, transporte e equipamentos necessários à execução dos serviços, conforme condições, quantidades e exigências estabelecidas neste instrumento. Recebimento das propostas: até às 08 do dia 19/12/2025. Abertura das propostas: às 08 horas e 10 minutos do dia 19/12/2025. Início da disputa: às 09 horas do dia 19/12/2025, no site <https://pregaobanrisul.com.br/>. Edital: site www.canoas.rs.gov.br e <https://pregaobanrisul.com.br/>.

FERNANDA KAMIANECKY
Secretária Municipal de Licitações e Contratos



ESTADO DO RIO GRANDE DO SUL
MUNICÍPIO DE CANOAS
Secretaria Municipal de Licitações e Contratos

Processo n.º 25.0.000064565-9

EDITAL N.º 330/2025 - PREGÃO ELETRÔNICO

POR SISTEMA DE REGISTRO DE PREÇOS N.º 059/2025

CONTRATANTE: Município de Canoas/RS.

VALOR TOTAL DA CONTRATAÇÃO: R\$ 6.155.894,15 (Seis Milhões, cento e cinquenta e cinco mil, oitocentos e noventa e quatro reais e quinze centavos).

CRITÉRIO DE JULGAMENTO: Maior Desconto

MODO DE DISPUTA: Aberto

LICITAÇÃO COM RESERVA DE COTAS PARA ME/EPP: Não.

LICITAÇÃO COM COTA EXCLUSIVA: Não.

AMPLA PARTICIPAÇÃO ME/EPP: Não.

PERMITIDA PARTICIPAÇÃO DE EMPRESAS EM CONSÓRCIO: Sim

PROCESSO ADMINISTRATIVO ELETRÔNICO SEI N.º: 25.0.000064565-9.

Torna-se público que o MUNICÍPIO DE CANOAS, por meio da Secretaria Municipal de Licitações e Contratos – SMLC, situada na Rua Cândido Machado, n.º. 429, 4.º. Andar, Bairro Centro, CEP: 92.010-270 em Canoas/RS realizará licitação, na modalidade PREGÃO, na forma ELETRÔNICA. A presente licitação reger-se-á pela Lei Federal n.º 14.133/2021, Lei Complementar Federal n.º 123/2006, Decreto Municipal n.º 171/2021, Decreto Municipal n.º 549/2023, Decreto Municipal n.º. 45/2024, Decreto Municipal n.º 59/2024, Decreto Municipal n.º 110/2024 e demais legislações pertinentes e pelas condições previstas neste Edital e seus anexos.

1. DO OBJETO

1.1. O objeto da presente licitação é contratação de pessoa jurídica da área de engenharia para manutenção de abrigos de ônibus no Município de Canoas/RS, por meio de Registro de Preços, incluindo o fornecimento de materiais, de mão-de-obra, transporte e equipamentos necessários à execução dos serviços, para atender as necessidades da Administração Pública Municipal conforme condições, quantidades e exigências estabelecidas neste Edital e seus Anexos.

1.2. A forma como a licitação está dividida pode ser verificada no Anexo I do Termo de Referência deste Edital.

2. DO REGISTRO DE PREÇOS

2.1. As regras referentes aos órgãos gerenciador e participantes, bem como eventuais adesões



são as que constam da minuta da Ata de Registro de Preços.

2.2. É vedada a participação do órgão ou entidade em mais de uma ata de registro de preços com o mesmo objeto no prazo de validade daquela de que já tiver participado, salvo na ocorrência de ata que tenha registrado quantitativo inferior ao máximo previsto no edital.

2.3. Havendo formalização de ata de registro de preços para cota principal e para cota reservada às ME/EPPs, em relação ao mesmo objeto e para licitantes distintos, será priorizada a aquisição dos produtos da cota reservada, ressalvados os casos em que esta for, justificadamente, inadequada para atender as quantidades ou as condições do pedido.

2.3.1. A prioridade na aquisição a que se refere o presente subitem será instrumentalizada na proporção de quatro para um (4x1) em relação aos itens da cota reservada e da cota principal, respectivamente.

3. DA PARTICIPAÇÃO NA LICITAÇÃO

3.1. Os interessados em participar na presente licitação deverão estar regularmente credenciados junto ao provedor do sistema, dispor de chave de identificação e senha pessoal (intransferíveis) através do site www.pregaobanrisul.com.br necessitando estar credenciadas junto à Seção de Cadastro da Central de Compras/RS - CELIC, podendo também ser acessada através do site www.celic.rs.gov.br.

3.2. O credenciamento dar-se-á pela atribuição de chave de identificação e de senha, pessoal e intransferível, para acesso ao sistema eletrônico.

3.2.1. A chave de identificação e a senha recebida junto à CELIC poderão ser utilizadas em qualquer pregão eletrônico, salvo quando canceladas por solicitação do credenciado ou outro fato impeditivo de participação de licitação em órgãos públicos.

3.2.2. É de exclusiva responsabilidade do usuário o sigilo da senha, bem como seu uso em qualquer transação efetuada diretamente ou por seu representante, não cabendo ao BANRISUL S/A. (provedor do sistema) ou ao Município de Canoas responsabilidade por eventuais danos decorrentes de uso indevido da senha, ainda que por terceiros.

3.2.3. A perda da senha ou a quebra de sigilo deverão ser comunicadas imediatamente ao provedor do sistema, para imediato bloqueio de acesso.

3.3. O credenciamento do licitante ou de seu representante implica a responsabilidade legal pelos atos praticados e a presunção de sua capacidade técnica para realização das transações inerentes ao pregão eletrônico.

3.4. O licitante será responsável por todas as transações que forem efetuadas em seu nome no sistema eletrônico, assumindo como firmes e verdadeiras suas propostas e lances.

3.5. No caso de participação de empresas em consórcio, o credenciamento e a operação do



ESTADO DO RIO GRANDE DO SUL
MUNICÍPIO DE CANOAS
Secretaria Municipal de Licitações e Contratos

Processo n.º 25.0.000064565-9

sistema eletrônico devem ser realizados pela empresa líder do consórcio.

3.6. O Anexo I do Termo de Referência indicará, se for caso, para quais itens a participação será exclusiva para microempresas e empresas de pequeno porte, nos termos do art. 48 da Lei Complementar n.º 123, de 14 de dezembro de 2006.

3.6.1. A obtenção do benefício a que se refere o subitem anterior fica limitada às microempresas e às empresas de pequeno porte que, no ano-calendário de realização da licitação, ainda não tenham celebrado contratos com a Administração Pública cujos valores somados extrapolam a receita bruta máxima admitida para fins de enquadramento como empresa de pequeno porte.

3.7. Será concedido tratamento favorecido para as microempresas e empresas de pequeno porte e, quando for o caso, às equiparadas, nos limites previstos na Lei Complementar n.º 123/2006 e para as sociedades cooperativas mencionadas no art. 16 da Lei Federal n.º 14.133/2021.

3.8. Para fins de fruição do tratamento favorecido no âmbito do certame, equiparam-se às microempresas e empresas de pequeno porte, nos termos do Decreto Municipal n.º 110/2024:

3.8.1. O microempreendedor individual;

3.8.2. O agricultor familiar;

3.8.3. O produtor rural pessoa física; e

3.8.4. A sociedade cooperativa.

3.9. A participação na presente licitação implica a aceitação plena e irrevogável de todos os termos, cláusulas e condições constantes deste Edital, bem como a observância dos preceitos legais e regulamentares em vigor e a responsabilidade pela fidelidade e legitimidade das informações e dos documentos apresentados em qualquer fase do procedimento.

3.10. Não poderão disputar esta licitação:

3.10.1. Aquele que não atenda às condições deste Edital e seu(s) anexo(s);

3.10.2. Autor do anteprojeto, do projeto básico ou do projeto executivo, pessoa física ou jurídica, quando a licitação versar sobre serviços ou fornecimento de bens a ele relacionados;

3.10.3. Empresa, isoladamente ou em consórcio, responsável pela elaboração do projeto básico ou do projeto executivo, ou empresa da qual o autor do projeto seja dirigente, gerente, controlador, acionista ou detentor de mais de 5% (cinco por cento) do capital com direito a voto, responsável técnico ou subcontratado, quando a licitação versar sobre serviços ou fornecimento de bens a ela necessários;



ESTADO DO RIO GRANDE DO SUL
MUNICÍPIO DE CANOAS
Secretaria Municipal de Licitações e Contratos

Processo n.º 25.0.000064565-9

3.10.4. Pessoa física ou jurídica que se encontre, ao tempo da licitação, impossibilitada de participar da licitação em decorrência de sanção que lhe foi imposta;

3.10.5. Aquele que mantenha vínculo de natureza técnica, comercial, econômica, financeira, trabalhista ou civil com dirigente do órgão ou entidade contratante ou com agente público que desempenhe função na licitação ou atue na fiscalização ou na gestão do contrato, ou que deles seja cônjuge, companheiro ou parente em linha reta, colateral ou por afinidade, até o terceiro grau;

3.10.6. Empresas controladoras, controladas ou coligadas, nos termos da Lei Federal n.º 6.404, de 15 de dezembro de 1976, concorrendo entre si;

3.10.7. Pessoa física ou jurídica que, nos 5 (cinco) anos anteriores à divulgação do edital, tenha sido condenada judicialmente, com trânsito em julgado, por exploração de trabalho infantil, por submissão de trabalhadores a condições análogas às de escravo ou por contratação de adolescentes nos casos vedados pela legislação trabalhista;

3.10.8. Não poderá participar, direta ou indiretamente, da licitação ou da execução do contrato agente público do órgão ou entidade contratante, devendo ser observadas as situações que possam configurar conflito de interesses no exercício ou após o exercício do cargo ou emprego, nos termos da legislação que disciplina a matéria, conforme § 1º do art. 9º da Lei Federal nº. 14.133/2021.

3.11. O impedimento de que trata o item 3.10.4. será também aplicado à licitante que atue em substituição a outra pessoa, física ou jurídica, com o intuito de burlar a efetividade da sanção a ela aplicada, inclusive a sua controladora, controlada ou coligada, desde que devidamente comprovado o ilícito ou a utilização fraudulenta da personalidade jurídica do licitante.

3.12. A critério da Administração e exclusivamente a seu serviço, o autor dos projetos e a empresa a que se referem os itens 3.10.2. e 3.10.3. poderão participar no apoio das atividades de planejamento da contratação, de execução da licitação ou de gestão do contrato, desde que sob supervisão exclusiva de agentes públicos do órgão ou entidade.

3.13. Equiparam-se aos autores do projeto as empresas integrantes do mesmo grupo econômico.

3.14. O disposto nos itens 3.10.2 e 2.10.3 não impede a licitação ou a contratação de serviço que inclua, como encargo do contratado, a elaboração do projeto básico e do projeto executivo nas contratações integradas, e do projeto executivo somente nas contratações sob o regime de execução semi-integrado.

3.15. Em licitações e contratações realizadas no âmbito de projetos e programas parcialmente financiados por agência oficial de cooperação estrangeira ou por organismo financeiro internacional com recursos do financiamento ou da contrapartida nacional, não poderá participar pessoa física ou jurídica que integre o rol de pessoas sancionadas por essas entidades ou que seja declarada inidônea nos termos da Lei Federal nº. 14.133/2021.



3.16. Não poderá participar direta ou indiretamente desta licitação o licitante com decretação de falência, em processo de recuperação judicial ou extrajudicial, salvo mediante autorização do juízo em que tramita o procedimento da recuperação judicial, sendo necessária apresentação dos seguintes documentos relativos à habilitação:

3.16.1. Autorização do juízo em que tramita o procedimento da recuperação judicial, certificando que a empresa está apta econômica e financeiramente a suportar o cumprimento de um futuro contrato com a Administração Pública, levando em consideração o objeto a ser contratado neste certame específico;

3.16.2. Plano de homologação da recuperação judicial em pleno vigor;

3.16.3. Certidão positiva de recuperação judicial ou extrajudicial, expedida pelo distribuidor da sede da licitante;

3.16.4. Todos os demais documentos referentes à habilitação previstos no edital;

3.16.5. A apresentação dos documentos elencados neste subitem é obrigatória, salvo existência expressa na referida ordem judicial.

4. DA APRESENTAÇÃO DA PROPOSTA E DOS DOCUMENTOS DE HABILITAÇÃO

4.1. Na presente licitação, a fase de habilitação sucederá as fases de apresentação de propostas, lances e de julgamento.

4.2. As licitantes encaminharão, exclusivamente por meio do sistema eletrônico, a proposta com a descrição do objeto ofertado, o preço ou o percentual de desconto, conforme o critério de julgamento adotado, até a data e o horário estabelecidos no edital.

4.2.1. As propostas deverão ter prazo de validade não inferior a 60 (sessenta) dias a contar da data da abertura da licitação.

4.2.2. Em caso de omissão do prazo de validade na proposta, será considerado o prazo de 60 (sessenta) dias.

4.2.3. A proposta deverá ser apresentada contemplando a totalidade do quantitativo exigido no edital.

4.3. No cadastramento da proposta inicial, a licitante declarará, em campo próprio do sistema, que:

4.3.1. Tem conhecimento e atende a todas as exigências de habilitação e especificações técnicas previstas neste edital;

4.3.2. Assume o compromisso de guardar todos os documentos originais/autenticados, anexados eletronicamente pelo prazo de 10 (dez) anos, e apresentá-los quando requeridos pela



ESTADO DO RIO GRANDE DO SUL
MUNICÍPIO DE CANOAS
Secretaria Municipal de Licitações e Contratos

Processo n.º 25.0.000064565-9

Administração Pública;

4.3.3. Os documentos anexados eletronicamente ou apresentados para digitalização no ato da assinatura de ata de registro de preço, se for o caso, são fiéis aos originais e válidos para todos os efeitos legais, incorrendo nas sanções previstas na Lei Federal nº 14.133/21, conforme a legislação aplicável, em caso de declaração falsa, sem prejuízo da responsabilização civil e criminal;

4.3.4. A licitante não emprega menor de dezoito anos em trabalho noturno, perigoso ou insalubre e não emprega menor de dezesseis anos, salvo na condição de aprendiz, a partir de quatorze anos, conforme previsto no inciso VI do art. 68 da Lei Federal 14.133/2021 (inciso XXXIII do art. 7º da Constituição Federal);

4.3.5. A licitante tem conhecimento acerca das condutas passíveis de penalidades elencadas no Edital, de acordo com a modalidade, e aquelas previstas no art. 156 da Lei Federal nº 14.133/21, conforme legislação aplicável;

4.3.6. Até a presente data inexistem fatos impeditivos à sua participação, salvo disposição extraordinária prevista em lei específica;

4.3.7. A licitante cumpre as exigências de reserva de cargos para pessoa com deficiência e para reabilitado da Previdência Social, previstas em lei e em outras normas específicas (art. 63, IV);

4.3.8. Sua proposta econômica compreende a integralidade dos custos para atendimento dos direitos trabalhistas assegurados na Constituição Federal, nas leis trabalhistas, nas normas infralegais, nas convenções coletivas de trabalho e nos termos de ajustamento de conduta vigentes.

4.4. A licitante enquadrada como microempresa, empresa de pequeno porte ou equiparada deverá declarar, ainda, em campo próprio do sistema eletrônico, que cumpre os requisitos estabelecidos no artigo 3º da Lei Complementar nº. 123/2006, estando apto a usufruir do tratamento favorecido estabelecido em seus arts. 42 a 49, observado o disposto nos §§ 1º ao 3º do art. 4º, da Lei Federal nº. 14.133/2021.

4.4.1. Nos itens exclusivos para participação de microempresas e empresas de pequeno porte, a assinalação do campo “não” impedirá o prosseguimento no certame, para aqueles itens;

4.4.2. Nos itens em que a participação não for exclusiva para microempresas e empresas de pequeno porte, ou, quando for o caso, para as equiparadas, a assinalação do campo “não” apenas produzirá o efeito de a licitante não ter direito ao tratamento favorecido previsto na Lei Complementar nº. 123/2006, mesmo que microempresa, empresa de pequeno porte, equiparada ou sociedade cooperativa.

4.4.3. Na hipótese de não haver vencedor para a cota reservada, esta poderá ser adjudicada ao vencedor da cota principal referente ao mesmo objeto, ou diante da recusa, aos licitantes remanescentes, desde que pratiquem o preço do primeiro colocado da cota principal.



ESTADO DO RIO GRANDE DO SUL
MUNICÍPIO DE CANOAS
Secretaria Municipal de Licitações e Contratos

Processo n.º 25.0.000064565-9

4.4.4. Se a mesma licitante vencer a cota reservada e a cota principal, considerando o mesmo objeto, a contratação das cotas deverá ocorrer pelo menor preço ofertado.

4.5. A falsidade da declaração de que trata os itens 4.3 e 4.4 sujeitará a licitante às sanções previstas na Lei Federal n.º 14.133/2021, neste Edital e seus anexos, sem prejuízo quanto à eventual responsabilização criminal.

4.6. As licitantes poderão retirar ou substituir a proposta ou, na hipótese de a fase de habilitação anteceder as fases de apresentação de propostas e lances e de julgamento, os documentos de habilitação anteriormente inseridos no sistema, até a abertura da sessão pública.

4.7. Não haverá ordem de classificação na etapa de apresentação da proposta e dos documentos de habilitação pela licitante, o que ocorrerá somente após os procedimentos de abertura da sessão pública e da fase de envio de lances.

4.8. Desde que disponibilizada a funcionalidade no sistema, a licitante poderá parametrizar o seu valor final mínimo ou o seu percentual de desconto máximo quando do cadastramento da proposta e obedecerá às seguintes regras:

4.8.1. A aplicação do intervalo mínimo de diferença de valores ou de percentuais entre os lances, que incidirá tanto em relação aos lances intermediários quanto em relação ao lance que cobrir a melhor oferta; e

4.8.2. Os lances serão de envio automático pelo sistema, respeitado o valor final mínimo estabelecido e o intervalo de que trata o subitem acima.

4.9. O valor final mínimo ou o percentual de desconto final máximo parametrizado no sistema poderá ser alterado pela licitante durante a fase de disputa, sendo vedado:

4.9.1. Valor superior a lance já registrado pela licitante no sistema, quando adotado o critério de julgamento por menor preço; e

4.9.2. Percentual de desconto inferior ao lance já registrado pela licitante no sistema, quando adotado o critério de julgamento por maior desconto.

4.10. O valor final mínimo ou o percentual de desconto final máximo parametrizado na forma do subitem 4.9. possuirá caráter sigiloso para as demais licitantes e para o órgão ou entidade promotora da licitação, podendo ser disponibilizado estritamente e permanentemente aos órgãos de controle externo e interno.

4.11. Caberá à licitante interessada em participar da licitação acompanhar as operações no sistema eletrônico durante o processo licitatório e se responsabilizar pelo ônus decorrente da perda de negócios diante da inobservância de mensagens emitidas pela Administração ou de sua desconexão.

4.12. A licitante deverá comunicar imediatamente ao provedor do sistema qualquer



acontecimento que possa comprometer o sigilo ou a segurança, para imediato bloqueio de acesso.

5. DA ABERTURA DA SESSÃO, CRITÉRIOS DE CLASSIFICAÇÃO, FORMULAÇÃO DE LANCES E DESEMPATE DAS PROPOSTAS

5.1. A abertura da presente licitação dar-se-á em sessão pública, por meio de sistema eletrônico, na data, horário e local indicados neste Edital.

5.2. Os licitantes poderão retirar ou substituir a proposta ou os documentos de habilitação, quando for o caso, anteriormente inseridos no sistema, até o prazo previsto em edital para recebimento das propostas.

5.3. O Pregoeiro verificará as propostas apresentadas e desclassificará, motivadamente, aquelas que não estejam em conformidade com os requisitos estabelecidos neste edital. A desclassificação da proposta será sempre fundamentada e registrada no sistema, com acompanhamento em tempo real pelos licitantes.

5.3.1. O sistema ordenará, automaticamente, as propostas classificadas pelo Pregoeiro. Somente os licitantes com propostas classificadas participarão da fase de lances.

5.4. O sistema disponibilizará campo próprio para troca de mensagens entre o Pregoeiro e os licitantes, sendo que a comunicação ocorrerá exclusivamente pelo sistema eletrônico.

5.5. Iniciada a etapa competitiva, as licitantes deverão encaminhar lances exclusivamente por meio do sistema eletrônico, sendo imediatamente informadas do seu recebimento e do valor consignado no registro.

5.6. O lance deverá ser ofertado considerando o critério de julgamento definido no presente Edital.

5.7. As licitantes poderão oferecer lances sucessivos, observando o horário fixado para abertura da sessão e as regras estabelecidas no Edital.

5.8. A licitante somente poderá oferecer lance de valor inferior ou percentual de desconto superior, conforme o critério de julgamento definido no presente Edital, ao último por ela ofertado e registrado pelo sistema, observado o intervalo mínimo de diferença de valores ou de percentuais entre os lances, que incidirá tanto em relação aos lances intermediários quanto em relação ao lance que cobrir a melhor oferta.

5.9. Excepcionalmente, o Pregoeiro poderá, durante a disputa, excluir a proposta ou o lance que possa comprometer, restringir ou frustrar o caráter competitivo do processo licitatório, mediante comunicação eletrônica automática via sistema.

5.9.1. Eventual exclusão de proposta do licitante implica a retirada do licitante do certame, sem prejuízo do direito de defesa.



ESTADO DO RIO GRANDE DO SUL
MUNICÍPIO DE CANOAS
Secretaria Municipal de Licitações e Contratos

Processo n.º 25.0.000064565-9

- 5.10.** O procedimento seguirá o modo de disputa “aberto”.
- 5.11.** Para o envio de lances no pregão eletrônico no modo de disputa “aberto”, os licitantes apresentarão lances públicos e sucessivos, com prorrogações.
- 5.12.** Não serão aceitos dois ou mais lances de mesmo valor, prevalecendo aquele que for recebido e registrado em primeiro lugar.
- 5.12.1.** A etapa de lances da sessão pública terá duração de 10 (dez) minutos e, após esse prazo, será prorrogada automaticamente pelo sistema quando houver lance ofertado nos últimos 2 (dois) minutos do período de duração da sessão pública.
- 5.12.2.** A prorrogação automática da etapa de lances, de que trata o subitem anterior, será de 2 (dois) minutos e ocorrerá sucessivamente sempre que houver lances enviados neste período de prorrogação, inclusive no caso de lances intermediários.
- 5.12.3.** Encerrada a sessão pública sem prorrogação automática pelo sistema, o Pregoeiro poderá, assessorado pela equipe de apoio, admitir o reinício da etapa de envio de lances, em prol da consecução do melhor preço, mediante justificativa.
- 5.12.4.** Não havendo novos lances na forma estabelecida nos subitens anteriores, a sessão pública encerrar-se-á automaticamente, e o sistema ordenará e divulgará os lances conforme a ordem final de classificação.
- 5.13.** Durante o transcurso da sessão pública, as licitantes serão informadas, em tempo real, do valor do menor lance registrado, vedada a identificação da licitante.
- 5.14.** No caso de desconexão com o Pregoeiro, no decorrer da etapa competitiva do Pregão, o sistema eletrônico poderá permanecer acessível às licitantes para a recepção dos lances.
- 5.15.** Quando a desconexão do sistema eletrônico para o Pregoeiro persistir por tempo superior a 10 (dez) minutos, a sessão pública será suspensa e reiniciada somente após decorridas 24 (vinte e quatro) horas da comunicação do fato pelo Pregoeiro às participantes, no sítio eletrônico utilizado para divulgação.
- 5.16.** Caso o licitante não apresente lances, concorrerá com o valor de sua proposta.
- 5.17.** Não poderá haver desistência dos lances ofertados após a abertura da sessão, sujeitando-se os licitantes desistentes às sanções previstas neste Edital, salvo as decorrentes de caso fortuito ou imprevisível com a devida justificativa aceita pelo Pregoeiro.
- 5.18.** Durante a fase de lances, o Pregoeiro poderá excluir, justificadamente, lance cujo valor seja manifestamente inexequível.
- 5.19.** Em relação a itens não exclusivos para participação das beneficiárias da Lei Complementar n.º 123/2006, uma vez encerrada a etapa de lances, o sistema identificará as



ESTADO DO RIO GRANDE DO SUL
MUNICÍPIO DE CANOAS
Secretaria Municipal de Licitações e Contratos

Processo n.º 25.0.000064565-9

beneficiárias da Lei Complementar n.º. 123/2006 participantes, procedendo à comparação com os valores da primeira colocada, se esta for empresa de maior porte, assim como das demais classificadas, para o fim de aplicar-se o disposto nos arts. 44 e 45 da Lei Complementar n.º. 123/2006.

5.19.1. Nessas condições, as propostas das beneficiárias da Lei Complementar n.º. 123/2006 que se encontrarem na faixa de até 5% (cinco por cento) acima da melhor proposta ou melhor lance serão consideradas empatadas com a primeira colocada.

5.20. A melhor classificada nos termos do subitem anterior terá o direito de encaminhar uma última oferta para desempate, obrigatoriamente em valor inferior ao da primeira colocada, no prazo de 5 (cinco) minutos controlados pelo sistema, contados após a comunicação automática para tanto.

5.21. Caso a beneficiária da Lei Complementar n.º. 123/2006 melhor classificada desista ou não se manifeste no prazo estabelecido, serão convocadas as demais microempresas e empresas de pequeno porte que se encontrem naquele intervalo de 5% (cinco por cento), na ordem de classificação, para o exercício do mesmo direito, no prazo estabelecido no subitem anterior.

5.22. Havendo eventual empate entre propostas ou lances, o critério de desempate será aquele previsto no art. 60 da Lei Federal n.º. 14.133/2021, nesta ordem:

a) disputa final, hipótese em que as licitantes empatadas poderão apresentar nova proposta em ato contínuo à classificação;

b) avaliação do desempenho contratual prévio das licitantes, para a qual deverão preferencialmente ser utilizados registros cadastrais para efeito de ateste de cumprimento de obrigações previstos na referida Lei;

c) desenvolvimento pela licitante de ações de equidade entre homens e mulheres no ambiente de trabalho, conforme regulamento;

d) desenvolvimento pela licitante de programa de integridade, conforme orientações dos órgãos de controle.

5.23. Persistindo o empate, será assegurada preferência, sucessivamente, aos bens e serviços produzidos ou prestados por:

a) empresas estabelecidas no território do Estado ou do Distrito Federal do órgão ou entidade da Administração Pública estadual ou distrital licitante ou, no caso de licitação realizada por órgão ou entidade de Município, no território do Estado em que este se localize;

b) empresas brasileiras;

c) por empresas que invistam em pesquisa e no desenvolvimento de tecnologia no País;



d) empresas que comprovem a prática de mitigação, nos termos da Lei Federal n.º 12.187, de 29 de dezembro de 2009.

5.24. Encerrada a etapa de envio de lances da sessão pública, na hipótese da proposta da primeira colocada permanecer acima do preço máximo ou inferior ao desconto definido para a contratação, o Pregoeiro poderá negociar condições mais vantajosas, após definido o resultado do julgamento.

5.25. A negociação poderá ser feita com as demais licitantes, segundo a ordem de classificação inicialmente estabelecida, quando a primeira colocada, mesmo após a negociação, for desclassificada em razão de sua proposta permanecer acima do preço máximo definido pela Administração.

5.26. A negociação será realizada por meio do sistema, podendo ser acompanhada pelas demais licitantes.

5.27. O resultado da negociação será divulgado a todas as licitantes e anexado aos autos do processo licitatório.

5.28. O Pregoeiro solicitará à licitante mais bem classificada que, no prazo mínimo de 2 (duas) horas, envie a proposta adequada ao último lance ofertado após a negociação realizada, acompanhada, se for o caso, dos documentos complementares, quando necessários à confirmação daqueles exigidos no Edital, Termo de Referência e já apresentados.

5.29. É facultado ao Pregoeiro prorrogar o prazo estabelecido, a partir de solicitação fundamentada feita no chat pela licitante, antes de findo o prazo.

5.30. Após a negociação do preço, o Pregoeiro iniciará a fase de aceitação e julgamento da proposta.

6. DA FASE DE JULGAMENTO DA PROPOSTA

6.1. Na hipótese de inversão das fases de habilitação e julgamento, caso atendidas as condições de participação, será iniciado o procedimento de habilitação.

6.2. Caso o licitante provisoriamente classificado em primeiro lugar tenha se utilizado de algum tratamento favorecido às beneficiárias da Lei Complementar n.º 123/2006, o Pregoeiro verificará se faz jus ao benefício, em conformidade com os subitens 3.6.1 e 4.4 deste edital.

6.3. Verificadas as condições de participação e de utilização do tratamento favorecido, o Pregoeiro examinará a proposta classificada em primeiro lugar quanto à adequação ao objeto e à compatibilidade do preço em relação ao máximo estipulado para contratação neste Edital e em seus anexos, observado o disposto [artigo 29 a 35 da IN SEGES nº 73, de 30 de setembro de 2022](#).



6.4. Será desclassificada a proposta vencedora que:

- a) contiver vícios insanáveis;
- b) não obedecer às especificações técnicas contidas no Termo de Referência;
- c) apresentar preços inexequíveis ou permanecerem acima do preço máximo definido para a contratação, tanto no valor global quanto no valor dos itens individualmente considerados, exceto ao que se refere às alíquotas de PIS E COFINS das empresas sujeitas ao regime não cumulativo, mediante comprovação do BDI, de acordo com a média das suas contribuições dos últimos 12 meses, conforme o disposto no Acórdão 2.622/2013 do TCU Plenário 25;
- d) não tiverem sua exequibilidade demonstrada, quando exigido pela Administração;
- e) apresentar desconformidade com quaisquer outras exigências deste Edital ou seus anexos, desde que insanável.

6.5. Eventual inexequibilidade, para o caso de bens e serviços em geral, só será declarada após diligências do pregoeiro, que comprovem cabalmente:

- a) que o custo da licitante ultrapassa o valor da proposta; e
- b) inexistirem custos de oportunidade capazes de justificar o vulto da oferta.

6.6. Em contratação de serviços de engenharia, além das disposições acima, a análise de exequibilidade e sobrepreço considerará o seguinte:

6.6.1. Nos regimes de execução por tarefa, empreitada por preço global ou empreitada integral, semi-integrada ou integrada, a caracterização do sobrepreço se dará pela superação do valor global estimado;

6.6.2. No regime de empreitada por preço unitário, a caracterização do sobrepreço se dará pela superação do valor global estimado e pela superação de custo unitário tido como relevante, conforme planilha anexa ao edital;

6.6.3. No caso de serviços de engenharia, serão consideradas inexequíveis as propostas cujos valores forem inferiores a 75% (setenta e cinco por cento) do valor orçado pela Administração, independentemente do regime de execução.

6.6.4. Será exigida garantia adicional da licitante vencedora cuja proposta for inferior a 85% (oitenta e cinco por cento) do valor orçado pela Administração, equivalente à diferença entre este último e o valor da proposta, sem prejuízo das demais garantias exigíveis de acordo com a Lei.

6.7. Se houver indícios de inexequibilidade da proposta de preço, ou em caso da necessidade de esclarecimentos complementares, poderão ser efetuadas diligências, para que a licitante



comprove a exequibilidade da proposta.

6.8. Caso o custo global estimado do objeto licitado tenha sido decomposto em seus respectivos custos unitários por meio de Planilha de Custos e Formação de Preços elaborada pela Administração, a licitante classificada em primeiro lugar será convocada para apresentar Planilha por ele elaborada, com os respectivos valores adequados ao valor final da sua proposta, sob pena de não aceitação da proposta.

6.8.1. Em se tratando de serviços de engenharia, a licitante vencedora será convocada a apresentar à Administração, por meio eletrônico, as planilhas com indicação dos quantitativos e dos custos unitários, seguindo o modelo elaborado pela Administração, bem como com detalhamento das Bonificações e Despesas Indiretas (BDI) e dos Encargos Sociais (ES), com os respectivos valores adequados ao valor final da proposta vencedora, admitida a utilização dos preços unitários, no caso de empreitada por preço global, empreitada integral, contratação semi-integrada e contratação integrada, exclusivamente para eventuais adequações indispensáveis no cronograma físico-financeiro e para balizar excepcional aditamento posterior do contrato.

6.9. Erros no preenchimento da planilha não constituem motivo para a desclassificação da proposta. A planilha poderá ser ajustada pela licitante, no prazo indicado pelo sistema, desde que não haja majoração do preço.

6.9.1. O ajuste de que trata este subitem se limita a sanar erros ou falhas que não alterem a substância das propostas.

6.10. Para fins de análise da proposta quanto ao cumprimento das especificações do objeto, poderá ser colhida a manifestação escrita do setor requisitante do serviço ou da área especializada no objeto.

6.11. Caso o Termo de Referência exija a apresentação de amostra e/ou prova de conceito, o licitante classificado em primeiro lugar deverá apresentá-la, conforme disciplinado no Termo de Referência, sob pena de não aceitação da proposta.

6.12. Por meio de mensagem no sistema, será divulgado o local e horário de realização do procedimento para a avaliação das amostras e/ou prova de conceito, cuja presença será facultada a todos os interessados, incluindo os demais licitantes.

6.13. Os resultados das avaliações serão divulgados por meio de mensagem no sistema.

6.14. No caso de não haver entrega da amostra e/ou realização de prova de conceito, ou ainda ocorrer atraso na entrega, sem justificativa aceita pelo Pregoeiro, ou havendo entrega de amostra fora das especificações previstas neste Edital, a licitante será desclassificada.

6.15. Se a(s) amostra(s) apresentada(s) pela primeira classificada não for(em) aceita(s) ou o licitante não for aprovado na prova de conceito, o Pregoeiro analisará a aceitabilidade da proposta ou lance ofertado pela segunda classificada. Seguir-se-á com a verificação da(s)



amostra(s) e/ou prova de conceito e, assim, sucessivamente, até a verificação de uma que atenda às especificações constantes no Termo de Referência.

7. DA FASE DE HABILITAÇÃO

7.1. Será exigida a apresentação dos documentos de habilitação apenas pelo licitante arrematante. Para fins de habilitação, a licitante deverá enviar os seguintes documentos, no prazo máximo de 01 (um) dia útil, contado a partir da solicitação do Pregoeiro, podendo o prazo ser prorrogado a critério da Administração.

7.1.1. Habilitação Jurídica

7.1.1.1 Registro Comercial, Certificado da Condição de Microempreendedor Individual – CCMEI, Ato Constitutivo, Estatuto ou Contrato Social e suas alterações, se houver, devidamente registrado na Junta Comercial, em se tratando de sociedades comerciais, acompanhado, no caso de sociedade por ações, de documento de eleição de seus atuais administradores; inscrição do ato constitutivo, no caso de sociedade civil, acompanhada de prova da diretoria em exercício; ou decreto de autorização, em se tratando de empresa ou sociedade estrangeira em funcionamento no País, em vigor.

a) A licitante poderá apresentar a versão consolidada do documento solicitado acima, devendo vir acompanhado de todas as alterações posteriores, caso houver.

b) Somente será(ão) habilitado(s) a(s) licitantes(s) que apresentar(em), além de toda a documentação exigida, o ramo pertinente ao objeto desta contratação no seu objeto social.

7.1.2. Regularidade Fiscal, Social e Trabalhista

7.1.2.1. Prova de Regularidade com a Fazenda Federal, mediante a apresentação da Certidão de Tributos e Contribuições Federais e Dívida Ativa da União, abrangendo inclusive as contribuições sociais previstas nas alíneas 'a' a 'd' do parágrafo único do art. 11 da Lei n.º. 8.212, de 24 de julho de 1991, em vigor.

7.1.2.2. Prova de Regularidade com a Fazenda Estadual, em vigor.

7.1.2.3. Prova de Regularidade com a Fazenda Municipal, em vigor, conforme legislação tributária do Município expedidor da empresa que ora se habilita para este certame.

7.1.2.4. Prova de Regularidade junto ao Fundo de Garantia por Tempo de Serviço (FGTS), em vigor, demonstrando a situação regular ao cumprimento dos encargos sociais instituídos por Lei.

7.1.2.5. Prova de regularidade perante a Justiça do Trabalho, mediante apresentação de certidão emitida pelo Tribunal Superior do Trabalho, em vigor.

7.1.2.6. Prova de inscrição no Cadastro Nacional de Pessoa Jurídica (CNPJ).



7.1.2.7. Inscrição no cadastro de contribuintes estadual e/ou municipal, se houver, relativo ao domicílio ou sede do licitante, pertinente ao seu ramo de atividade e compatível com o objeto contratual.

7.1.3. Qualificação Econômico-Financeira

7.1.3.1. Certidão negativa em matéria falimentar, de recuperação judicial e extrajudicial, expedida pelo distribuidor da sede da licitante. Será admitida a participação de empresas em **processo de recuperação judicial ou extrajudicial**, mediante atendimento do subitem 3.16. e seguintes.

7.1.3.2. Balanço patrimonial e demonstrações contábeis dos 2 (dois) últimos exercícios sociais, já exigíveis e apresentados na forma da Lei, e autenticados em órgão competente, que comprovem a boa situação financeira da licitante, vedada a sua substituição por balancetes ou balanços provisórios, podendo ser atualizados por índices oficiais quando encerrados há mais de 03 meses da data de apresentação da proposta.

Com base nos dados extraídos do balanço será avaliada a capacidade financeira da licitante, na forma do Decreto Municipal nº 589/2005, com a apuração dos seguintes índices:

a) para Obras e Serviços de Engenharia:

Liquidez Corrente (LC) = $AC \div PC$ (deve ser igual ou superior a 1,0);

Liquidez Geral (LG) = $(AC + RLP) \div (PC + ELP)$ (deve ser igual ou superior a 1,0);

Solvência Geral (SG) = $AT \div (PC + ELP)$ (deve ser igual ou superior a 1,5);

b) para Aquisição de Bens e outros Serviços:

Liquidez Corrente (LC) = $AC \div PC$ (deve ser igual ou superior a 1,0);

Liquidez Geral (LG) = $(AC + RLP) \div (PC + ELP)$ (deve ser igual ou superior a 1,0);

Solvência Geral (SG) = $AT \div (PC + ELP)$ (deve ser igual ou superior a 1,0);

Nota: Em conformidade com o art. 15 da Lei nº 14.133/2021 e em atendimento ao **item 8.2** da minuta de Edital (doc SEI 2328312), NÃO será permitida a participação de empresas na forma de consórcio.

7.1.3.2.1. A documentação necessária para a comprovação da capacidade econômico-financeira da licitante será constituída pelas demonstrações contábeis constantes do balanço patrimonial, demonstração do resultado do exercício e, preferencialmente, das notas explicativas, referentes aos 2 (dois) últimos exercícios sociais.



ESTADO DO RIO GRANDE DO SUL
MUNICÍPIO DE CANOAS
Secretaria Municipal de Licitações e Contratos

Processo n.º 25.0.000064565-9

As **Notas Explicativas** serão consideradas parte integrante das demonstrações contábeis conforme as normas do Conselho Federal de Contabilidade. Contudo, sua ausência não implicará, por si só, a inabilitação da licitante, caso as demais peças estejam regulares e os índices econômico-financeiros exigidos no edital sejam passíveis de verificação e estejam em conformidade com os parâmetros mínimos definidos.

Poderá ser realizada diligência, nos termos do inciso I do art. 64 da Lei nº 14.133/2021, para apresentação posterior das Notas Explicativas ou para esclarecer dúvidas sobre os dados apresentados, quando necessário à adequada análise da qualificação econômico-financeira.

Para fins de apuração dos índices econômico-financeiros exigidos neste edital (Liquidez Corrente, Liquidez Geral e Solvência Geral), será considerada, prioritariamente, **a demonstração contábil referente ao último exercício social encerrado**. Caso, na data de abertura da licitação, ainda não tenha expirado o prazo legal para a entrega das demonstrações contábeis aos órgãos de fiscalização, admitir-se-á a apresentação das demonstrações relativas ao penúltimo exercício. No entanto, caso a empresa já tenha elaborado e transmitido as demonstrações do último exercício, estas deverão ser obrigatoriamente apresentadas e consideradas para fins de análise da qualificação econômico-financeira.

7.1.3.2.2. As empresas que não tenham concluído seu primeiro exercício social deverão atender a todas as exigências da habilitação e ficarão autorizadas a substituir os demonstrativos contábeis pelo balanço de abertura, registrado em órgão competente.

7.1.3.3 Toda a documentação para comprovação da capacidade econômica financeira, deve ser dos últimos 02 exercícios sociais e constituir-se-á:

7.1.3.3.1. As empresas com escrituração digital deverão apresentar a impressão do arquivo gerado pelo SPED contábil com as demonstrações contábeis dos 2 (dois) últimos exercícios sociais, apresentando:

a) Termo de Abertura e Encerramento;

b) Balanço Patrimonial (do arquivo SPED contábil);

c) Demonstração de Resultado do Exercício (do arquivo SPED contábil);

d) Notas Explicativas (quando disponíveis). Caso não estejam presentes no arquivo SPED contábil (campo J800), poderá ser solicitada diligência para apresentação posterior, se a ausência comprometer a verificação dos dados econômico-financeiros.

OBS-1: Não serão aceitas Demonstrações Contábeis, registradas em outro órgão competente, caso a empresa tenha feito a entrega do SPED Contábil, de acordo com art.39-A e art.39-B da Lei nº 8.934/1994.



ESTADO DO RIO GRANDE DO SUL
MUNICÍPIO DE CANOAS
Secretaria Municipal de Licitações e Contratos

Processo n.º 25.0.000064565-9

OBS-2: No momento da análise financeira, a Administração se reservará o direito de exigir a cópia de segurança do arquivo SPED, devidamente autenticado pela Receita Federal do Brasil, para fins de verificação de autenticidade.

7.1.3.3.2. As empresas com escrituração em meio papel deverão apresentar demonstrações contábeis dos 2 (dois) últimos exercícios sociais, autenticados em órgão competente, como segue:

a) Termo de Abertura e Encerramento;

b) Balanço Patrimonial;

c) Demonstração do Resultado do Exercício;

d) Notas Explicativas (quando disponíveis, podendo ser solicitadas por diligência quando ausentes, nos moldes do item **7.1.3.2.1**).

OBS-1: Não serão aceitas Demonstrações Contábeis, registradas em outro órgão competente, caso a empresa tenha feito a entrega do SPED Contábil, de acordo com art.39-A e art.39-B da Lei nº 8.934/1994.

OBS-2: No momento da análise financeira, a Administração se reservará o direito de exigir a cópia de segurança do arquivo SPED, devidamente autenticado pela Receita Federal do Brasil, para fins de verificação de autenticidade.

7.1.3.3.3. As empresas com escrituração em meio papel deverão apresentar demonstrações contábeis dos 2 (dois) últimos exercícios sociais, autenticados em órgão competente, como segue:

a) Termo de Abertura e Encerramento;

b) Balanço Patrimonial;

c) Demonstração do Resultado do Exercício;

d) Notas Explicativas (quando disponíveis, podendo ser solicitadas por diligência quando ausentes, nos moldes do item **7.1.3.2.1**).

7.1.3.4. Na habilitação em licitações, para o fornecimento de bens para pronta entrega ou para a locação de materiais, não será exigida, da microempresa ou da empresa de pequeno porte; agricultor familiar; produtor rural pessoa física; microempreendedor individual; sociedade cooperativa, a apresentação de balanço patrimonial, nos termos do Art. 1º §2º e Art.6º do Decreto Municipal 110/2024.



7.1.4. Qualificação Técnica

7.1.4.1. Os documentos de qualificação técnica estão previstos no Anexo III do Termo de Referência.

7.2. Quando permitida a participação de empresas estrangeiras que não funcionem no País, as exigências de habilitação serão atendidas mediante documentos equivalentes, inicialmente apresentados em tradução livre.

7.3. Na hipótese de a licitante vencedora ser empresa estrangeira que não funcione no País, para fins de assinatura do contrato ou da ata de registro de preços, os documentos exigidos para a habilitação serão traduzidos por tradutor juramentado no País e apostilados nos termos do disposto no Decreto n.º 8.660, de 29 de janeiro de 2016, ou de outro que venha a substituí-lo, ou consularizados pelos respectivos consulados ou embaixadas.

7.4. Participação de empresas em consórcio

7.4.1. Admitida a participação de empresas reunidas sob a forma de consórcio, nos termos do art. 15 da Lei Federal n.º 14.133/2021, observar-se-á o que segue:

7.4.1.1. A habilitação técnica, quando exigida, será feita por meio do somatório dos quantitativos de cada consorciado e, para efeito de habilitação econômico-financeira, quando exigida, será observado o somatório dos valores de cada consorciado.

7.4.1.2. A comprovação de compromisso público ou particular de constituição de consórcio, subscrito pelos consorciados, discriminará os poderes e encargos de cada consorciado e indicará a etapa do objeto a que cada um ficará responsável, com o respectivo percentual de participação, devendo ser entregue juntamente com os documentos de habilitação.

7.4.1.3. Deverá ser indicada a empresa líder do consórcio, que será responsável por sua representação perante a Administração.

7.4.1.4. A empresa consorciada fica impedida de participar isoladamente desta licitação, assim como de integrar mais de um consórcio.

7.4.1.5. Os integrantes do consórcio respondem de forma solidária pelos atos praticados em consórcio, tanto na fase de licitação, quanto na de execução do contrato.

7.4.1.6. O licitante vencedor é obrigado a promover, antes da celebração do contrato, a constituição e o registro do consórcio, nos termos do compromisso referido no subitem 7.4.1.2.

7.4.1.7. Em relação à habilitação econômico-financeira, haverá um acréscimo de 10% para o consórcio, em relação ao valor exigido para os licitantes individuais, exceto se o consórcio for formado integralmente por microempresas ou empresas de pequeno porte.

7.4.1.8. Farão jus ao tratamento diferenciado, previsto na Lei Complementar n.º 123/2006, os



ESTADO DO RIO GRANDE DO SUL
MUNICÍPIO DE CANOAS
Secretaria Municipal de Licitações e Contratos

Processo n.º 25.0.000064565-9

consórcios **constituídos em sua totalidade por ME/EPP** a que o somatório do faturamento bruto anual de todos os consorciados não ultrapasse o limite estipulado no art. 3º, II, da referida Lei.

7.5. Os documentos exigidos para fins de habilitação deverão ser apresentados de forma legível, conforme exigido neste edital e Termo de Referência, no tocante à qualificação técnica.

7.5.1. A documentação exigida para fins de habilitação jurídica, fiscal, social, trabalhista e econômico-financeira, poderá ser substituída pelo Cartão de Registro Cadastral (CRC) junto ao Município, emitido pela Secretaria Municipal de Licitações e Contratos (SMLC).

7.5.2. Se o licitante for a matriz, todos os documentos deverão estar em nome da matriz, e se o licitante for a filial, todos os documentos deverão estar em nome da filial, exceto para atestados de capacidade técnica, e no caso daqueles documentos que, pela própria natureza, comprovadamente, forem emitidos somente em nome da matriz.

7.5.3. Na falta de consignação do prazo de validade nas certidões, serão consideradas válidas pelo prazo de 90 (noventa) dias contados da data de sua emissão.

7.6. É de responsabilidade da licitante conferir a exatidão dos seus dados cadastrais no PREGÃO ONLINE BANRISUL e mantê-los atualizados junto aos órgãos responsáveis pela informação, devendo proceder, imediatamente, à correção ou à alteração dos registros tão logo identifique incorreção ou aqueles se tornem desatualizados.

7.7. A verificação pelo Pregoeiro, em sítios eletrônicos oficiais de órgãos e entidades emissores de certidões constitui meio legal de prova, para fins de habilitação.

7.7.1. A verificação dos documentos somente será feita em relação à licitante arrematante.

7.8. Como condição prévia ao exame da documentação de habilitação do detentor da proposta classificada em primeiro lugar, o Pregoeiro verificará se o licitante atende às condições de participação no certame, conforme previsto no art. 14 da Lei Federal nº. 14.133/2021, legislação correlata e no subitem 3.9 do edital, especialmente quanto à existência de sanção que impeça a participação no certame ou a futura contratação, mediante a consulta aos seguintes cadastros:

a) Cadastro Nacional de Empresas Inidôneas e Suspensas – CEIS e Cadastro Nacional de Empresas Punidas - CNEP, mantidos pela Controladoria Geral da União (<https://certidoes.cgu.gov.br/>);

b) Cadastro Nacional de Condenações Cíveis por Atos de Improbidade Administrativa, mantido pelo Conselho Nacional de Justiça (https://www.cnj.jus.br/improbidade_adm/consultar_requerido.php);

c) Lista de Inidôneos, mantida pelo Tribunal de Contas da União – TCU (https://contas.tcu.gov.br/ords/f?p=1660:3:16627039811290:::P3 TIPO_RELACAO:INIDO NEO).



ESTADO DO RIO GRANDE DO SUL
MUNICÍPIO DE CANOAS
Secretaria Municipal de Licitações e Contratos

Processo n.º 25.0.000064565-9

7.8.1. Para a consulta de pessoa jurídica poderá haver a substituição das consultas das alíneas “a”, “b” e “c” acima pela Consulta Consolidada de Pessoa Jurídica do TCU (<https://certidoes-apf.apps.tcu.gov.br/>).

7.8.2. A consulta aos cadastros será realizada em nome da empresa licitante e também de seu(s) sócio(s) majoritário, por força da vedação de que trata o artigo 12 da Lei Federal n.º 8.429, de 02 de junho de 1992.

7.8.3. Caso conste na Consulta de Situação da licitante a existência de Ocorrências Impeditivas Indiretas, o Pregoeiro diligenciará para verificar se houve fraude por parte das empresas apontadas no Relatório de Ocorrências Impeditivas Indiretas. (IN n.º 3/2018, art. 29, caput).

7.8.4. A tentativa de burla será verificada por meio dos vínculos societários, linhas de fornecimento similares, dentre outros. (IN n.º 3/2018, art. 29, §1º).

7.8.5. O licitante será convocado para manifestação previamente a uma eventual inabilitação. (IN n.º 3/2018, art. 29, §2º).

7.8.6. Constatada a existência de sanção, o licitante será reputado inabilitado, por falta de condição de participação.

7.9. Após a entrega dos documentos para habilitação, não será permitida a substituição ou a apresentação de novos documentos, salvo em sede de diligência, para (Lei Federal n.º 14.133/2021, art. 64, e [IN 73/2022, art. 39, §4º](#)):

a) complementação de informações acerca dos documentos já apresentados pelas licitantes e desde que necessária para apurar fatos existentes à época da abertura da sessão pública; e

b) atualização de documentos cuja validade tenha expirado após a data de recebimento das propostas;

c) nos termos do Acórdão 1211/21-Plenário – TCU, ao licitante que, por equívoco ou falha, deixar de incluir documento, não o juntando com os demais comprovantes de habilitação e proposta, será oportunizado apresentar o documento ausente comprobatório, o qual será solicitado e avaliado pelo Pregoeiro.

7.9.1. A condição estipulada no item supra não exime o licitante de apresentar toda a documentação solicitada no ato convocatório e somente servirá para sanar a falta de apresentação quando comprovada que a condição já se encontrava atendida em momento anterior à diligência.

7.9.2. Constatada a situação acima referida, o Pregoeiro notificará o licitante para que efetue a regularização dos documentos em campo próprio no sistema eletrônico, no prazo máximo de 1 (um) dia útil a contar da notificação.

7.10. Na análise dos documentos de habilitação, o pregoeiro poderá sanar erros ou falhas, que



ESTADO DO RIO GRANDE DO SUL
MUNICÍPIO DE CANOAS
Secretaria Municipal de Licitações e Contratos

Processo n.º 25.0.000064565-9

não alterem a substância dos documentos e sua validade jurídica, mediante decisão fundamentada, registrada em ata e acessível a todos, atribuindo-lhes eficácia para fins de habilitação e classificação.

7.11. Na hipótese de o licitante não atender às exigências para habilitação, o pregoeiro examinará a proposta subsequente e assim sucessivamente, na ordem de classificação, até a apuração de uma proposta que atenda ao presente edital.

7.12. Somente serão disponibilizados para acesso público os documentos de habilitação da licitante cuja proposta atenda ao edital de licitação, após concluídos os procedimentos de que trata o subitem anterior.

7.13. Quando a fase de habilitação anteceder a de julgamento e já tiver sido encerrada, não caberá exclusão de licitante por motivo relacionado à habilitação, salvo em razão de fatos supervenientes ou só conhecidos após o julgamento.

7.14. A comprovação de regularidade fiscal, trabalhista ou social das microempresas e empresas de pequeno porte somente será exigida para efeito de contratação e, não como condição para participação na licitação (art. 8º do Decreto Municipal 110/2024).

7.14.1. Na hipótese de haver alguma restrição relativa à regularidade fiscal, trabalhista ou social será assegurado prazo de 5 (cinco) dias úteis, prorrogável por igual período, para a regularização da documentação, a realização do pagamento ou parcelamento do débito e a emissão de eventuais certidões negativas ou positivas com efeito de negativa.

7.14.2. Para aplicação do disposto no subitem anterior, o prazo para regularização fiscal, trabalhista ou social será contado a partir do momento em que o proponente for declarado vencedor do certame.

7.14.3. A prorrogação do prazo previsto no subitem 7.14.1 poderá ser concedida, a critério da administração, quando requerida pelo licitante, mediante apresentação de justificativa encaminhada dentro do prazo original.

7.14.4. A abertura da fase recursal em relação ao resultado do certame ocorrerá após os prazos de regularização de que tratam os subitens anteriores.

8. DOS RECURSOS

8.1. A interposição de recurso referente ao julgamento das propostas, à habilitação ou inabilitação de licitantes, à anulação ou revogação da licitação, observará o disposto no art. 165 da Lei Federal nº. 14.133/2021.

8.2. O prazo recursal é de 3 (três) dias úteis, contados da data de intimação ou de lavratura da ata.



ESTADO DO RIO GRANDE DO SUL
MUNICÍPIO DE CANOAS
Secretaria Municipal de Licitações e Contratos

Processo n.º 25.0.000064565-9

8.3. Quando o recurso apresentado impugnar o julgamento das propostas ou o ato de habilitação ou inabilitação da licitante:

a) a intenção de recorrer deverá ser manifestada em até 10 (dez) minutos, em campo próprio do sistema, sob pena de preclusão, em todos os casos, após o julgamento de proposta, nos casos de classificação e desclassificação, e de julgamento de documentos, nos casos de inabilitação e habilitação, sendo que o prazo para apresentação das razões recursais será iniciado na data de intimação ou de lavratura da ata de habilitação ou inabilitação;

b) a apreciação dar-se-á em fase única;

c) o prazo para apresentação das razões recursais será iniciado na data de intimação ou de lavratura da ata de habilitação ou inabilitação;

d) na hipótese de adoção da inversão de fases prevista no § 1º do art. 17 da Lei Federal nº. 14.133/2021, o prazo para apresentação das razões recursais será iniciado na data de intimação da ata de julgamento.

8.4. Os recursos deverão ser encaminhados em campo próprio do sistema.

8.5. O prazo para apresentação de contrarrazões ao recurso pelas demais licitantes será de 3 (três) dias úteis, em campo próprio do sistema, contados da data de encerramento da interposição do recurso, assegurada à vista imediata dos elementos indispensáveis à defesa de seus interesses.

8.6. Os recursos interpostos fora do prazo não serão conhecidos.

8.7. Não será admitida a intenção de recurso genérica, assim entendida como aquela que não descreve minimamente a irregularidade cometida pelo pregoeiro ou por licitante.

8.8. Não serão conhecidos recursos cujas intenções não demonstrem o atendimento aos pressupostos recursais da sucumbência, tempestividade, legitimidade, interesse e motivação.

8.9. O recurso e o pedido de reconsideração terão efeito suspensivo do ato ou da decisão recorrida até que sobrevenha decisão final da autoridade competente.

8.10. O acolhimento do recurso invalida tão somente os atos insuscetíveis de aproveitamento.

8.11. O recurso será dirigido à autoridade que tiver editado o ato ou proferido a decisão recorrida, que, se não reconsiderar o ato ou a decisão no prazo de 3 (três) dias úteis, encaminhará o recurso com a sua motivação à autoridade superior, a qual deverá proferir sua decisão no prazo máximo de 10 (dez) dias úteis, contado do recebimento dos autos.



9. DAS SANÇÕES

9.1. Ao fornecedor responsável pelas infrações administrativas dispostas no art. 155 da Lei Federal nº 14.133, de 2021, poderão ser aplicadas as seguintes sanções:

I – advertência;

II – multa;

a) compensatória; e

b) de mora.

III – impedimento de licitar e contratar;

IV – declaração de inidoneidade para licitar ou contratar.

9.1.1. As sanções previstas nos incisos I, III e IV do item 9.1. poderão ser aplicadas cumulativamente com a prevista no inciso II, alínea “a”.

9.1.2. A sanção de advertência somente poderá ser aplicada de forma isolada em hipóteses de inexistência de prejuízo ao erário, ao funcionamento dos serviços públicos ou aos munícipes, ainda que indiretamente.

9.1.3 A advertência não poderá ser aplicada de forma isolada quando o fornecedor for reincidente.

9.1.4. A sanção de multa compensatória será aplicada ao responsável por qualquer das infrações administrativas previstas no art. 155 da Lei Federal nº 14.133, de 2021, calculada na forma prevista no instrumento convocatório ou no contrato, não podendo ser inferior a 1% (um por cento) nem superior a 30% (trinta por cento) do valor contratado, observando-se os parâmetros dispostos nos arts. 5º e 11 do Decreto Municipal nº 59/2024.

9.1.5. O valor da multa de mora ou compensatória aplicada será:

I – retido dos pagamentos devidos pelo órgão ou entidade, incluindo pagamentos decorrentes de outros contratos firmados com o contratado;

II – descontado do valor da garantia prestada, se houver;

III – pago por meio de documento próprio de arrecadação do Município; ou

IV – cobrado judicialmente.

9.1.5.1. O não pagamento do valor integral das multas arbitradas poderá ser objeto de protesto, nos termos do art. 1º da Lei Federal nº 9.492 de 1997.



9.1.6. Será aplicada a sanção de impedimento de licitar e contratar com a Administração Pública Municipal, pelo prazo máximo de 3 (três) anos, quando não se justificar a imposição de penalidade mais grave, observando-se os parâmetros estabelecidos no arts. 7º e 11 do Decreto Municipal nº 59/2024.

9.1.7. Será aplicada a sanção de declaração de inidoneidade para licitar e contratar com a Administração Pública direta e indireta, de todos os entes federativos, pelo prazo mínimo de 3 (três) e máximo de 6 (seis) anos, observando-se os parâmetros estabelecidos no art. 11 do Decreto Municipal nº 59/2024, aos responsáveis pelas seguintes infrações:

I - apresentar declaração ou documentação falsa exigida para o certame ou prestar declaração falsa durante a licitação ou a execução do contrato;

II - fraudar a licitação ou praticar ato fraudulento na execução do contrato;

III - comportar-se de modo inidôneo ou cometer fraude de qualquer natureza;

IV - praticar atos ilícitos com vistas a frustrar os objetivos da licitação;

V - praticar ato lesivo previsto no art. 5º da Lei Federal nº 12.846, de 1º de agosto de 2013.

9.1.8. Os demais procedimentos relativos às apurações de infrações, aplicação de sanções administrativas aos fornecedores, bem como as respectivas dosimetrias destas, serão regidos pelo Decreto Municipal nº 59, de 8 de Fevereiro de 2024 e pela Lei Federal nº 14.133, de 1º de Abril de 2021.

10. DA IMPUGNAÇÃO AO EDITAL E DO PEDIDO DE ESCLARECIMENTO

10.1. Qualquer pessoa é parte legítima para impugnar este Edital por irregularidade na aplicação da Lei Federal nº. 14.133/2021, devendo protocolar o pedido até 3 (três) dias úteis antes da data da abertura da sessão pública.

10.2. A impugnação e o pedido de esclarecimento deverão ser realizados exclusivamente por meio do sistema eletrônico PREGÃO ONLINE BANRISUL.

10.3. Os pedidos de esclarecimentos referentes a este processo licitatório deverão ser enviados ao Pregoeiro, até 3 (três) dias úteis anteriores à data designada para abertura da sessão pública, exclusivamente por meio eletrônico PREGÃO ONLINE BANRISUL.

10.4. A resposta à impugnação ou ao pedido de esclarecimento será divulgada em sítio eletrônico oficial no prazo de até 3 (três) dias úteis, limitado ao último dia útil anterior à data da abertura da sessão pública.

10.5. As impugnações e pedidos de esclarecimentos não suspendem os prazos previstos no



certame.

10.5.1. A concessão de efeito suspensivo à impugnação é medida excepcional e deverá ser motivada pelo agente de contratação, nos autos do processo de licitação.

10.6. Acolhida a impugnação, será definida e publicada nova data para a abertura da sessão pública.

11. DA ADESÃO À ATA DE REGISTRO DE PREÇOS

11.1. Poderão aderir à ata de registro de preços na condição de não participante: órgãos e entidades da Administração Pública Municipal.

11.2. As aquisições ou as contratações adicionais não poderão exceder, por órgão ou entidade, a 50% (cinquenta por cento) dos quantitativos dos itens do instrumento convocatório registrados na ata de registro de preços para o órgão gerenciador e para os órgãos participantes.

11.3. O quantitativo decorrente das adesões não poderá exceder, na totalidade, ao dobro do quantitativo de cada item registrado na ata de registro de preços para o órgão gerenciador e órgãos participantes, independentemente do número de órgãos não participantes que aderirem à ata de registro de preços.

11.4. Será vedada aos órgãos e entidades da Administração Pública Federal, bem como aos órgãos e entidades das administrações estaduais, a adesão à ata de registro de preços gerenciada pelo Município de Canoas.

12. DO CADASTRO DE RESERVA

12.1. Para fins de formação de cadastro de reserva, serão registrados, em anexo à ata, os valores:

a) dos licitantes que aceitarem cotar o objeto com preços iguais ao valor da proposta da licitante vencedora; e

b) os valores dos licitantes que, desejando fazer parte do cadastro de reserva, optarem por manter os valores de suas respectivas propostas.

12.2. A ordem de classificação dos licitantes registrados em cadastro de reserva será respeitada nas respectivas contratações.

12.2.1. Para fins de ordem de classificação, os licitantes que aceitarem cotar os bens com preços iguais aos da licitante vencedora antecederão aqueles que optarem por manter sua proposta original.

12.2.2. A análise dos documentos de habilitação das licitantes que comporão o cadastro de reserva somente será efetuada quando houver necessidade de contratação de licitante remanescente, diante das hipóteses mencionadas no subitem **12.2.3.**



ESTADO DO RIO GRANDE DO SUL
MUNICÍPIO DE CANOAS
Secretaria Municipal de Licitações e Contratos

Processo n.º 25.0.000064565-9

12.2.3. A convocação das licitantes que compõem o Cadastro Reserva será facultada ao Município quando a licitante vencedora não assinar a Ata de Registro de Preços ou quando houver o cancelamento do registro do fornecedor ou do registro de preços nas situações mencionadas na minuta da ata de registro de preços.

12.2.4. Na hipótese de o licitante vencedor não assinar a ata de registro de preços no prazo e nas condições estabelecidas neste edital, fica facultado à Administração convocar os licitantes remanescentes do cadastro de reserva, na ordem de classificação, para fazê-lo em igual prazo e nas condições propostas pelo primeiro classificado.

12.2.5. Na hipótese de nenhum dos licitantes de que trata o subitem 12.1., alínea "a", aceitar a formalização da ata, a Administração, observados o valor estimado e a sua eventual atualização na forma prevista no edital, poderá:

a) convocar os licitantes de que trata a alínea "b" do subitem 12.1. para negociação, na ordem de classificação, com vistas à obtenção de preço melhor, mesmo que acima do preço do adjudicatário original; ou

b) adjudicar e firmar a ata nas condições ofertadas pelos licitantes remanescentes, observada a ordem de classificação, quando frustrada a negociação de melhor condição.

13. DAS DISPOSIÇÕES GERAIS

13.1. Será divulgada ata da sessão pública no sistema eletrônico.

13.2. Não havendo expediente ou ocorrendo qualquer fato superveniente que impeça a realização do certame na data marcada, a sessão será automaticamente transferida para o primeiro dia útil subsequente, no mesmo horário e endereço eletrônico, salvo comunicação do Pregoeiro em sentido contrário.

13.3. Todas as referências de tempo no Edital, no aviso e durante a sessão pública observarão o horário de Brasília – DF.

13.4. A homologação do resultado desta licitação não implicará direito à contratação.

13.5. As normas disciplinadoras da licitação serão sempre interpretadas em favor da ampliação da disputa entre os interessados, desde que não comprometam o interesse da Administração, o princípio da isonomia, a finalidade e a segurança da contratação.

13.6. Os licitantes assumem todos os custos de preparação e apresentação de suas propostas e a Administração não será, em nenhum caso, responsável por esses custos, independentemente da condução ou do resultado do processo licitatório.

13.7. Na contagem dos prazos estabelecidos neste Edital e seus Anexos, excluir-se-á o dia do início e incluir-se-á o do vencimento. Só se iniciam e vencem os prazos em dias de expediente na Administração.



ESTADO DO RIO GRANDE DO SUL
MUNICÍPIO DE CANOAS
Secretaria Municipal de Licitações e Contratos

Processo n.º 25.0.000064565-9

13.8. O desatendimento de exigências formais não essenciais não importará o afastamento da licitante, desde que seja possível o aproveitamento do ato, observados os princípios da isonomia e do interesse público.

13.9. Em caso de divergência entre as disposições deste Edital e de seus anexos ou demais peças que compõem o processo, prevalecerá as deste Edital.

13.10. O Edital e seus anexos estão disponíveis, na íntegra, no Portal Nacional de Contratações Públicas (PNCP), no sistema eletrônico PREGÃO ONLINE BANRISUL no endereço eletrônico www.canoas.rs.gov.br.

13.11. Os casos omissos serão resolvidos a partir da interpretação sistemática da legislação que rege a matéria, em especial a Lei nº 14.133/2021, a Lei Complementar 123/2006 e a Constituição Federal de 1988, bem como suas eventuais regulamentações infralegais.

13.12. Integram este Edital, para todos os fins e efeitos, os seguintes Anexos:

13.12.1. Anexo I - Termo de Referência;

13.12.2. Anexo II - Estudo Técnico Preliminar (disponível em <https://www.canoas.rs.gov.br/licitacao/> e www.pregaoonlinebanrisul.com.br);

13.12.3. Anexo III - Minuta de Ata de Registro de Preços;

13.12.4. Anexo IV – Minuta de Contrato.

Canoas, 07 de novembro de 2025.

FERNANDA KAMIANECKY
Secretária Municipal de Licitações e Contratos



EDITAL N.º 330/2025 - PREGÃO ELETRÔNICO
POR SISTEMA DE REGISTRO DE PREÇOS N.º 059/2025

ANEXO I – TERMO DE REFERÊNCIA

TERMO DE REFERÊNCIA

1. DAS CONDIÇÕES GERAIS DA CONTRATAÇÃO

1.1. Da definição do objeto

1.1.1. Contratação de pessoa jurídica da área de engenharia para manutenção de abrigos de ônibus no Município de Canoas/RS, por meio de Registro de Preços, incluindo o fornecimento de materiais, de mão-de-obra, transporte e equipamentos necessários à execução dos serviços, conforme condições, quantidades e exigências estabelecidas neste instrumento.

1.1.2. A descrição detalhada do (s) item (ns) e a(s) quantidade(s) da contratação encontram-se no Anexo I deste Termo de Referência.

1.1.3. O Estudo Técnico Preliminar é um documento preparatório ao Termo de Referência, sendo que na ocorrência de alguma divergência entre ambos, prevalecerá o disposto neste Termo de Referência.

1.1.4. A presente contratação adotará como regime de execução a Empreitada por Preço Unitário.

1.2. Da estimativa do valor da contratação e preço(s) máximo(s)

1.2.1. O custo estimado da contratação, bem como o(s) preço(s) máximo(s) unitário(s) e do(s) lote(s), quando for o caso, consta(m) nos Anexos deste Termo de Referência.

1.2.2. Os serviços e respectivos quantitativos apresentados no Anexo I estão discriminados com seus códigos e valores unitários máximo aceitáveis, composições, Cronograma Físico/Financeiro, BDI e tabela de consulta de preços conforme descritos a seguir:

1.2.2.1 A Planilha Orçamentária, se trata de serviços de engenharia, portanto, para a composição dos serviços e seus respectivos preços, foi utilizada a Tabela SINAPI não



desonerado com data base de maio/2025. Já os serviços que não constam diretamente listados na tabela foi elaborada a composição de itens da mesma tabela ou mesclado com valores de outras fontes de consulta. Na Planilha Orçamentária é apresentado a fonte de consulta, o código do produto nesta fonte ou o código da composição ou o código da consulta de mercado, a descrição do serviço, o quantitativo, o valor unitário sem BDI, Valor unitário com BDI, Valor Total com BDI, bem como cabeçalho com descrição da obra, data base de consulta e índices de BDI aplicados.

1.3. Da classificação do objeto

1.3.1. O objeto desta contratação se enquadra na descrição de natureza de serviço comum de engenharia/arquitetura, aqueles que tem por objeto ações, objetivamente padronizáveis em termos de desempenho e qualidade, de manutenção, de adequação e de adaptação de bens móveis e imóveis, com preservação das características originais dos bens; conforme o disposto no art. 6º, XXI, “a”, da Lei n.º 14.133/21 e no Estudo Técnico Preliminar, apêndice deste Termo de Referência.

1.3.2. Trata-se de serviço comum de engenharia, sem dedicação exclusiva de mão-de-obra.

1.4. Do Registro de Preços

1.4.1. A presente contratação será por Sistema de Registro de Preços, nos termos dos artigos 82 a 86 da Lei n.º 14.133/2021, com regulamentação dada pelo Decreto Municipal nº 045/2024, de acordo com o procedimento disposto neste Termo de Referência, conforme competências abaixo:

1.4.1.1. Órgão gerenciador: Secretaria Municipal de Licitações e Contratos (SMLC)

1.4.1.2. Órgão Coordenador: Secretaria Municipal de Mobilidade Urbana (SMMU)

1.4.2. Da adoção do Registro de Preços

1.4.2.1. O sistema de registro de preços está amparado pela(s) hipótese(s) abaixo:

a) há necessidade de contratações permanentes ou frequentes em razão das características do objeto;

b) é conveniente a aquisição de bens com previsão de entregas parceladas;



c) não é possível definir previamente o quantitativo a ser demandado em razão da natureza e características do objeto;

Os quantitativos indicados no item 8 do estudo técnico preliminar foram estimados levando em consideração a capacidade de desembolso financeiro da SMMU para esse tipo de serviço para o ano de 2025.

1.5. Da vigência da contratação

1.5.1. A vigência da Ata de Registro de Preços será de 1 (um) ano, contado do primeiro dia útil subsequente à data de divulgação no Portal Nacional de Contratações Públicas (PNCP), e poderá ser prorrogada por igual período, desde que comprovado que o preço é vantajoso.

1.5.1.1. A prorrogação de que trata este item é condicionada à:

- a)** apresentação de relatório favorável do órgão coordenador, com ateste, pela autoridade competente, de que as condições e os preços permanecem vantajosos para a Administração, permitida a negociação com a CONTRATADA;
- b)** demonstração de que o valor da Contratação permaneça economicamente vantajoso para a Administração;
- c)** manifestação expressa do interesse da CONTRATADA na prorrogação e a comprovação de que mantém todas as condições de habilitação e qualificação.

1.5.1.1.1. Fica vedado efetuar acréscimos nos quantitativos estabelecidos na Ata de Registro de Preços. No caso de prorrogação, o quantitativo da Ata de Registro de Preços será renovado.

1.5.1.2. Na ocorrência de formalização de contrato, este deverá ser assinado dentro do prazo de validade da Ata de Registro de Preços, entrando em vigor a partir da data de assinatura do contrato ou ordem de início de serviços, e sua vigência observará as condições mencionadas no artigo 105 da Lei nº 14.133/21.

1.5.1.3. O término do prazo de vigência da Ata de Registro de Preços não implica extinção das obrigações dela decorrentes, ainda em execução.



1.5.1.4 Atendidos os requisitos previstos no artigo 86 da Lei nº 14.133/2021, a ata de registro de preços, durante sua vigência, poderá ser utilizada por órgão ou entidade que não participou do certame, mediante anuência do órgão gerenciador e da signatária da ata.

1.5.2. A contratação entrará em vigor a partir da data de assinatura do contrato ou ordem de início de serviços e terá sua vigência pelo período de 12 meses.

1.5.2.1. Não serão admitidos aditivos contratuais após a entrega total dos quantitativos previstos neste Termo de Referência, quando cabível.

2. DA FUNDAMENTAÇÃO, DA DESCRIÇÃO DA NECESSIDADE DA CONTRATAÇÃO E DA JUSTIFICATIVA DA ESCOLHA DO PROCEDIMENTO POR SISTEMA DE REGISTRO DE PREÇO

2.1. A fundamentação, a descrição da necessidade da contratação, e a justificativa da escolha do procedimento por sistema de registro de preço encontram-se pormenorizadas em tópicos específicos do Estudo Técnico Preliminar, apêndice deste Termo de Referência.

3. DA DESCRIÇÃO DA SOLUÇÃO COMO UM TODO CONSIDERADO O CICLO DE VIDA E ESPECIFICAÇÃO DO OBJETO

3.1. A descrição da solução como um todo encontra-se pormenorizada em tópico específico do Estudo Técnico Preliminar, apêndice deste Termo de Referência.

4. DOS REQUISITOS DA CONTRATAÇÃO

4.1. Os requisitos da contratação encontram-se pormenorizados em tópico específico do Estudo Técnico Preliminar, apêndice deste Termo de Referência.

5. DOS CRITÉRIOS DE SUSTENTABILIDADE

5.1. Os critérios de sustentabilidade encontram-se pormenorizados no tópico Descrição dos Requisitos da Contratação do Estudo Técnico Preliminar, apêndice deste Termo de Referência.

6. DO MODELO DE EXECUÇÃO CONTRATUAL

6.1. Dos prazos



6.1.1. O(s) prazo(s) de entrega do objeto deverá(ão) atender aos seguintes critérios:

a) Após a emissão da nota de empenho, o fiscal responsável emitirá a ordem de início, na qual serão especificados os serviços a serem executados. A partir do recebimento dessa ordem, a empresa contratada terá o prazo de 10 dias corridos para realizar a execução dos serviços.

Em casos excepcionais, como, por exemplo, quando houver uma quantidade elevada de serviços a serem realizados, poderá ser concedido um prazo maior, desde que devidamente justificado e autorizado pela Administração.

6.1.2. Caso não seja possível fornecer o objeto na data prevista, a CONTRATADA deverá comunicar o CONTRATANTE das razões respectivas, com pelo menos 2 (**dois**) dias consecutivos de antecedência, para que qualquer pleito de prorrogação de prazo seja analisado pela Secretaria requisitante, ressalvadas situações de caso fortuito e força maior.

6.1.3. A nota de empenho ou outro instrumento hábil será enviada à CONTRATADA via correio eletrônico (e-mail), contendo a indicação do item, quantidade, valor, local e prazo de execução.

6.2. Da entrega

6.2.1. A CONTRATADA deverá, obrigatoriamente, entregar a totalidade do objeto solicitado, sob pena de aplicação das sanções previstas neste Termo de Referência.

6.2.2. O número do empenho ou outro instrumento hábil deverá vir indicado na nota fiscal. Não serão aceitas nota(s) fiscal(is) que não estejam rigorosamente de acordo com o empenho ou outro instrumento hábil.

6.2.3. Todo e qualquer fornecimento de objeto fora do estabelecido neste Termo de Referência será, imediatamente, notificada a CONTRATADA que ficará obrigada a substituí-lo no prazo estipulado pelo fiscal do contrato, ficando entendido que correrá por sua conta e risco tal substituição, sujeitando-se, também, às sanções previstas neste Termo de Referência.

6.2.4. O mero recebimento do objeto não caracteriza a aceitação do mesmo.



6.2.5. Os itens deverão estar compatíveis com as normas da ABNT (Associação Brasileira de Normas Técnicas), quando aplicável.

6.2.6. A CONTRATADA deverá apresentar ao Fiscal do Contrato, no prazo estabelecido pelo mesmo, mediante notificação por escrito, o(s) seguinte(s) documento(s):

6.2.7.1. Registro ou inscrição na entidade profissional competente com o visto regional, quando assim exigir a entidade, caso a licitante tenha apresentado o registro ou a inscrição, expedidos por Conselho de outra região, cuja circunscrição não seja o Estado do Rio Grande do Sul.

6.3. O preço ofertado não será alterado nas substituições da apresentação do objeto ofertado.

6.4. Da documentação necessária na entrega do objeto

6.4.1. A CONTRATADA deverá entregar o objeto acompanhado da seguinte documentação:

6.4.1.1. Laudo de Análise do(s) lote(s) enviado(s), emitido pelo fabricante do objeto, para todos os itens.

6.4.1.2. A CONTRATADA para execução dos serviços deverá fornecer Laudo técnico, expedido pelo INMETRO ou por laboratório credenciado pela ABIPTI – Associação Brasileira de Instituições de Pesquisa Tecnológica e Inovação, comprovando que, a tinta atende às exigências contidas nas respectivas normas ABNT – NBR e demais normativas que definem a sistemática de materiais a serem empregados para esta finalidade.

6.4.1.3. Os certificados de análise dos produtos e materiais devem demonstrar o atendimento às exigências das especificações técnicas, não dispensando, a critério da SMMU, coleta de amostra do material, para análise, às expensas do fornecedor.

6.4.1.4. Manuais de operação e manutenção editados pelo fabricante, podendo ser originais, cópias reprográficas sem autenticação ou obtidos via internet no site do fabricante. Os documentos deverão estar em língua portuguesa ou traduzidos para este idioma.

6.4.1.5. Diário de atividades e Memorial de Cálculo, demonstrando as quantidades e locais em que foram executados os serviços;



6.4.1.6. Deverá ser apresentado relatório de execução do serviço, devidamente assinado pelo responsável técnico da CONTRATADA. No relatório, deve constar as informações descritas abaixo:

- a) data da execução do serviço;
- b) fotografia antes e após a execução, com georreferenciamento;
- c) declaração de que foram utilizados, para cada item, os materiais especificados neste termo de referência e assinatura do responsável técnico.

6.4.1.7. O nome do fabricante de cada material a ser aplicado no serviço, ora licitado, deverá ser indicado na proposta e a CONTRATADA só poderá trocar de fabricante referenciado nos documentos que o classificaram, mediante anuência, por escrito, da SMMU.

6.4.1.8. A contratada deverá exigir do fabricante dos materiais, declaração/laudo de fornecimento dos produtos em qualidade pertinente ao edital, que será apresentado pelo licitante junto com sua proposta comercial.

7. DA VISTORIA PARA LICITAÇÃO

7.1. A execução dos serviços ocorrerá nas ruas situadas no perímetro urbano do Município de Canoas/RS. Em razão de se tratar de um procedimento de registro de preços, não será realizada vistoria prévia para a licitação. O serviço será contratado conforme a demanda, sendo que os locais específicos para implantação dos serviços serão definidos de acordo com as necessidades que surgirem ao longo da vigência do contrato.

8. DA SUBCONTRATAÇÃO E DO CONSÓRCIO

8.1. É vedada a subcontratação ou transferência total ou parcial do objeto da licitação.

8.2. Poderão participar desta licitação empresas reunidas em consórcio ou isoladamente, que satisfaçam plenamente todos os termos e condições deste Termo de Referência.

8.2.1. Em relação à habilitação econômico-financeira, haverá um acréscimo de 10% para o consórcio, em relação ao valor exigido para os licitantes individuais, exceto se o consórcio for formado integralmente por microempresas ou empresas de pequeno porte.

8.2.2. Não será permitida a participação de empresa consorciada, na mesma licitação, por meio de mais de um consórcio ou isoladamente.



8.2.3. Farão jus ao tratamento diferenciado, previsto na Lei Complementar n.º 123/2006, os consórcios **constituídos em sua totalidade por ME/EPP** a que o somatório do faturamento bruto anual de todos os consorciados não ultrapasse o limite estipulado no art. 3º, II, da referida Lei.

9. DO RECEBIMENTO DO OBJETO

9.1. Para o recebimento do objeto desta licitação, o CONTRATANTE designará os servidores que farão o recebimento, nos termos do artigo 140, I, "a" e "b", da Lei n.º 14.133/21, da seguinte forma:

a) provisoriamente, em até 15 (quinze) dias consecutivos a contar da entrega, pelo responsável por seu acompanhamento e/ou fiscalização, com verificação posterior da conformidade do objeto com as exigências do edital e seus anexos;

b) definitivamente, por servidor responsável, mediante termo detalhado que comprove o atendimento das exigências quantitativas e qualitativas, no prazo máximo de 30 dias consecutivos contados após o recebimento provisório.

9.2. O recebimento provisório ou definitivo do objeto não exclui a responsabilidade da CONTRATADA pelos prejuízos resultantes da incorreta execução do contrato.

10. DAS OBRIGAÇÕES DO CONTRATANTE

10.1. Compete ao CONTRATANTE:

10.1.1. Receber, fiscalizar, orientar, contestar, dirimir dúvidas emergentes da execução do objeto contratado;

10.1.2. Receber o objeto e lavrar termo de recebimento provisório. Se o objeto contratado não estiver de acordo com as especificações do CONTRATANTE, rejeitá-lo, no todo ou em parte. Do contrário, após a análise de compatibilidade entre o contratado e o efetivamente entregue, será lavrado o termo de recebimento definitivo;

10.1.3. Notificar à CONTRATADA, por **ESCRITO**, podendo ser via correio eletrônico (e-mail), desde que haja confirmação de recebimento pela CONTRATADA, sobre imperfeições,



falhas ou irregularidades verificadas no objeto fornecido, para que seja substituído, reparado ou corrigido;

10.1.4. Efetuar o pagamento à CONTRATADA no valor correspondente ao fornecimento do objeto, no prazo e forma estabelecidos neste Termo de Referência.

10.2. O CONTRATANTE não responderá por quaisquer compromissos assumidos pela CONTRATADA com terceiros, ainda que vinculados à execução do presente Termo de Referência, bem como por qualquer dano causado a terceiros em decorrência de ato da CONTRATADA, de seus empregados, prepostos ou subordinados.

11. DAS OBRIGAÇÕES DA CONTRATADA

11.1. A CONTRATADA cumprirá todas as obrigações constantes no Termo de Referência, seus Anexos e sua proposta, assumindo como exclusivamente seus os riscos e as despesas decorrentes da boa e perfeita execução do objeto e, ainda:

11.1.1. Proceder à entrega do objeto no prazo e local fixados, acompanhado da respectiva nota fiscal;

11.1.2. Considerar os preços propostos completos e suficientes para o fornecimento do objeto desta contratação, sendo desconsiderada qualquer reivindicação de pagamento adicional devido a erro ou à má interpretação de parte da CONTRATADA;

11.1.3. Arcar com os encargos previdenciários, fiscais (ICMS e outros), comerciais, trabalhistas, tributários, itens, embalagens, tarifas, fretes, seguros, descarga, transporte, material, responsabilidade civil e outros resultantes do contrato, bem como os riscos atinentes à atividade, inclusive quaisquer despesas que venham a incidir sobre os itens, objeto desta contratação;

11.1.3.1. Entende-se por encargos os tributos (impostos, taxas), contribuições fiscais e parafiscais, os instituídos por leis, contribuições sociais, emolumentos, fornecimento de mão de obra especializada, administração, lucros, equipamentos e ferramental, transporte de material e de pessoal, estada, hospedagem, alimentação e qualquer despesa, acessória e/ou necessária, não especificada neste Termo de Referência;



ESTADO DO RIO GRANDE DO SUL
MUNICÍPIO DE CANOAS
Secretaria Municipal de Licitações e Contratos

Processo n.º 25.0.000064565-9

- 11.1.4.** Indenizar terceiros e ao CONTRATANTE os possíveis prejuízos ou danos, decorrentes de dolo ou culpa, durante a contratação, em conformidade com o artigo 120 da Lei n.º 14.133/21;
- 11.1.5.** Arcar com todas as despesas necessárias à execução do objeto contratado;
- 11.1.6.** Cumprir fielmente o contrato, em compatibilidade com as obrigações assumidas;
- 11.1.7.** Substituir o objeto avariado no prazo estabelecido neste Termo de Referência, ou não sendo possível, indenizar o valor correspondente acrescido de perdas e danos, mediante toda e qualquer impugnação feita pelo CONTRATANTE;
- 11.1.8.** Prestar informações sobre a utilização do objeto;
- 11.1.9.** Manter todas as condições de habilitação e qualificação exigidas na licitação, durante toda a execução do contrato e em compatibilidade com as obrigações assumidas;
- 11.1.10.** Responder pela qualidade, quantidade, validade, segurança e demais características do objeto, bem como a observação às normas técnicas;
- 11.1.11.** Não subcontratar o objeto deste contrato, salvo esteja expressamente permitido neste Termo de Referência;
- 11.1.12.** Prestar a garantia do objeto, manutenção e assistência técnica, caso exigida neste Termo de Referência;
- 11.1.13.** Informar à Secretaria requisitante, durante o período de vigência da ata de registro de preços e do contrato, qualquer alteração de endereço, telefone, correio eletrônico (e-mail) ou outros dados.
- 11.1.14.** Fornecer máquinas, equipamentos e pessoal para mão de obra, fornecer e utilizar todos os materiais necessários à plena execução do objeto, sem ônus de qualquer espécie para o Município, obedecendo às especificações dos Projetos e Memoriais Descritivos;
- 11.1.15.** Cumprir a legislação federal, estadual e municipal pertinente, e se responsabilizar pelos danos e encargos de qualquer espécie decorrentes de ações ou omissões, culposas ou dolosas, que praticar;



11.1.16. Assumir responsabilidade técnica pela execução do objeto, com a respectiva ART ou RRT, devidamente paga, em nome do profissional detentor do atestado de capacidade técnica:

11.1.17. O responsável técnico deverá orientar os trabalhos, comparecendo no mínimo 3 (três) dias por semana no local dos serviços, em horários a serem pré-definidos com o fiscal do contrato, para o adequado acompanhamento dos serviços, caso exigido neste Termo de Referência;

11.1.18. Tratar as questões inerentes ao serviço com o fiscal do contrato;

11.1.19. Comunicar por **ESCRITO** à fiscalização a ocorrência de qualquer fato ou condição que possa atrasar ou impedir a conclusão das reformas, em partes ou no todo;

11.1.20. Não depositar material de construção no passeio público, a não ser para fins de descarga;

11.1.21. Obedecer sempre às recomendações dos fabricantes na aplicação dos materiais industrializados e dos de emprego especial, cabendo à CONTRATADA, em qualquer caso, a responsabilidade técnica e os ônus decorrentes da sua má aplicação;

11.1.21. Comprovar, através de notas fiscais e embalagens comerciais, a qualidade dos produtos utilizados na execução dos serviços, sempre que solicitado pela fiscalização;

11.1.22. Realizar os testes, ensaios, exames e provas necessárias ao controle de qualidade dos materiais, serviços e equipamentos a serem aplicados nos trabalhos, sempre que solicitados pelo fiscal do contrato;

11.1.23. Comunicar previamente toda concretagem ao fiscal do contrato, para que se proceda à prévia verificação das armaduras, as disposições, dimensões e escoramentos das formas, e a colocação das tubulações e acessórios de instalações elétricas, preventiva de incêndio, etc., a serem embutidas no concreto, que já deverão estar executadas quando comunicado.

11.1.24. Fornecer ao fiscal do contrato cópias das notas fiscais de todas as cargas de concreto, no caso de usinado, discriminadas com traço do produto conforme exigido no projeto estrutural;



11.1.25. Encaminhar ao fiscal do contrato relatório atualizado, assinado pelo responsável técnico da CONTRATADA, acompanhado das imagens georreferenciadas da execução dos serviços;

11.1.26. A CONTRATADA deverá custear e exercer completa vigilância no canteiro, sendo que a guarda dos materiais, máquinas, equipamentos, ferramentas, utensílios e demais componentes necessários à execução da obras de reforma fica a cargo da CONTRATADA, sendo que a mesma será responsável por qualquer sinistro que acarrete prejuízo material e/ou financeiro que possa ocorrer durante a execução dos serviços;

11.1.27. Equipar e fiscalizar o uso de EPI's (Equipamentos de Proteção Individual) de todos os funcionários que participarem da execução do objeto do Contrato;

11.1.28. Cumprir todas as normas regulamentares sobre Medicina e Segurança do Trabalho;

11.1.29. Providenciar, de acordo com os prazos legais e antes do final dos serviços, junto aos órgãos municipais e concessionárias de serviços públicos, a vistoria e emissão de documentação pertinentes;

11.1.30. Assumir, às suas expensas, parecer ou laudo técnico de profissional não ligado diretamente ao objeto, se forem constatados, pelo fiscal do contrato, problemas que gerem dúvidas quanto à integridade dos serviços, a fim de apurar os dados necessários à adequada decisão sobre os serviços afetados;

11.1.31. Responsabilizar-se por qualquer dano causado, por sua culpa ou dolo, às redes da CORSAN, RGE ou outra concessionária, bem como a qualquer órgão público, empresa privada ou pessoa física, não cabendo ao CONTRATANTE suportar qualquer ônus;

11.1.32. Aceitar acréscimo ou supressão do objeto contratado, por iniciativa do CONTRATANTE, havendo justificativa técnica e recurso financeiro disponível, nos termos do art. 124 da Lei nº 14.133/2021.

11.1.33. Oferecer garantia mínima de 5 anos pelo serviço executado, a contar da data do recebimento do objeto, nos termos do artigo 618 da Lei nº 10.406, de 10 de janeiro de 2002.

12. DO CONTROLE E FISCALIZAÇÃO DA EXECUÇÃO



ESTADO DO RIO GRANDE DO SUL
MUNICÍPIO DE CANOAS
Secretaria Municipal de Licitações e Contratos

Processo n.º 25.0.000064565-9

12.1. O contrato ou instrumento equivalente deverá ser executado fielmente pelas partes, de acordo com as cláusulas avençadas e as normas da Lei n.º 14.133/21, e cada parte responderá pelas consequências de sua inexecução total ou parcial (Lei n.º 14.133/21, art. 115, caput).

12.2. Em caso de impedimento, ordem de paralisação ou suspensão do contrato ou do instrumento equivalente, o cronograma de execução será prorrogado automaticamente pelo tempo correspondente, anotadas tais circunstâncias mediante simples apostila (Lei n.º 14.133/21, art. 115, § 5.º).

12.3. A execução do contrato ou do instrumento equivalente deverá ser acompanhada e fiscalizada pelo(s) fiscal(is) do contrato, ou pelos respectivos substitutos (Lei n.º 14.133/21, art. 117, caput).

12.4. A CONTRATADA será obrigada a reparar, corrigir, remover, reconstruir ou substituir, a suas expensas, no total ou em parte, o objeto do contrato ou do instrumento equivalente em que se verificarem vícios, defeitos ou incorreções resultantes de sua execução ou de materiais nela empregados (Lei n.º 14.133/21, art. 119).

12.5. A CONTRATADA será responsável pelos danos causados diretamente à Administração ou a terceiros em razão da execução do contrato ou do instrumento equivalente, e não excluirá nem reduzirá essa responsabilidade a fiscalização ou o acompanhamento pelo CONTRATANTE (Lei n.º 14.133/21, art. 120).

12.6. Somente a CONTRATADA será responsável pelos encargos trabalhistas, previdenciários, fiscais e comerciais resultantes da execução do contrato ou do instrumento equivalente (Lei n.º 14.133/21, art. 121, *caput*).

12.6.1. A inadimplência da CONTRATADA em relação aos encargos trabalhistas, fiscais e comerciais não transfere à Administração a responsabilidade pelo seu pagamento e não poderá onerar o objeto do contrato ou do instrumento equivalente (Lei n.º 14.133/21, art. 121, § 1.º).

12.7. As comunicações entre o órgão ou entidade e a CONTRATADA devem ser realizadas de forma eletrônica, com verificação de recebimento. Quando o ato exigir a formalidade da comunicação escrita, esta pode, excepcionalmente, ser realizada em meio físico.



12.7.1. Por meios de comunicação por escrito entende-se: ofícios e e-mails.

12.8 Dúvidas a respeito da execução contratual podem ser sanadas através de pedido de esclarecimento, o qual deve ser apresentado via sistema, nos termos do edital.

13. DO PAGAMENTO

13.1. O pagamento será efetuado a cada entrega do objeto, acompanhado da respectiva nota fiscal, **até o 30.º dia consecutivo, após o ateste realizado** pelo servidor responsável/fiscal do contrato. A data do referido ateste será a mesma informada na emissão/inclusão do Termo de Recebimento Definitivo.

13.2. A CONTRATADA deverá emitir documento fiscal em conformidade com a legislação tributária, sob pena de devolução para que haja o acerto do faturamento.

13.2.1. Na hipótese de existência de erros na nota fiscal de cobrança e/ou outra circunstância que impeça a liquidação da despesa, o pagamento será interrompido e ficará pendente até que a CONTRATADA adote as medidas saneadoras, voltando a correr na sua íntegra após a CONTRATADA ter solucionado o problema, seguindo a legislação vigente quanto à ordem cronológica de pagamentos do CONTRATANTE.

13.3. Serão retidos na fonte os tributos e as contribuições elencados nas disposições determinadas pelos órgãos fiscais e fazendários, em conformidade com as instruções normativas vigentes.

13.4. A atualização financeira dos valores a serem pagos será através do Sistema Nacional de Pesquisa de Custos e Índices de Construção Civil (SINAPI) conforme as disposições da Lei nº 10.192/2001 e do Decreto Municipal nº. 012/2013 de acordo com seus artigos e condições, onde:

13.4.1. A CONTRATANTE não poderá, em forma acumulativa, conceder reajuste anual e reequilíbrio econômico-financeiro sobre o mesmo período quando ambos estejam utilizando a mesma tabela oficial ou indexador, excetuados os casos devidamente justificados que visam à manutenção do equilíbrio econômico-financeiro do Contrato.



13.4.2. Nos contratos provenientes de valores baseados em tabelas oficiais, a data para concessão deverá ser utilizada como referência o mês e ano que foi usado como base na estimativa de preços, observando as peculiaridades de cada tabela.

13.5. Para fins de adjudicação, homologação e empenho, o preço do item/grupo poderá sofrer, automaticamente, uma pequena variação **para menos**, resultante da necessidade de serem obtidos valores unitários com **até duas casas decimais**, sendo que serão desconsideradas todas as casas posteriores à **segunda**.

13.6. Poderá ser emitida nota de empenho em substituição ao contrato, nos termos do artigo 95, da Lei n.º 14.133/21, quando se tratar de fornecimento não-contínuo, para os itens com prazo de entrega imediata, integral e dos quais não resultem obrigações futuras.

14. DO REAJUSTE E DO REEQUILÍBRIO

14.1. Os preços inicialmente contratados são fixos e irremovíveis no prazo de 12 (doze) meses, contados da data do orçamento estimado;

14.1.1. Após o prazo inicial de 12 (doze) meses do subitem anterior, os preços iniciais poderão ser reajustados, mediante a aplicação, pela CONTRATANTE, do Índice Setorial - SINAPI, exclusivamente para as obrigações iniciadas e concluídas após a ocorrência da anualidade.

14.1.2. O reajuste deverá ser pleiteado pela CONTRATADA em até 90 (noventa) dias após a ocorrência do lapso temporal que o autoriza, nos termos do subitem anterior, desde que ainda vigente o contrato.

14.1.3. Não requerido o reajuste no prazo previsto no subitem anterior, haverá a renúncia tácita a este.

14.1.4. Os pedidos de reajuste deverão ser encaminhados diretamente à Secretaria Municipal da Fazenda, aos cuidados do Gabinete do Secretário Adjunto da Despesa (SMF/GSAD).

15. DA GARANTIA DE EXECUÇÃO CONTRATUAL

15.1. Não haverá a exigência da garantia de execução contratual.



16. DO ATENDIMENTO AO DISPOSTO NA LEI GERAL DE PROTEÇÃO DE DADOS – LEI N. 13.709/2018 (LGPD)

16.1. A CONTRATADA fica obrigada a:

- a) cumprir as solicitações da Autoridade Nacional de Proteção de Dados (ANPD);
- b) cumprir com o estabelecido pelo CONTRATANTE para o tratamento de dados e dentro das finalidades necessárias ao cumprimento do objeto contratado;
- c) guardar o mais absoluto sigilo sobre os dados pessoais que lhes forem confiados por força da execução do contrato, estendendo tal obrigação a eventuais empregados, assumindo a responsabilidade e as consequências advindas da sua divulgação não autorizada ou utilização indevida, inclusive cível e penal;
- d) não utilizar os dados obtidos por meio desse ajuste para finalidade diversa;
- e) notificar o CONTRATANTE em caso de vazamento de dados que conduza à destruição, perda, alteração ou divulgação não autorizada de dados, por escrito, no prazo máximo de 24 (vinte e quatro) horas contadas da descoberta da referida violação;
- f) fornecer informações úteis ao CONTRATANTE sobre a natureza e âmbito dos Dados Pessoais possivelmente afetados e as medidas corretivas tomadas ou planejadas;
- g) implementar medidas corretivas a fim de impedir violações e a fim de limitar o seu impacto sobre os titulares de dados, na medida do possível.

17. DAS SANÇÕES ADMINISTRATIVAS

17.1. Ao fornecedor responsável pelas infrações administrativas dispostas no art. 155 da Lei Federal nº 14.133, de 2021, poderão ser aplicadas as seguintes sanções:

- I – advertência;
- II – multa;
- a) compensatória; e
- b) de mora. III – impedimento de licitar e contratar;
- IV – declaração de inidoneidade para licitar ou contratar.



17.1.1. As sanções previstas nos incisos I, III e IV do item 16.1. poderão ser aplicadas cumulativamente com a prevista no inciso II, alínea “a”.

17.1.2. A sanção de advertência somente poderá ser aplicada de forma isolada em hipóteses de inexistência de prejuízo ao erário, ao funcionamento dos serviços públicos ou aos munícipes, ainda que indiretamente.

17.1.3 A advertência não poderá ser aplicada de forma isolada quando o fornecedor for reincidente.

17.1.4. A sanção de multa compensatória será aplicada ao responsável por qualquer das infrações administrativas previstas no art. 155 da Lei Federal nº 14.133, de 2021, calculada na forma prevista no instrumento convocatório ou no contrato, não podendo ser inferior a 1% (um por cento) nem superior a 30% (trinta por cento) do valor contratado, observando-se os parâmetros dispostos nos arts. 5º e 11 do Decreto Municipal nº 59/2024.

17.1.5. O valor da multa de mora ou compensatória aplicada será:

I – retido dos pagamentos devidos pelo órgão ou entidade, incluindo pagamentos decorrentes de outros contratos firmados com o contratado;

II – descontado do valor da garantia prestada, se houver;

III – pago por meio de documento próprio de arrecadação do Município; ou

IV – cobrado judicialmente.

17.1.5.1. O não pagamento do valor integral das multas arbitradas poderá ser objeto de protesto, nos termos do art. 1º da Lei Federal nº 9.492 de 1997.

17.1.6. Será aplicada a sanção de impedimento de licitar e contratar com a Administração Pública Municipal, pelo prazo máximo de 3 (três) anos, quando não se justificar a imposição de penalidade mais grave, observando-se os parâmetros estabelecidos no arts. 7º e 11 do Decreto Municipal nº 59/2024.

17.1.7. Será aplicada a sanção de declaração de inidoneidade para licitar e contratar com a Administração Pública direta e indireta, de todos os entes federativos, pelo prazo mínimo de 3 (três) e máximo de 6 (seis) anos, observando-se os parâmetros estabelecidos no art. 11 do Decreto Municipal nº 59/2024, aos responsáveis pelas seguintes infrações:



- I - apresentar declaração ou documentação falsa exigida para o certame ou prestar declaração falsa durante a licitação ou a execução do contrato;
- II - fraudar a licitação ou praticar ato fraudulento na execução do contrato;
- III - comportar-se de modo inidôneo ou cometer fraude de qualquer natureza;
- IV - praticar atos ilícitos com vistas a frustrar os objetivos da licitação;
- V - praticar ato lesivo previsto no art. 5º da Lei Federal nº 12.846, de 1º de agosto de 2013.

17.1.8. Os demais procedimentos relativos às apurações de infrações, aplicação de sanções administrativas aos fornecedores, bem como as respectivas dosimetrias destas, serão regidos pelo Decreto Municipal nº 59, de 8 de Fevereiro de 2024 e pela Lei Federal nº 14.133, de 1º de Abril de 2021.

18. DA DOTAÇÃO ORÇAMENTÁRIA

18.1. As despesas decorrentes deste objeto correrão por conta da(s) dotação(ões) orçamentária(s) do(s) Órgão(s) requisitante(s), a ser(em) informada(s) a cada solicitação.

19. DAS DISPOSIÇÕES GERAIS

19.1. Dúvidas referentes ao objeto deste Pregão devem ser sanadas através de pedido de esclarecimento, o qual deve ser apresentado via sistema, nos termos do edital.

19.2. Fazem parte deste Termo de Referência:

Anexo I – Planilha Orçamentária;

Anexo II - Benefícios e Despesas Indiretas (BDI);

Anexo III – Forma e critérios de seleção do fornecedor;

Anexo IV – Declaração de Disponibilidade de Equipamentos e Pessoal;

Anexo V – Programas de Prevenção de Segurança e Saúde no Trabalho;

Anexo VI – Detalhamentos dos abrigos de ônibus;

Anexo VII – Modelo de declarações de habilitação;

Anexo VIII – Modelo de Proposta Financeira.



ESTADO DO RIO GRANDE DO SUL
MUNICÍPIO DE CANOAS
Secretaria Municipal de Licitações e Contratos

Processo n.º 25.0.000064565-9

Cleiton Felipe Pinto

Analista Municipal II – Engenheiro de Tráfego

Mat. 128829

Responsáveis pela elaboração do Termo de Referência

Secretaria Municipal de Mobilidade Urbana

Thiago Rocha Moyses

Secretário de Mobilidade Urbana

Mat. 128926



ESTADO DO RIO GRANDE DO SUL
MUNICÍPIO DE CANOAS
Secretaria Municipal de Licitações e Contratos

Processo n.º 25.0.000064565-9

ANEXO I

PLANILHA ORÇAMENTÁRIA



ESTADO DO RIO GRANDE DO SUL
MUNICÍPIO DE CANOAS
Secretaria Municipal de Licitações e
Contratos

nº 25.0.000064565-9

Item	Código	Banco	Descrição	Und	Quant.	Valor Unit	Valor Unit com BDI			Total			Peso (%)
							M. O.	MAT.	Total	M. O.	MAT.	Total	
1													
SINALIZAÇÃO E REMOÇÕES													
1.1		08 Próprio	ISOLAMENTO DE ÁREA COM TELA PLÁSTICA LARANJA, TIPO TAPUME PARA SINALIZAÇÃO, EM VOLTA DA PARADA A SER REVITALIZADA	UND	1200	56,54	20,92	48,92	69,84	25.104,00	58.704,00	83.808,00	1,36 %
1.2		104790 SINAPI	DEMOLIÇÃO DE PISO DE CONCRETO SIMPLES, DE FORMA MECANIZADA COM MARTELETE, SEM REAPROVEITAMENTO. AF_09/2023	m²	337,5	130,42	82,72	78,38	161,10	27.918,00	28.453,25	54.371,25	0,88 %
1.3		09 Próprio	REMOÇÃO DE TELHADO DOS ABRIGOS, SEM APROVEITO, INCLUSIVE TRANSPORTE, CARGA E DESCARGA	UND	120	108,83	33,61	100,82	134,43	4.033,20	12.098,40	16.131,60	0,26 %
1.4		10 Próprio	REMOÇÃO DA CHAPA DE PROTEÇÃO TRASEIRA DO ABRIGO, SEM APROVEITO, INCLUSIVE TRANSPORTE, CARGA E DESCARGA	UND	120	72,12	16,12	72,98	89,08	1.934,40	8.755,20	10.689,60	0,17 %
1.5		11 Próprio	REMOÇÃO DA CHAPA DE PROTEÇÃO LATERAL DO ABRIGO, SEM APROVEITO, INCLUSIVE TRANSPORTE, CARGA E DESCARGA	UND	120	68,85	12,98	72,07	85,05	1.557,60	8.648,40	10.206,00	0,17 %
1.6		12 Próprio	REMOÇÃO DE BANCO DE MADEIRA, SEM APROVEITO, INCLUSIVE TRANSPORTE, CARGA E DESCARGA	UND	120	54,94	17,81	50,25	67,86	2.113,20	6.030,00	8.143,20	0,13 %
2													
CALÇADA EM CONCRETO ARMADO													
2.1		96621 SINAPI	LASTRO COM MATERIAL GRANULAR, APLICAÇÃO EM BLOCOS DE COROAMENTO, ESPESSURA DE *5 CM*. AF_01/2024	m²	72	216,43	82,91	184,44	267,35	5.969,52	13.279,68	19.249,20	0,31 %
2.2		97113 SINAPI	APLICAÇÃO DE LONA PLÁSTICA PARA EXECUÇÃO DE PAVIMENTOS DE CONCRETO. AF_04/2022	m²	1440	3,35	0,24	3,89	4,13	345,60	5.601,60	5.947,20	0,10 %
2.3		94992 SINAPI	EXECUÇÃO DE PASSEIO (CALÇADA) OU PISO DE CONCRETO COM CONCRETO MOLDADO IN LOCO, FEITO EM OBRA, ACABAMENTO CONVENCIONAL, ESPESSURA 8 CM, ARMADO. AF_08/2022	m²	1440	84,28	20,20	83,91	104,11	29.088,00	120.830,40	149.918,40	2,44 %
2.4		105005 SINAPI	RAMPA DE ACESSIBILIDADE EM CONCRETO MOLDADO IN LOCO, EM CALÇADA PRÉ EXISTENTE COM LARGURA MENOR À 3,00 M, FCK 25MPA, COM PISO PODOTÁTIL. AF_03/2024	m²	864	221,08	132,20	140,90	273,10	114.220,80	121.737,60	235.958,40	3,83 %
2.5		104658 SINAPI	PISO PODOTÁTIL DE ALERTA OU DIRECIONAL, DE CONCRETO, ASSENTADO SOBRE ARGAMASSA. AF_03/2024	m²	330	150,42	44,88	141,15	185,81	14.737,80	48.579,50	61.317,30	1,00 %
3													
MANUTENÇÃO DO ABRIGO COM FORNECIMENTO DE MATERIAL PELA EMPRESA													
3.1		04 Próprio	RECOLOCAÇÃO DE TELHADO DA PARADA, EM CHAPA DE AÇO GALVANIZADO Nº 24, FIXADA COM PARAFUSO, INCLUSIVE MATERIAL	UND	360	569,75	144,81	559,00	703,81	52.131,60	201.240,00	253.371,60	4,12 %
3.2		05 Próprio	RECOLOCAÇÃO DE PROTEÇÃO TRASEIRA EM CHAPA DE AÇO GALVANIZADO Nº16, FIXADA COM PARAFUSO, INCLUSIVE MATERIAL	UND	120	479,64	96,54	495,95	592,49	11.584,80	59.514,00	71.098,80	1,15 %
3.3		06 Próprio	RECOLOCAÇÃO DE PROTEÇÃO LATERAL EM CHAPA DE AÇO GALVANIZADO Nº16, FIXADA COM PARAFUSO, INCLUSIVE MATERIAL	UND	120	244,96	96,54	206,05	302,59	11.584,80	24.726,00	36.310,80	0,59 %



ESTADO DO RIO GRANDE DO SUL
MUNICÍPIO DE CANOAS
Secretaria Municipal de Licitações e
Contratos

nº 25.0.000064565-9

3.4	17	Próprio	RECOMPOSIÇÃO DA ESTRUTURA METÁLICA DO BANCO DA PARADA, INCLUSIVE MATERIAL	UND	120	152,55	19,70	168,74	188,44	2.364,00	20.248,80	22.612,80	0,37 %
3.5	03	Próprio	IMPLANTAÇÃO DE PRANCHA DE MADEIRA DE LEI PARA BANCO, 2 RIPAS DE 4cm x 15cm x 1,80 m, INCLUSIVE MATERIAIS	UND	240	86,41	21,35	85,39	106,74	5.124,00	20.493,80	25.617,80	0,42 %
3.6	07	Próprio	LIXAMENTO, FUNDO E PINTURA (2 DEMÃO) DE TODO O ABRIGO	UND	1200	2.072,73	1.476,61	1.083,83	2.560,44	1.771.932,00	1.300.596,00	3.072.528,00	46,91 %
3.7	102179	SINAPI	INSTALAÇÃO DE VIDRO TEMPERADO, E = 6 MM, ENCAIXADO EM PERFIL U. AF_01/2021_PS	m²	240	317,51	70,50	321,72	392,22	16.920,00	77.212,80	94.132,80	1,53 %
3.8	100741	SINAPI	PINTURA COM TINTA ALQUÍDICA DE ACABAMENTO (ESMALTE SINTÉTICO ACETINADO) PULVERIZADA SOBRE SUPERFÍCIES METÁLICAS (EXCETO PERFIL) EXECUTADO EM OBRA (POR DEMÃO). AF_01/2020_PE	m²	2000	26,62	14,21	18,67	32,88	28.420,00	37.340,00	65.760,00	1,07 %
3.9	100722	SINAPI	PINTURA COM TINTA ALQUÍDICA DE FUNDO (TIPO ZARCÃO) APLICADA A ROLO OU PINCEL SOBRE SUPERFÍCIES METÁLICAS (EXCETO PERFIL) EXECUTADO EM OBRA (POR DEMÃO). AF_01/2020	m²	1000	25,66	18,30	13,39	31,69	18.300,00	13.390,00	31.690,00	0,51 %
3.10	100717	SINAPI	LIXAMENTO MANUAL EM SUPERFÍCIES METÁLICAS EM OBRA. AF_01/2020	m²	1000	10,16	8,06	4,49	12,55	8.060,00	4.490,00	12.550,00	0,20 %
4			INSTALAÇÃO DE TELHADO, DE CHAPAS DE PROTEÇÃO E BANCO, COM FORNECIMENTO DE MATERIAL PELA PREFEITURA									67.327,20	1,09 %
4.1	20	Próprio	INSTALAÇÃO DE TELHADO DO ABRIGO, EM CHAPA DE AÇO GALVANIZADO Nº 24 (FORNECIDA PELA PREFEITURA), FIXADA COM PARAFUSO	UND	120	182,76	144,81	80,95	225,76	17.377,20	9.714,00	27.091,20	0,44 %
4.2	21	Próprio	INSTALAÇÃO DE PROTEÇÃO TRASEIRA EM CHAPA DE AÇO GALVANIZADO Nº16 (FORNECIDA PELA PREFEITURA), FIXADA COM PARAFUSO	UND	120	117,24	96,54	48,28	144,82	11.584,80	5.793,60	17.378,40	0,28 %
4.3	22	Próprio	INSTALAÇÃO DE PROTEÇÃO LATERAL EM CHAPA DE AÇO GALVANIZADO Nº16 (FORNECIDA PELA PREFEITURA), FIXADA COM PARAFUSO	UND	120	110,34	96,54	39,76	136,30	11.584,80	4.771,20	16.356,00	0,27 %
4.4	23	Próprio	INSTALAÇÃO DE PRANCHA DE MADEIRA DE LEI PARA BANCO, 2 RIPAS DE 4cm x 15cm x 1,80 m (FORNECIDAS PELA PREFEITURA)	UND	120	43,86	21,35	32,83	54,18	2.562,00	3.939,60	6.501,60	0,11 %
5			MANUTENÇÃO DA ESTRUTURA DO ABRIGO COM FORNECIMENTO DE MATERIAL PELA EMPRESA									1.278.217,20	20,76 %
5.1	13	Próprio	SUBSTITUIÇÃO DA ESTRUTURA DA COBERTURA DO ABRIGO, COM FORNECIMENTO DE MATERIAL	UND	120	2.152,71	199,63	2.459,61	2.659,24	23.955,60	295.153,20	319.108,80	5,18 %
5.2	14	Próprio	SUBSTITUIÇÃO DO "PÉ" DO ABRIGO, COM FORNECIMENTO DE MATERIAL	UND	240	879,94	96,02	967,96	1.086,98	23.764,80	237.110,40	260.875,20	4,24 %
5.3	19	Próprio	REPARO DE "PÉ" DO ABRIGO, CORTE E SOLDA, INCLUSIVE MATERIAL	und	120	687,11	120,37	728,41	848,78	14.444,40	87.409,20	101.853,60	1,65 %
5.4	15	Próprio	SUBSTITUIÇÃO DA ESTRUTURA LATERAL DO ABRIGO, EXCLUINDO O "PÉ", COM FORNECIMENTO DE MATERIAL	UND	120	1.124,18	49,51	1.339,18	1.388,69	5.941,20	160.701,60	166.642,80	2,71 %
5.5	16	Próprio	SUBSTITUIÇÃO DA ESTRUTURA TRASEIRA DO ABRIGO, COM FORNECIMENTO DE MATERIAL	UND	120	2.899,01	120,37	3.460,77	3.581,14	14.444,40	415.292,40	429.736,80	6,98 %
6			MANUTENÇÃO DA ESTRUTURA DO ABRIGO COM MODULOS FORNECIDOS PELA PREFEITURA									97.087,20	1,58 %
6.1	24	Próprio	SUBSTITUIÇÃO DA ESTRUTURA DA COBERTURA DO ABRIGO, COM FORNECIMENTO DE MATERIAL PELA PREFEITURA	UND	120	492,15	115,15	492,80	607,95	13.818,00	59.136,00	72.954,00	1,19 %
6.2	25	Próprio	SUBSTITUIÇÃO DO "PÉ" DO ABRIGO, COM FORNECIMENTO DE MATERIAL PELA PREFEITURA	UND	120	46,52	42,70	14,76	57,46	5.124,00	1.771,20	6.895,20	0,11 %
6.3	26	Próprio	SUBSTITUIÇÃO DA ESTRUTURA LATERAL DO ABRIGO, EXCLUINDO O "PÉ", COM FORNECIMENTO DE MATERIAL PELA PREFEITURA	UND	120	46,52	42,70	14,76	57,46	5.124,00	1.771,20	6.895,20	0,11 %



ESTADO DO RIO GRANDE DO SUL
MUNICÍPIO DE CANOAS
Secretaria Municipal de Licitações e
Contratos

nº 25.0.000064565-9

6.4	27 Próprio	SUBSTITUIÇÃO DA ESTRUTURA TRASEIRA DO ABRIGO, COM FORNECIMENTO DE MATERIAL	UND	120	69,78	64,05	22,14	86,19	7.686,00	2.656,80	10.342,80	0,17 %
7		REMOÇÃO E INSTALAÇÃO DE ABRIGO COMPLETO									317.826,00	5,16 %
7.1	01 Próprio	REMOÇÃO DE ABRIGO, INCLUSIVE TRANSPORTE	UND	120	499,05	123,50	492,97	616,47	14.820,00	59.156,40	73.976,40	1,20 %
7.2	02 Próprio	INSTALAÇÃO DE ABRIGO FORNECIDO PELA PREFEITURA, INCLUSIVE BASE	UND	120	979,62	237,86	972,26	1.210,12	28.543,20	116.671,20	145.214,40	2,36 %
7.3	28 Próprio	INSTALAÇÃO DE ABRIGO FORNECIDO PELA PREFEITURA EM BASES JÁ EXECUTADAS	UND	120	665,40	164,88	657,28	821,96	19.781,60	78.873,60	98.655,20	1,60 %
8		LIMPEZA E CAPINA DO LOCAL DO ABRIGO									54.024,00	0,88 %
8.1	18 Próprio	Limpeza e capina do local da parada	und	1200	36,45	26,85	18,17	45,02	32.220,00	21.804,00	54.024,00	0,88 %

Totais -> 2.406.199,32 3.749.694,83 6.155.894,15

Total sem BDI 4.983.375,83
Total do BDI 1.172.518,32
Total Geral 6.155.894,15

Cleiton Felipe Pinto
Engenheiro de tráfego



ESTADO DO RIO GRANDE DO SUL
MUNICÍPIO DE CANOAS
Secretaria Municipal de Mobilidade Urbana

Processo nº 25.0.000064565-9

ANEXO II

PLANILHA DE DETALHAMENTO DO BDI

Planilha de Detalhamento do BDI

Tomador	Prefeitura Municipal de Canoas
Nº do Contrato de Repasse	xxxxxxxxxx
Nome da Obra	MANUTENÇÃO DE ABRIGOS DE ÔNIBUS
Município da Obra	Canoas-RS
Tipo de Obra	Construção de edifícios
Contribuição Previdenciária	Orçamento SEM A DESONERAÇÃO prevista na Lei 13.161/2015
Conforme legislação tributária municipal, definir estimativa de percentual da base de cálculo para o ISS:	100%
Sobre a base de cálculo, definir a respectiva alíquota do ISS (entre 2% e 5%):	3,00%

Parcelas do BDI	Valor percentual adotado
(AC) - Administração Central	4,00
(S) + (G) - Seguro e Garantia	0,80
(R) - Risco	1,27
(DF) - Despesas Financeiras	1,23
(L) - Lucro	7,40
(I ₁) - PIS	0,65
(I ₂) - COFINS	3,00
(I ₃) - ISS	3,00
(I ₄) - Contrib. Previdenciária	0,00
BDI Adotado	23,53

Limites das parcelas do BDI para obras do tipo acima selecionado. Acórdão TCU 2622/2013			
Min	Med.	Máx.	
3,00	4,00	5,50	
0,80	0,80	1,00	
0,97	1,27	1,27	
0,59	1,23	1,39	
6,16	7,40	8,96	
0,65	0,65	0,65	
3,00	3,00	3,00	
2,00	2,00	5,00	

$$BDI = \frac{(1 + AC + S + R + G)(1 + DF)(1 + L)}{(1 - I)} - 1$$

Valor para simples conferência do enquadramento do BDI nos limites estabelecidos pelo Acórdão TCU 2622/2013	
BDI desconsiderando a parcela (I ₄) contribuição previdenciária	23,53

Limites do valor do BDI para obras do tipo acima selecionado. Acórdão TCU 2622/2013		
20,34	22,12	25,00

DECLARAÇÕES

DECLARO que, de acordo com a legislação tributária do município de Canoas-RS, considerando a natureza da obra acima discriminada, para cálculo do valor de ISS a ser cobrado da empresa construtora, é aplicada a alíquota de 3% sobre o valor total da obra.

DECLARO que o percentual de encargos sociais utilizados no valor da mão-de-obra do orçamento são os encargos sociais praticados pelo SINAPI e/ou SICRO.

DECLARO que o orçamento da obra foi verificado com os custos nas duas possibilidades de CONTRIBUIÇÃO PREVIDENCIÁRIA e foi adotada a modalidade SEM DESONERAÇÃO por ser a mais adequada ao Tomador Prefeitura Municipal de Canoas.

Observações:

Assinatura do Responsável Técnico pelo orçamento	13926361
Cleiton Felipe Pinto - CREA RS233591	Nº ART ou RRT do orçamento
Título, Nome e CREA/CAU do Responsável Técnico pelo orçamento	04/08/2025
	Data

Assinatura do Responsável Tomador
Cleiton Felipe Pinto - Engenheiro Tráfego
Cargo e Nome



ANEXO III

FORMA E CRITÉRIOS DE SELEÇÃO DO FORNECEDOR

1.1. O fornecedor será selecionado por meio da realização de procedimento de licitação, na modalidade **PREGÃO**, sob a forma **ELETRÔNICA**, com adoção do critério de julgamento pelo **MAIOR DESCONTO**.

1.1.1. Da divisão da licitação: Adjudicação por lote.

1.1.2. Modo de Disputa: Aberto.

2. DA HABILITAÇÃO

2.1. Qualificação Técnica

I - apresentação de profissional, devidamente registrado no conselho profissional competente, quando for o caso, detentor de atestado de responsabilidade técnica por execução de obras de reforma ou serviço de características semelhantes, para fins de contratação;

II - certidões ou atestados, regularmente emitidos pelo conselho profissional competente, quando for o caso, que demonstrem capacidade operacional na execução de serviços similares de complexidade tecnológica e operacional equivalente ou superior, bem como documentos comprobatórios emitidos na forma do § 3º do art. 88 da Lei nº 14.133 /2021;

III - indicação do pessoal técnico, das instalações e do aparelhamento adequados e disponíveis para a realização do objeto da licitação, bem como da qualificação de cada membro da equipe técnica que se responsabilizará pelos trabalhos;

IV - prova do atendimento de requisitos previstos em lei especial, quando for o caso;

V - registro ou inscrição na entidade profissional competente, quando for o caso;



ESTADO DO RIO GRANDE DO SUL
MUNICÍPIO DE CANOAS
Secretaria Municipal de Mobilidade Urbana

Processo nº 25.0.000064565-9

VI - declaração de que o licitante tomou conhecimento de todas as informações e das condições locais para o cumprimento das obrigações objeto da licitação.

VII - Declaração formal, conforme modelo anexo, de disponibilidade dos equipamentos adequados à realização do objeto, bem como do pessoal técnico adequado e de indicação do(s) Responsável(eis) Técnico(s) pela execução do objeto da licitação, sendo este (s) no mínimo, 01 Engenheiro Civil ou Arquiteto devidamente registrado(s) no CREA/CAU, assinada por representante legal ou por procurador / credenciado, munido de procuração hábil, nos termos da Lei, ou de carta de credenciamento, nos termos do modelo anexo.

VIII - Prova de que o responsável técnico indicado pertence ao quadro da licitante na data da assinatura do contrato, deverá ser feita mediante a apresentação de carteira profissional (CTPS) ou ficha de registro de empregados (FRE), no caso de vínculo empregatício, de ato constitutivo, contrato social ou estatuto, devidamente registrado no órgão competente, no caso de vínculo societário, admissível Contrato de Prestação de Serviço.

IX - O profissional indicado pela licitante para fins de comprovação da capacitação técnica profissional, deverá participar do serviço objeto da licitação, admitindo-se a substituição por profissionais de experiência equivalente ou superior, desde que aprovada pelo contratante.

X - Prova de Registro da Licitante e do (s) Responsável (eis) técnico (s) indicado (s), junto ao Conselho Regional de Engenharia e Agronomia – CREA ou Conselho de Arquitetura e Urbanismo - CAU, através de certidão(ões), dentro de seu(s) prazo(s) de validade.

XI - Comprovação de Capacidade Técnica Profissional, através da apresentação de Atestado(s) de Capacidade Técnica, fornecido por pessoa jurídica de direito público ou privado, devidamente registrado pelo CREA/CAU e acompanhado(s) da(s) CAT(s), emitida pelo CREA/CAU, pelo qual o profissional (is) indicado (s) comprove (em) ter executado obras de reforma compatível em característica com o objeto do Edital, devendo apresentar, obrigatoriamente, no mínimo, as seguintes características similares ao objeto:



ESTADO DO RIO GRANDE DO SUL
MUNICÍPIO DE CANOAS
Secretaria Municipal de Mobilidade Urbana

Processo nº 25.0.000064565-9

- a) Obras de reforma ou construção de calçadas, em concreto, com no mínimo 200,00 m²;
- b) Obras de reforma em estrutura metálica, 200,00 m²;
- c) Pintura de estrutura metálica, em no mínimo, 200,00 m².

XII - O(s) atestado(s) apresentado(s) deverá(ão) conter as seguintes informações: nome do contratado e do contratante, identificação do tipo ou natureza do serviço, endereço completo do serviço, data de início e conclusão do serviço, nome e título dos responsáveis técnicos, nº. do registro no CREA/CAU dos responsáveis técnicos, descrição dos serviços executados e suas quantidades, número da ART/RRT e número do contrato ou documento equivalente, sendo que não serão aceitos atestados de obra inacabada, executada parcialmente, ou em consórcio com outras empresas.

XIII - A realização da vistoria não se consubstancia em condição para a participação na licitação, ficando, contudo, as licitantes cientes que após a apresentação das propostas não serão admitidas, em hipótese alguma, alegações posteriores no sentido da inviabilidade de cumprir com as obrigações, face ao desconhecimento dos serviços e de dificuldades técnicas não previstas.

XIV - Declaração Formal, conforme modelo anexo, de que a licitante se compromete a elaborar os Programas de Prevenção de Segurança e Saúde no Trabalho, conforme anexo e assinados pelo representante legal da empresa ou por procurador / credenciado, munido de procuração hábil nos termos da Lei, ou de carta de credenciamento, nos termos do modelo anexo.

3. DA ATA DE REGISTRO DE PREÇOS - ARP

3.1. Da formalização da ARP



ESTADO DO RIO GRANDE DO SUL
MUNICÍPIO DE CANOAS
Secretaria Municipal de Mobilidade Urbana

Processo nº 25.0.000064565-9

3.1.1. O Registro de Preços será formalizado com a(s) licitante(s) vencedora(s) por meio da Ata de Registro de Preços, documento vinculativo e obrigacional, observadas as disposições contidas na Lei n.º 14.133/2021 e no Decreto Municipal n.º 045/2024.

3.1.1.1. Da Ata de Registro de Preços constará o objeto, o(s) quantitativo(s), o(s) preço(s), o fornecedor, o(s) Órgão(s) Participante(s) e a(s) condições a serem praticadas, conforme definido neste Termo de Referência.

3.1. Da formalização da ARP

3.1.1. O Registro de Preços será formalizado com a(s) licitante(s) vencedora(s) por meio da Ata de Registro de Preços, documento vinculativo e obrigacional, observadas as disposições contidas na Lei n.º 14.133/2021 e no Decreto Municipal n.º 045/2024.

3.1.1.1. Da Ata de Registro de Preços constará o objeto, o(s) quantitativo(s), o(s) preço(s), o fornecedor, o(s) Órgão(s) Participante(s) e a(s) condições a serem praticadas, conforme definido neste Termo de Referência.

3.1.2. O(s) fornecedor(es) que tenha(m) seu preço registrado obrigará-se a cumprir as condições dispostas na Ata de Registro de Preços, aplicando-o ao quantitativo solicitado pela Administração, de acordo com a quantidade registrada, sujeita(s) às penalidades cabíveis em caso de descumprimento.

3.1.3. O(s) preço(s) registrado(s) com indicação do fornecedor serão divulgados no diário oficial do Município e no Portal Nacional de Contratações Públicas – PNCP e ficarão disponíveis durante a vigência da Ata de Registro de Preços.

3.1.4. A existência de preços registrados implicará compromisso de fornecimento nas condições estabelecidas, mas não obriga a Administração Pública Municipal a contratar, facultando-se a realização de licitação específica para a aquisição pretendida.



ESTADO DO RIO GRANDE DO SUL
MUNICÍPIO DE CANOAS
Secretaria Municipal de Mobilidade Urbana

Processo nº 25.0.000064565-9

3.1.5. O Órgão Participante do registro de preços deverá, quando da necessidade de contratação, recorrer ao Órgão Gerenciador da Ata de Registro de Preços, para que este proceda a indicação do fornecedor e respectivo preço a ser praticado.

3.1.6. O quantitativo previsto para o(s) item(ns) com preço registrado na Ata de Registro de Preços poderá ser remanejada pelo Órgão Gerenciador entre órgãos participantes do registro de preços.

3.1.7. Será vedada a participação do(s) Órgão(s) em mais de uma Ata de Registro de Preços com o mesmo objeto no prazo de validade daquela de que já tenha participado, salvo na ocorrência de ata que tenha registrado quantitativo inferior ao máximo previsto neste Termo de Referência. (art. 82, VIII, Lei nº 14.133/2021).

3.2. Das condições e do prazo para assinatura da Ata de Registro de Preços

3.2.1. Homologado o resultado da licitação, o Órgão Gerenciador, respeitada a ordem de classificação e a quantidade de fornecedor(es) a ser(em) registrado(s), convocará a(s) licitante(s) vencedora(s) para assinatura da Ata de Registro de Preços, que deverá(ão) firmar a contratação no prazo instituído no subitem 3.2.2, sob pena de decair do direito à contratação, sem prejuízo das sanções previstas neste Termo de Referência.

3.2.2. A(s) licitante(s) vencedora(s) terá(ão) o prazo de até **5 (cinco) dias consecutivos** para **assinatura da Ata**, contados da data de convocação feita, por escrito, pelo Órgão Gerenciador.

3.2.2.1. O prazo para assinatura da Ata do Sistema de Registro de Preços poderá ser prorrogado uma vez, por igual período, mediante solicitação devidamente justificada, apresentada pela licitante vencedora dentro do prazo e aceite do Município.

3.2.3. Após cumpridos os requisitos de publicidade, a Ata terá efeito de compromisso de fornecimento nas condições estabelecidas.



ESTADO DO RIO GRANDE DO SUL
MUNICÍPIO DE CANOAS
Secretaria Municipal de Mobilidade Urbana

Processo nº 25.0.000064565-9

3.2.4. A assinatura da Ata de Registro de Preços poderá ser por meio do Sistema Eletrônico de Informações (SEI), desde que o fornecedor tenha um Certificado emitido por uma Autoridade Certificadora (AC), credenciada na Infraestrutura de Chaves Públicas Brasileira (ICP - Brasil), na forma da legislação vigente.

3.2.4.1. O cadastro poderá ser realizado via sítio eletrônico do município, na aba Serviços > Carta de Serviços > SEI! Usuário Externo.

3.3. Da negociação do(s) preço(s) registrado(s)

3.3.1. Na hipótese do preço registrado tornar-se superior ao preço praticado no mercado, por motivo superveniente, o Órgão Gerenciador convocará o fornecedor para negociar a redução do preço registrado.

3.3.2. Caso não aceite reduzir seu preço aos valores praticados pelo mercado, o fornecedor será liberado do compromisso assumido quanto ao item registrado, sem aplicação de penalidades administrativas.

3.3.3. Na hipótese prevista no subitem 3.3.2, o Órgão Gerenciador convocará os fornecedores do Cadastro Reserva, na ordem de classificação, para verificar se aceitam reduzir seus preços aos valores de mercado, observado o disposto no subitem 3.5.4.

3.3.4. Se não obtiver êxito nas negociações, o Órgão Gerenciador procederá ao cancelamento da Ata de Registro de Preços, nos termos do disposto no subitem 3.6, e adotará as medidas cabíveis para a obtenção de contratação mais vantajosa.

3.3.5. Na hipótese de redução do preço registrado, o Órgão Gerenciador comunicará aos órgãos que tiverem firmado contratos decorrentes da Ata de Registro de Preços, para que avaliem a conveniência e a oportunidade de diligenciarem negociação.

3.3.6. Na hipótese do preço de mercado tornar-se superior ao preço registrado e o fornecedor não puder cumprir as obrigações estabelecidas na Ata de Registro de Preços, será facultado ao fornecedor requerer ao gerenciador a alteração do preço registrado,



ESTADO DO RIO GRANDE DO SUL
MUNICÍPIO DE CANOAS
Secretaria Municipal de Mobilidade Urbana

Processo nº 25.0.000064565-9

mediante comprovação de fato superveniente que o impossibilite de cumprir o compromisso.

3.3.7. Para fins do disposto no subitem 3.3.6, o fornecedor encaminhará solicitação de reequilíbrio econômico-financeiro, conforme art. 23 do Decreto Municipal 045/2024 e art. 63 do Decreto Municipal nº 549/2023.

3.3.8. Na hipótese de não comprovação da existência de fato superveniente que inviabilize o preço registrado, o pedido será indeferido pelo Órgão Gerenciador e o fornecedor deverá cumprir as obrigações estabelecidas na Ata de Registro de Preços, sob pena de cancelamento do seu registro, nos termos do disposto no subitem 3.5, sem prejuízo da aplicação das sanções previstas na Lei nº 14.133, de 2021, e na legislação aplicável.

3.3.9. Na hipótese de cancelamento do registro do fornecedor, nos termos do disposto no subitem 3.3.8, o Órgão Gerenciador convocará os fornecedores do Cadastro Reserva, na ordem de classificação, para verificar se aceitam manter seus preços registrados, observado o disposto nos subitens 3.1.2.2 e 3.1.2.4.

3.3.10. Se não obtiver êxito nas negociações, o Órgão Gerenciador procederá ao cancelamento da Ata de Registro de Preços, nos termos do disposto no subitem 3.6 e adotará as medidas cabíveis para a obtenção da contratação mais vantajosa.

3.3.11. Na hipótese de comprovação do disposto nos subitens 3.3.6 e 3.3.7, o Órgão Gerenciador atualizará o preço registrado, de acordo com o Decreto Municipal nº 45/2024.

3.4. Da alteração ou atualização o(s) preço(s) registrado(s)

3.4.1. O(s) preço(s) registrado(s) poderá(ão) ser alterado(s) ou atualizado(s) em decorrência de eventual redução do(s) preço(s) praticado(s) no mercado ou de fato que eleve o custo dos bens registrados, nas seguintes situações:



ESTADO DO RIO GRANDE DO SUL
MUNICÍPIO DE CANOAS
Secretaria Municipal de Mobilidade Urbana

Processo nº 25.0.000064565-9

- a) em caso de força maior, caso fortuito ou fato do príncipe ou em decorrência de fatos imprevisíveis ou previsíveis de consequências incalculáveis, que inviabilizem a execução da ata tal como pactuada, nos termos do disposto na alínea “d” do inciso II do caput do art. 124 da Lei nº 14.133, de 2021;
- b) em caso de criação, alteração ou extinção de quaisquer tributos ou encargos legais ou superveniência de disposições legais, com comprovada repercussão sobre o(s) preço(s) registrado(s);
- c) conforme condições de reajuste ou repactuação de preços referidos neste Termo de Referência.

3.5. Do cancelamento do registro do fornecedor

3.5.1. O registro do fornecedor será cancelado pelo Órgão Gerenciador quando o fornecedor:

- a) descumprir as condições da Ata de Registro de Preços sem motivo justificado;
- b) não retirar a nota de empenho, ou instrumento equivalente, no prazo estabelecido sem justificativa razoável;
- c) não aceitar manter seu preço registrado, na hipótese prevista no subitem 3.3.8; **ou**
- d) sofrer sanção prevista nos incisos III ou IV do caput do art. 156 da Lei nº 14.133, de 2021.

3.5.2. Na hipótese prevista na alínea ‘d’ do subitem 3.5.1, caso a penalidade aplicada ao fornecedor não ultrapasse o prazo de vigência da Ata de Registro de Preços, o Órgão Gerenciador poderá, mediante decisão fundamentada, optar pela manutenção do registro de preços, vedadas novas contratações derivadas da Ata, enquanto perdurarem os efeitos da sanção.



ESTADO DO RIO GRANDE DO SUL
MUNICÍPIO DE CANOAS
Secretaria Municipal de Mobilidade Urbana

Processo nº 25.0.000064565-9

3.5.3. O cancelamento do registro de preços será formalizado por despacho do Órgão Gerenciador, garantidos os princípios do contraditório e da ampla defesa.

3.5.4. Na hipótese de cancelamento do registro do fornecedor, o Órgão Gerenciador poderá convocar os licitantes que compõem o Cadastro Reserva, observando a ordem de classificação.

3.6. Do cancelamento dos preços registrados

3.6.1. O cancelamento dos preços registrados poderá ser realizado pelo Órgão Gerenciador, em determinada Ata de Registro de Preços, total ou parcialmente, nas seguintes hipóteses, desde que devidamente comprovadas e justificadas:

- a) por razão de interesse público;
- b) a pedido do fornecedor, decorrente de caso fortuito ou força maior; *ou*
- c) se não houver êxito nas negociações, nos termos do disposto nos subitens 3.3.4 e 3.3.10.

4. DOCUMENTAÇÃO NECESSÁRIA PARA ASSINATURA DO CONTRATO

4.1. Durante o prazo de validade da Ata de Registro de Preços, o Município poderá convocar o fornecedor registrado para assinar o(s) possível(is) Termo(s) de Contrato(s), no prazo instituído, sob pena de decair do direito à contratação, sem prejuízo das sanções previstas neste termo de referência.

4.2. O fornecedor registrado terá o prazo de até **5 (cinco) dias consecutivos** para assinatura do Termo de Contrato, contados da data de convocação feita, por escrito, pelo Município.

4.3. O(s) referido(s) prazo(s) poderá(ão) ser prorrogado(s) a critério do Município, mediante apresentação de justificativa pelo fornecedor.

4.4. A assinatura do Termo de Contrato poderá ser por meio do Sistema Eletrônico de Informações (SEI), desde que o fornecedor tenha um Certificado emitido por uma



ESTADO DO RIO GRANDE DO SUL
MUNICÍPIO DE CANOAS
Secretaria Municipal de Mobilidade Urbana

Processo nº 25.0.000064565-9

Autoridade Certificadora (AC), credenciado na Infraestrutura de Chaves Públicas Brasileira (ICP - Brasil), na forma da legislação vigente.

4.4.1. O cadastro poderá ser realizado via sítio eletrônico do município, na aba Serviços > Carta de Serviços > SEI! Usuário Externo.



ESTADO DO RIO GRANDE DO SUL
MUNICÍPIO DE CANOAS
Secretaria Municipal de Mobilidade Urbana

Processo nº 25.0.000064565-9

ANEXO IV

**DECLARAÇÃO DE DISPONIBILIDADE DE EQUIPAMENTOS E PESSOAL
TÉCNICO ADEQUADO PARA EXECUÇÃO DO OBJETO LICITADO E
INDICAÇÃO DO (S) RESPONSÁVEL (EIS) TÉCNICO(S)**

Declaramos, sob as penas da Lei, que a licitante) _____

_____, CNPJ nº _____,

disporá das **instalações**, dos **equipamentos** e **peçoal técnico** adequados para a execução do objeto da licitação.

_____, ____ de _____ de 2025.

Assinatura do representante da licitante

Nome do representante da licitante



ESTADO DO RIO GRANDE DO SUL
MUNICÍPIO DE CANOAS
Secretaria Municipal de Mobilidade Urbana

Processo nº 25.0.000064565-9

ANEXO V

**TERMO DE COMPROMISSO PARA ELABORAÇÃO DOS PROGRAMAS DE
PREVENÇÃO DE SEGURANÇA E SAÚDE NO TRABALHO**

A licitante _____, CNPJ nº. _____ por intermédio de seu representante legal, o(a) Sr.(a). _____, se compromete a elaborar os Programas de Prevenção de Segurança e Saúde no Trabalho, previstos nas Normas Regulamentadoras (PCMSO, PPRA, PCMAT) e demais medidas previstas na legislação pertinente.

_____, ____ de _____ de 2025.

Assinatura do representante da licitante

Nome do representante da licitante



ANEXO VI

DETALHAMENTO DO S ABRIGOS DE ÔNIBUS

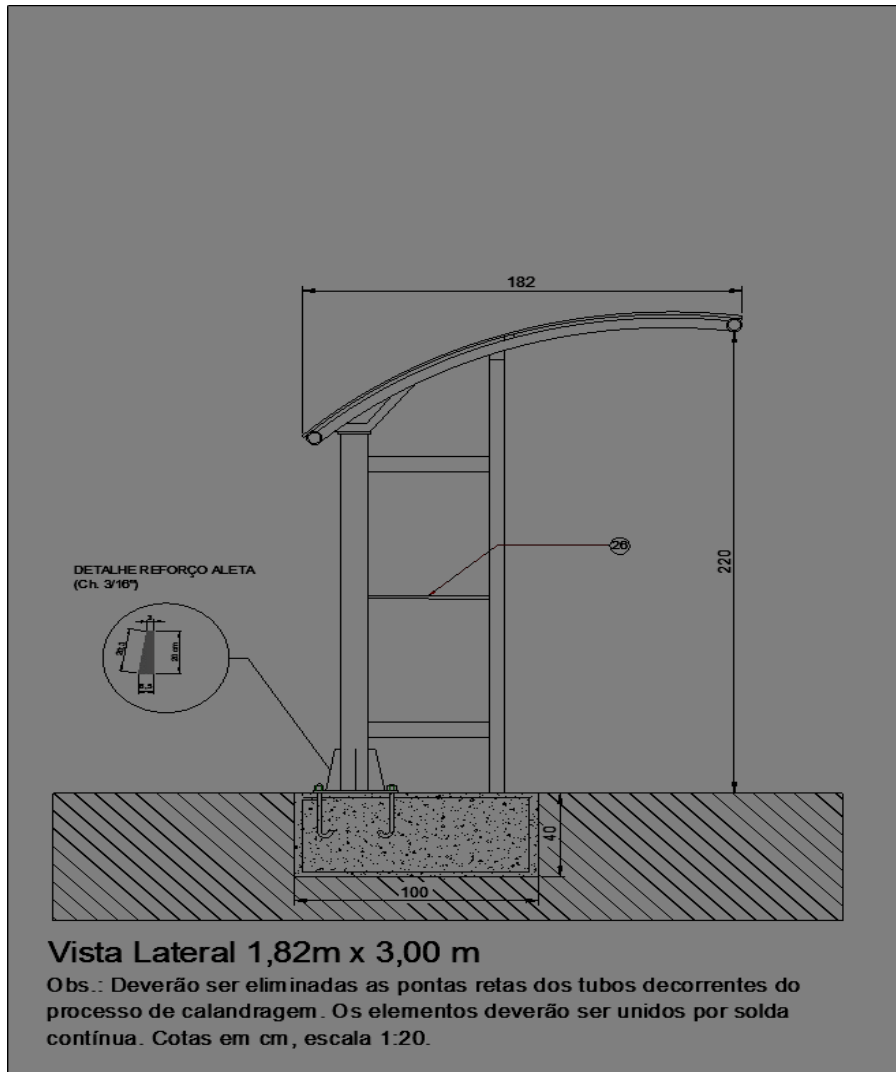



ESTADO DO RIO GRANDE DO SUL
MUNICÍPIO DE CANOAS
Secretaria Municipal de Mobilidade Urbana

Processo nº 25.0.000064565-9

ANEXO I - PLANTAS E DETALHE PAINEL LATERAL

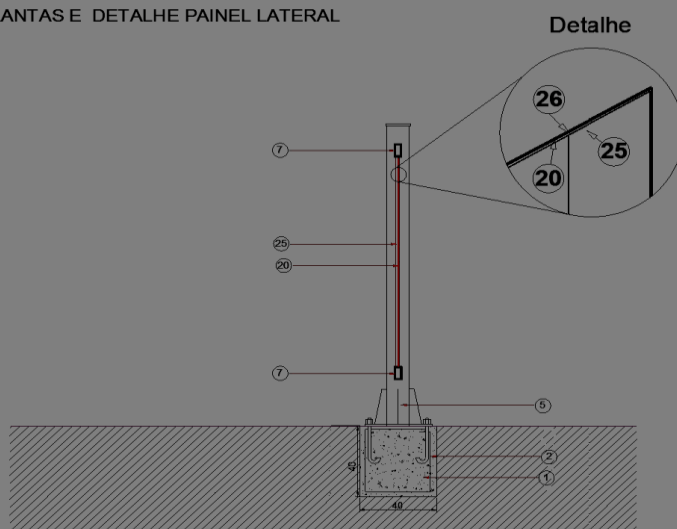

Detalhamento - Painel Lateral
Módulo 1,82m x 3,00 m

Obs.: Deverão ser eliminadas as pontas retas dos tubos decorrentes do processo de calandragem. Os elementos deverão ser unidos por solda contínua. Cotas em cm, escala 1:20



ESTADO DO RIO GRANDE DO SUL
MUNICÍPIO DE CANOAS
Secretaria Municipal de Mobilidade Urbana

Processo nº 25.0.000064565-9

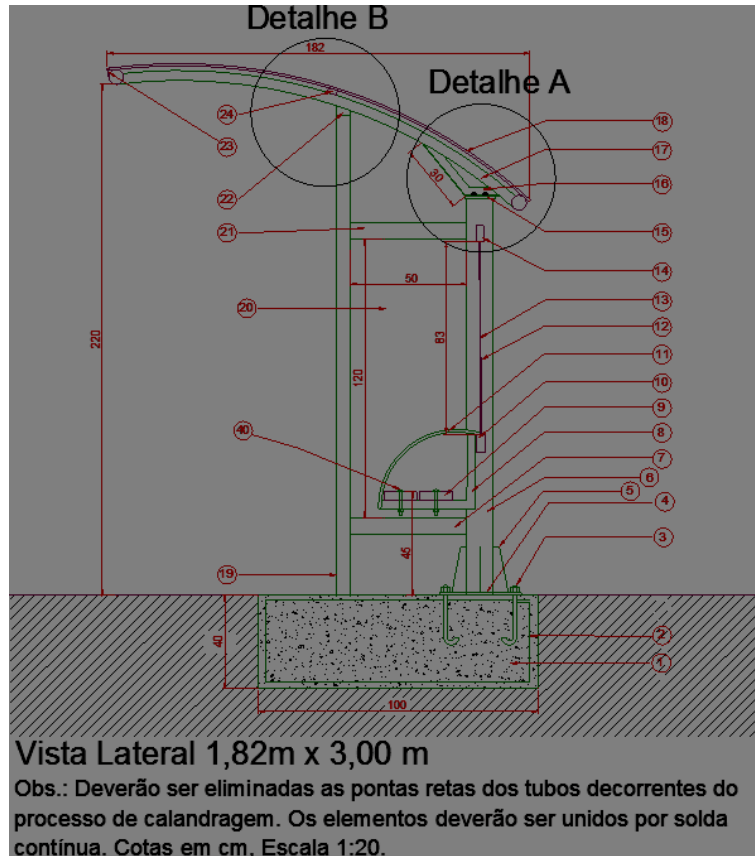

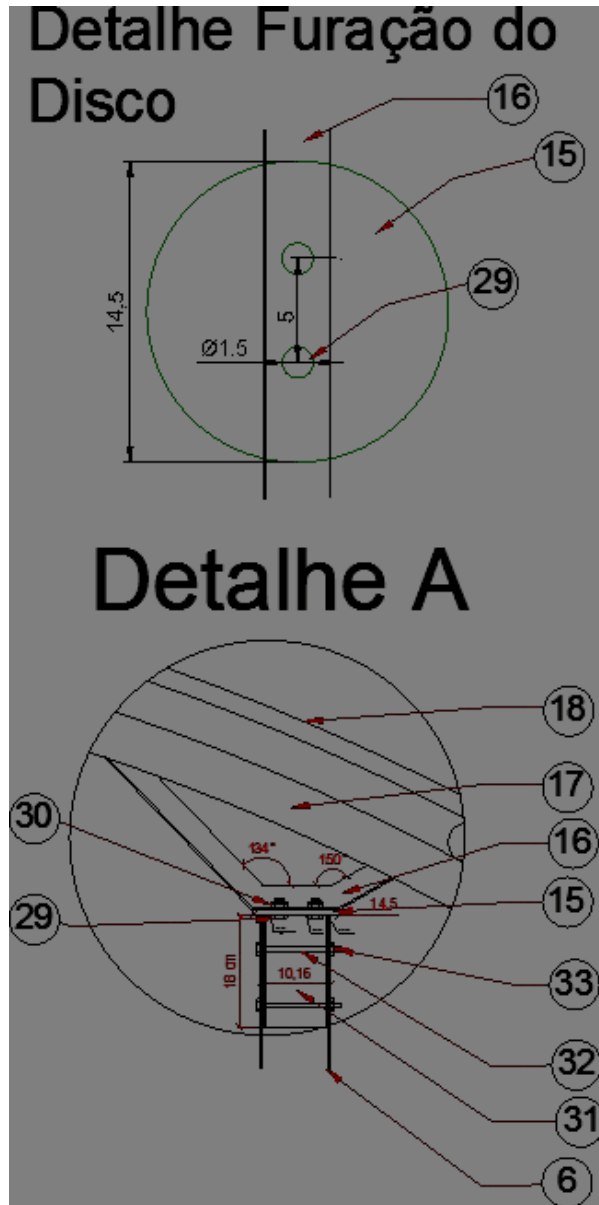



ESTADO DO RIO GRANDE DO SUL
MUNICÍPIO DE CANOAS
Secretaria Municipal de Mobilidade Urbana

Processo nº 25.0.000064565-9

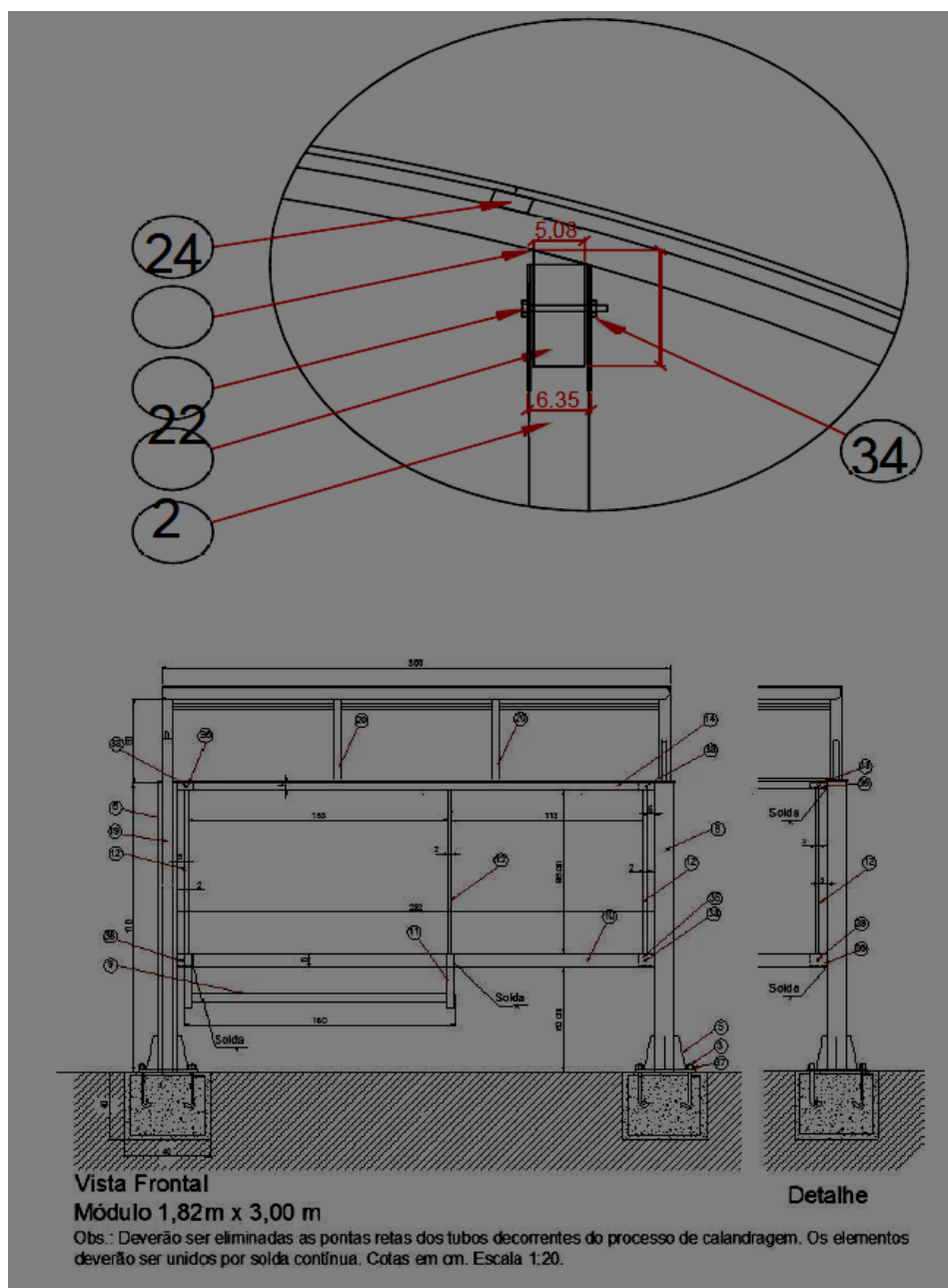



ESTADO DO RIO GRANDE DO SUL
MUNICÍPIO DE CANOAS
Secretaria Municipal de Mobilidade Urbana

Processo nº 25.0.000064565-9

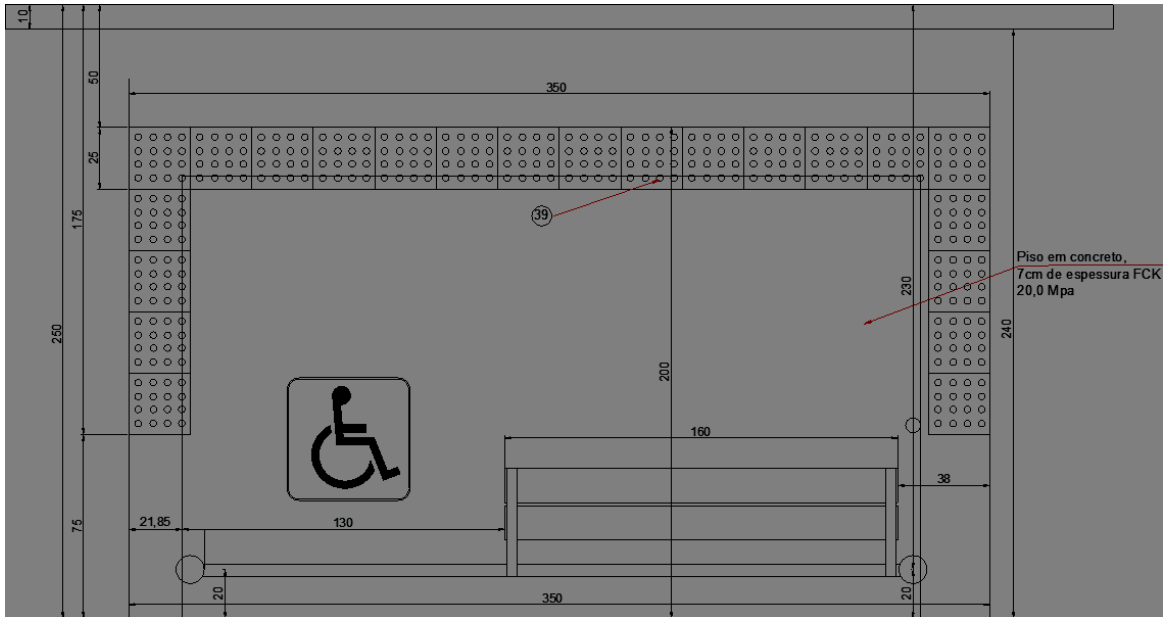

Vista Superior

Módulo 1,82m x 3,00 m

Obs.: Deverão ser eliminadas as pontas retas dos tubos decorrentes do processo de calandragem. Os elementos deverão ser unidos por solda contínua. Medidas em cm, escala 1:20.



ESTADO DO RIO GRANDE DO SUL
MUNICÍPIO DE CANOAS
Secretaria Municipal de Mobilidade Urbana

Processo nº 25.0.000064565-9

ANEXO VII

MODELO DE DECLARAÇÃO DE HABILITAÇÕES

(Razão Social da licitante) _____, por meio de seu Responsável Legal, declara, sob as penas da lei que:

- 1) Cumpre as exigências de reserva de cargos para pessoa com deficiência e para reabilitado da Previdência Social, previstas em lei e em outras normas específicas;
- 2) Tomou conhecimento de todas as informações e das condições locais para o cumprimento das obrigações objeto da licitação.
- 3) Não desenvolve trabalho noturno, perigoso ou insalubre com pessoas menores de dezoito anos, nem qualquer trabalho com menores de dezesseis anos, salvo na condição de aprendiz, a partir de quatorze anos, demonstrando cumprimento do disposto no artigo 7º, inciso XXXIII, da CF/88
- 4) Não possui em seu quadro societário, servidores efetivos e/ou comissionados vinculados ao município de Canoas ou de suas autarquias e fundações, incluídos na condição de sócios e/ou administradores.
- 5) Não estar temporariamente suspensa de participar de licitação e/ou impedida de contratar com a Administração, não ter sido declarada inidônea de licitar ou contratar com a Administração Pública;

Declara, ainda que todo e qualquer fato que importe em modificação da situação ora declarada será imediatamente comunicada, por escrito, à SMLC do Município de Canoas/RS.

_____, _____ de _____ de 2025

Nome completo e assinatura do representante legal da empresa



ESTADO DO RIO GRANDE DO SUL
MUNICÍPIO DE CANOAS
Secretaria Municipal de Mobilidade Urbana

Processo nº 25.0.000064565-9

ANEXO VIII
MODELO DE PROPOSTA FINANCEIRA

Item	Código	Banco	Descrição	Und	Quant.	Valor Unit.	Valor Unit com BDI			Total		
						Sem BDI	M. O.	MAT.	Total	M. O.	MAT.	Total
1												
SINALIZAÇÃO E REMOÇÕES												
1.1		08 Próprio	ISOLAMENTO DE ÁREA COM TELA PLÁSTICA LARANJA, TIPO TAPUME PARA SINALIZAÇÃO, EM VOLTA DA PARADA A SER REVITALIZADA	UND	1200							
1.2		104790 SINAPI	DEMOLIÇÃO DE PISO DE CONCRETO SIMPLES, DE FORMA MECANIZADA COM MARTELETE, SEM REAPROVEITAMENTO. AF_09/2023	m²	337,5							
1.3		09 Próprio	REMOÇÃO DE TELHADO DOS ABRIGOS, SEM APROVEITO, INCLUSIVE TRANSPORTE, CARGA E DESCARGA	UND	120							
1.4		10 Próprio	REMOÇÃO DA CHAPA DE PROTEÇÃO TRASEIRA DO ABRIGO, SEM APROVEITO, INCLUSIVE TRANSPORTE, CARGA E DESCARGA	UND	120							
1.5		11 Próprio	REMOÇÃO DA CHAPA DE PROTEÇÃO LATERAL DO ABRIGO, SEM APROVEITO, INCLUSIVE TRANSPORTE, CARGA E DESCARGA	UND	120							
1.6		12 Próprio	REMOÇÃO DE BANCO DE MADEIRA, SEM APROVEITO, INCLUSIVE TRANSPORTE, CARGA E DESCARGA	UND	120							
2												
CALÇADA EM CONCRETO ARMADO												
2.1		96621 SINAPI	LASTRO COM MATERIAL GRANULAR, APLICAÇÃO EM BLOCOS DE COROAMENTO, ESPESSURA DE 5 CM. AF_01/2024	m²	72							
2.2		97113 SINAPI	APLICAÇÃO DE LONA PLÁSTICA PARA EXECUÇÃO DE PAVIMENTOS DE CONCRETO. AF_04/2022	m²	1440							
2.3		94992 SINAPI	EXECUÇÃO DE PASSEIO (CALÇADA) OU PISO DE CONCRETO COM CONCRETO MOLDADO IN LOCO, FEITO EM OBRA, ACABAMENTO CONVENCIONAL, ESPESSURA 6 CM, ARMADO. AF_08/2022	m²	1440							
2.4		105005 SINAPI	RAMPA DE ACESSIBILIDADE EM CONCRETO MOLDADO IN LOCO, EM CALÇADA PRÉ EXISTENTE COM LARGURA MENOR À 3,00 M, FCK 25MPA, COM PISO PODOTÁTIL. AF_03/2024	m²	864							
2.5		104658 SINAPI	PISO PODOTÁTIL DE ALERTA OU DIRECIONAL, DE CONCRETO, ASSENTADO SOBRE ARGAMASSA. AF_03/2024	m²	330							

Item	Código	Banco	Descrição	Und	Quant.	Valor Unit.	Valor Unit com BDI			Total		
						Sem BDI	M. O.	MAT.	Total	M. O.	MAT.	Total
MANUTENÇÃO DE PARADAS DE ÔNIBUS												
PROPOSTA FINANCEIRA												
B.D.I. 23,53%												
Encargos Sociais Não Desonerado: embutido nos preços unitário dos insumos de mão de obra, de acordo com as bases.												
PREFEITURA MUNICIPAL DE CANOAS - RS												
PROPOSTA FINANCEIRA												
Item	Código	Banco	Descrição	Und	Quant.	Valor Unit.	Valor Unit com BDI			Total		
						Sem BDI	M. O.	MAT.	Total	M. O.	MAT.	Total



ESTADO DO RIO GRANDE DO SUL
MUNICÍPIO DE CANOAS
Secretaria Municipal de Mobilidade Urbana

Processo nº 25.0.000064565-9

3			MANUTENÇÃO DO ABRIGO COM FORNECIMENTO DE MATERIAL PELA EMPRESA																
3.1	04	Próprio	RECOLOCAÇÃO DE TELHADO DA PARADA, EM CHAPA DE AÇO GALVANIZADO Nº 24, FIXADA COM PARAFUSO, INCLUSIVE MATERIAL	UND	360														
3.2	05	Próprio	RECOLOCAÇÃO DE PROTEÇÃO TRASEIRA EM CHAPA DE AÇO GALVANIZADO Nº16, FIXADA COM PARAFUSO, INCLUSIVE MATERIAL	UND	120														
3.3	06	Próprio	RECOLOCAÇÃO DE PROTEÇÃO LATERAL EM CHAPA DE AÇO GALVANIZADO Nº16, FIXADA COM PARAFUSO, INCLUSIVE MATERIAL	UND	120														
3.4	17	Próprio	RECOMPOSIÇÃO DA ESTRUTURA METÁLICA DO BANCO DA PARADA, INCLUSIVE MATERIAL	UND	120														
3.5	03	Próprio	IMPLANTAÇÃO DE PRANCHA DE MADEIRA DE LEI PARA BANCO, 2 RIPAS DE 4cm x 15cm x 1,80 m, INCLUSIVE MATERIAIS	UND	240														
3.6	07	Próprio	LIXAMENTO, FUNDO E PINTURA (2 DEMÃO) DE TODO O ABRIGO	UND	1200														
3.7	102179	SINAPI	INSTALAÇÃO DE VIDRO TEMPERADO, E = 6 MM, ENCAIXADO EM PERFIL U. AF_01/2021_PS	m²	240														
3.8	100741	SINAPI	PINTURA COM TINTA ALQUÍDICA DE ACABAMENTO (ESMALTE SINTÉTICO ACETINADO) PULVERIZADA SOBRE SUPERFÍCIES METÁLICAS (EXCETO PERFIL) EXECUTADO EM OBRA (POR DEMÃO). AF_01/2020_PE	m²	2000														
3.9	100722	SINAPI	PINTURA COM TINTA ALQUÍDICA DE FUNDO (TIPO ZARCÃO) APLICADA A ROLO OU PINCEL SOBRE SUPERFÍCIES METÁLICAS (EXCETO PERFIL) EXECUTADO EM OBRA (POR DEMÃO). AF_01/2020	m²	1000														
3.10	100717	SINAPI	LIXAMENTO MANUAL EM SUPERFÍCIES METÁLICAS EM OBRA. AF_01/2020	m²	1000														
4			INSTALAÇÃO DE TELHADO, DE CHAPAS DE PROTEÇÃO E BANCO, COM FORNECIMENTO DE MATERIAL PELAPREFEITURA																
4.1	20	Próprio	INSTALAÇÃO DE TELHADO DO ABRIGO, EM CHAPA DE AÇO GALVANIZADO Nº 24 (FORNECIDA PELA PREFEITURA), FIXADA COM PARAFUSO	UND	120														
4.2	21	Próprio	INSTALAÇÃO DE PROTEÇÃO TRASEIRA EM CHAPA DE AÇO GALVANIZADO Nº16 (FORNECIDA PELA PREFEITURA), FIXADA COM PARAFUSO	UND	120														
4.3	22	Próprio	INSTALAÇÃO DE PROTEÇÃO LATERAL EM CHAPA DE AÇO GALVANIZADO Nº16 (FORNECIDA PELA PREFEITURA), FIXADA COM PARAFUSO	UND	120														
4.4	23	Próprio	INSTALAÇÃO DE PRANCHA DE MADEIRA DE LEI PARA BANCO, 2 RIPAS DE 4cm x 15cm x 1,80 m (FORNECIDAS PELA PREFEITURA)	UND	120														

		MANUTENÇÃO DE PARADAS DE ÔNIBUS			B.D.I. 23,53%	Encargos Sociais Não Desonerado: embutido nos preços unitário dos insumos de mão de obra, de acordo com as bases.					
PROPOSTA FINANCEIRA											
Item	Código Banco	Descrição	Und	Quant.	Valor Unit. Sem BDI	Valor Unit com BDI			Total		
						M. O.	MAT.	Total	M. O.	MAT.	Total



ESTADO DO RIO GRANDE DO SUL
MUNICÍPIO DE CANOAS
Secretaria Municipal de Mobilidade Urbana

Processo nº 25.0.000064565-9

ANEXO II

ESTUDO TÉCNICO PRELIMINAR – LEI 14.133/2021

Disponibilizado no site <https://pregaobanrisul.com.br/>. Edital: site www.canoas.rs.gov.br e <https://pregaobanrisul.com.br/>.



ESTADO DO RIO GRANDE DO SUL
MUNICÍPIO DE CANOAS
Secretaria Municipal de Mobilidade Urbana

Processo nº 25.0.000064565-9

EDITAL N.º 330/2025 - PREGÃO ELETRÔNICO

POR SISTEMA DE REGISTRO DE PREÇOS N.º 059/2025

ANEXO III - MINUTA DA ATA DE REGISTRO DE PREÇOS

O **MUNICÍPIO DE CANOAS** (RS), representado pelo(a) Secretário(a) Municipal, doravante denominado **MUNICÍPIO**, e, de outro lado, **[RAZÃO SOCIAL DA COMPROMITENTE]**, CNPJ n.º ____./____-__, com sede na [Endereço Completo], CEP ____-__, doravante denominado **COMPROMITENTE**, neste ato representado(a) pelo(a) Sr(a). **[REPRESENTANTE LEGAL / PROCURADOR]**, CPF n.º ***.____-**, firmam a presente Ata de Registro de Preços para Fornecimento de Serviços do objeto descrito na Cláusula Primeira – DO OBJETO, constante no Processo Administrativo Eletrônico n.º 25.0.000064565-9 regendo-se o mesmo pela Lei Federal n.º 14.133/2021, Decreto Municipal n.º 171/2021, Decreto Municipal n.º 45/2024, bem como pela legislação pertinente e pelas cláusulas previstas no Edital e seus Anexos da licitação supra:

1. CLÁUSULA PRIMEIRA - DO OBJETO

1.1. A presente Ata tem por objeto o registro de preços para a contratação de pessoa jurídica da área de engenharia para manutenção de abrigos de ônibus no Município de Canoas/RS, conforme especificações, quantidades, preços, órgão(s) participante(s) e fornecedor(es) indicados abaixo:

1.2. Fornecedor:

Empresa:
CNPJ:
Endereço:
E-mail:
Telefone: ()



ESTADO DO RIO GRANDE DO SUL
MUNICÍPIO DE CANOAS
Secretaria Municipal de Mobilidade Urbana

Processo nº 25.0.000064565-9

1.3. Órgão(s) Participante(s):

Secretaria

Secretaria

1.4. Órgão Gerenciador:

Secretaria

1.5. Descrição, quantidade e preço do objeto:

Item	Descrição do objeto	Unid. medida	Quant. Máxima	Valor unit. (R\$)
				R\$
				R\$
VALOR TOTAL DO REGISTRO DE PREÇOS (R\$)				R\$

2. CLÁUSULA SEGUNDA - DA VIGÊNCIA

2.1. O prazo de vigência da ata de registro de preços será de **1 (um) ano**, contado do primeiro dia útil subsequente à data de divulgação no PNCP, e poderá ser prorrogado por igual período, desde que comprovado que o preço se mantém vantajoso.

2.2. O término do prazo de vigência não implica extinção das obrigações dela decorrentes, ainda em execução.

2.3. Durante a vigência da presente Ata de Registro de Preços, os preços registrados não poderão ultrapassar o preço praticado no mercado.

2.3.1. Os preços inicialmente contratados são fixos e irrealizáveis no prazo de 12 (doze) meses, contados da data do orçamento estimado pela Administração, nos termos do art. 92, §3º, da Lei n.º 14.133/2021.



ESTADO DO RIO GRANDE DO SUL
MUNICÍPIO DE CANOAS
Secretaria Municipal de Mobilidade Urbana

Processo nº 25.0.000064565-9

2.3.2. Após o prazo inicial de 12 (doze) meses do subitem anterior, os preços iniciais poderão ser reajustados, mediante a aplicação, pela CONTRATANTE, do Índice Setorial - SINAPI, exclusivamente para as obrigações iniciadas e concluídas após a ocorrência da anualidade.

2.4. O fornecedor signatário deverá, obrigatoriamente, cumprir todas as condições estabelecidas no edital do Pregão Eletrônico por Sistema de Registro de Preços supramencionado, independentemente de transcrição das mesmas, sob pena de aplicação das sanções cabíveis.

2.5. Os contratos decorrentes desta Ata entrarão em vigor no primeiro dia útil subsequente à data de assinatura pela CONTRATADA e sua vigência observará as condições mencionadas no art. 105 da Lei Federal nº. 14.133/2021.

Fica eleito o Foro da Comarca de Canoas - RS, com renúncia expressa de qualquer outro, por mais privilegiado que seja, para dirimir dúvidas porventura emergentes da presente ata.

Os casos omissos serão resolvidos de acordo com a Lei Federal n.º 14.133/2021 e demais normas aplicáveis.

FERNANDA KAMIANECKY
Secretária Municipal de Licitações e Contratos

Compromitente



ESTADO DO RIO GRANDE DO SUL
MUNICÍPIO DE CANOAS
Secretaria Municipal de Mobilidade Urbana

Processo nº 25.0.000064565-9

EDITAL N.º 330/2025 - PREGÃO ELETRÔNICO

POR SISTEMA DE REGISTRO DE PREÇOS N.º 059/2025

ANEXO IV - MINUTA DE CONTRATO

MINUTA DE CONTRATO

Contrato n.º ____, de 20__

Contratação de pessoa jurídica da área de engenharia para manutenção de abrigos de ônibus no Município de Canoas/RS, em atendimento à demanda da Secretaria Municipal [Nome da Secretaria].

O **MUNICÍPIO DE CANOAS**, pessoa jurídica de Direito Público Interno, inscrita no **CNPJ sob o n.º 88.577.416/0001-18**, com sede na Rua Quinze de Janeiro, n.º 11, neste ato representado por seu Prefeito Municipal, Sr. AIRTON SOUZA, doravante denominada CONTRATANTE, e de outro lado **[RAZÃO SOCIAL DA CONTRATADA]**, pessoa jurídica de Direito Privado, com sede na [Endereço Completo], CEP __-__-__, inscrita no **CNPJ sob n.º __.__.__./__-__**, doravante denominada CONTRATADA, neste ato representada por **[REPRESENTANTE LEGAL / PROCURADOR]**, [Cargo/Função], inscrito(a) no CPF sob n.º *****.__.__-****, por este instrumento e na melhor forma de Direito, celebram o presente Contrato, objeto do Processo Administrativo n.º 2_.0._____-__, Edital n.º 330/2025, Registro de Preços n.º 059/2025, na modalidade PREGÃO, na forma ELETRÔNICA, com fundamento na Lei n.º 14.133/2021, subordinando-se às disposições da sobredita lei, Decreto Municipal n.º 549/2023 e demais legislações pertinentes, bem como das seguintes cláusulas e condições:

CLÁUSULA PRIMEIRA – DO OBJETO

1.1. Contratação de pessoa jurídica da área de engenharia para manutenção de abrigos de ônibus no Município de Canoas/RS, por meio de Registro de Preços, incluindo o fornecimento de materiais, de mão-de-obra, transporte e equipamentos necessários à execução dos serviços, conforme condições, quantidades e exigências estabelecidas neste instrumento e seus anexos.

1.2. A execução do objeto do contrato está expressamente condicionada ao Termo de Referência, à Proposta Financeira apresentada pela CONTRATADA e demais condições constantes no Processo Administrativo n.º 2_.0._____-__.



ESTADO DO RIO GRANDE DO SUL
MUNICÍPIO DE CANOAS
Secretaria Municipal de Mobilidade Urbana

Processo nº 25.0.000064565-9

1.3. É vedado à CONTRATADA subcontratar total ou parcialmente, associar-se a outrem, ceder, transferir total ou parcialmente o objeto deste contrato, sem a expressa autorização pelo CONTRATANTE, bem como realizar alteração social e modificação de sua finalidade ou de sua estrutura que restrinjam sua capacidade de concluir o contrato.

1.4. Os serviços deverão ser executados nos locais indicados pelo CONTRATANTE, obedecendo o estabelecido no TERMO DE REFERÊNCIA, que constitui Anexo do presente Contrato, quanto aos prazos e garantias.

CLÁUSULA SEGUNDA – DO REGIME DE EXECUÇÃO

2.1. O Contrato será executado sob o regime de empreitada por preço unitário, nos termos do art. 6º, XXVIII, da Lei n.º 14.133/2021.

CLÁUSULA TERCEIRA – DO VALOR

3.1. O valor total do contrato é de **R\$ __, __ (valor por extenso)**, a ser desembolsado conforme cronograma físico-financeiro, incluídos além do objeto contratado, os encargos sociais, previdenciários, trabalhistas, fiscais e comerciais, bem como demais encargos incidentes, os tributos (impostos, taxas, emolumentos, contribuições fiscais e parafiscais, etc.), o fornecimento de mão de obra especializada, materiais, a administração, o lucro e deslocamentos de qualquer natureza, bem como qualquer outra despesa, ainda que não especificada e que possa incidir ou ser necessária à execução do objeto.

3.2. Tabela de Valores:

Lote /Item	Descrição/Especificação	Unid. medida	Quant.	Valor unit. (R\$)	Valor total (R\$)
...	\$	\$
VALOR TOTAL DA CONTRATAÇÃO (R\$)					\$

3.3. Os preços inicialmente contratados são fixos e irrevogáveis no prazo de 12 (doze) meses, contados da data do orçamento estimado pela Administração, nos termos do art. 92, §3º, da Lei n.º 14.133/2021.



ESTADO DO RIO GRANDE DO SUL
MUNICÍPIO DE CANOAS
Secretaria Municipal de Mobilidade Urbana

Processo nº 25.0.000064565-9

3.3.1. Após o prazo inicial de 12 (doze) meses do subitem anterior, os preços iniciais poderão ser reajustados, mediante a aplicação, pela CONTRATANTE, do Índice Setorial - SINAPI, apurado pelo Instituto Brasileiro de Geografia e Estatística – IBGE, exclusivamente para as obrigações iniciadas e concluídas após a ocorrência da anualidade.

3.3.2. O reajuste deverá ser pleiteado em até 90 (noventa) dias após a ocorrência do lapso temporal que o autoriza, nos termos do subitem anterior, desde que ainda vigente o contrato.

3.3.3. Não requerido o reajuste no prazo previsto no subitem anterior, haverá a renúncia tácita a este.

3.4. Nos casos de reequilíbrio econômico-financeiro do Contrato, a CONTRATADA deverá apresentar em seu pedido os documentos comprobatórios para a solicitação, devendo obrigatoriamente apresentar minimamente os seguintes documentos:

a) Planilha de valores ou documentação equivalente contendo os custos de cada item da proposta inicial e os valores de cada item reequilibrados.

b) Documento que demonstre que o desequilíbrio dos valores são fatos alheios à vontade e supervenientes.

c) Comprovação que o desequilíbrio ocorre de fato imprevisível ou previsível, porém de consequências incalculáveis, desde que, seja apresentado todos os documentos que comprovem a ocorrência do evento.

d) Comprovação da variação cambial, tributária e/ou dos preços de cada item mediante apresentação de notas fiscais, documentos de importação, orçamentos e outros.

e) Vínculo de causalidade entre o evento ocorrido e a majoração dos encargos do particular.

f) Memória de cálculo em conformidade com a variação dos preços.

g) Cópia do Contrato e Termos aditivos quando houver.

3.5. A CONTRATANTE pode, de forma facultativa, caso não comprovado pelo CONTRATADA, calcular o reequilíbrio a contar da data de protocolo do pedido.



ESTADO DO RIO GRANDE DO SUL
MUNICÍPIO DE CANOAS
Secretaria Municipal de Mobilidade Urbana

Processo nº 25.0.000064565-9

CLÁUSULA QUARTA – DO PAGAMENTO

4.1. Para o efetivo pagamento a CONTRATADA estará sujeita ao cumprimento das disposições contidas no Decreto n.º 196/2018.

4.2. A Nota Fiscal / Fatura relativa a aquisição do objeto deverá ser apresentada junto a Unidade de Liquidação (UL) da Secretaria Municipal da Fazenda (SMF), conforme art. 11 do Decreto n.º 012/2013.

4.3. As Notas Fiscais/Faturas entregues não deverão portar vícios ou incorreções que impossibilitem ou atrasem o pagamento, hipótese em que a CONTRATADA suportará os ônus decorrentes do atraso.

4.4. O objeto será pago em até 30 (trinta) dias, a contar da data da entrega da nota fiscal/fatura na Unidade de Liquidação (UL) da Secretaria Municipal da Fazenda (SMF), que deverá ocorrer até o 5º (quinto) dia útil do mês subsequente ao da entrega do objeto, mediante apresentação de:

4.4.1. Nota fiscal/ fatura;

4.4.2. Termo de fiscalização aprovado e emitido pela secretaria municipal responsável, conforme determina o Decreto n.º 196/2018.

4.5. Em caso de atraso pelo contratante, os valores devidos à contratada serão atualizados monetariamente entre o termo final do prazo de pagamento até a data de sua efetiva realização, mediante aplicação do índice nacional de preços ao consumidor amplo – IPCA.

CLÁUSULA QUINTA – DOS PRAZOS

5.1. O prazo de vigência do presente Contrato será de **12 (doze) meses**, a contar da data estabelecida na Ordem de Início de Serviços, podendo ser prorrogado na forma do art. 111 da Lei n.º 14.133/2021.

5.2. O prazo para execução unitária do objeto será de **10 (dez) dias consecutivos**, a contar da data estabelecida na Ordem de Início de Serviços, podendo ser prorrogado.

CLÁUSULA SEXTA – DAS DOTAÇÕES ORÇAMENTÁRIAS



ESTADO DO RIO GRANDE DO SUL
MUNICÍPIO DE CANOAS
Secretaria Municipal de Mobilidade Urbana

Processo nº 25.0.000064565-9

6.1. As despesas decorrentes do presente Contrato estão lastreadas na seguinte dotação:

Programa de Trabalho:
Natureza da Despesa:
Fonte de Recurso:

CLÁUSULA SÉTIMA – DA FISCALIZAÇÃO

7.1. O acompanhamento e a fiscalização do presente Contrato serão efetuados pela Secretaria requisitante que designará servidor para o encargo da fiscalização, conforme disposição do Decreto Municipal n.º 196/2018, o qual poderá comunicar à CONTRATADA as ocorrências que a seu critério exijam medidas corretivas e emitir o Termo de Fiscalização.

7.2. Quando necessário, emitir notificações à contratada demonstrando objetivamente os descumprimentos contratuais verificados pela fiscalização.

7.2.1. A fiscalização exercerá rigoroso controle em relação à qualidade do objeto contratado, a fim de possibilitar a aplicação das penalidades previstas quando desatendidas as disposições a ela relativas.

CLÁUSULA OITAVA – DO RECEBIMENTO DO OBJETO

8.1. O objeto do contrato será recebido, nos termos do disposto no art. 140 da Lei n.º 14.133/2021:

8.1.1. PROVISORIAMENTE, em até 15 (quinze) dias consecutivos a contar da entrega, pelo responsável por seu acompanhamento e/ou fiscalização, com verificação posterior da conformidade do objeto com as exigências do edital e seus anexos;

8.1.2. DEFINITIVAMENTE, por servidor responsável, mediante termo detalhado que comprove o atendimento das exigências quantitativas e qualitativas, no prazo máximo de 30 dias consecutivos contados após o recebimento provisório.

8.2. O objeto do contrato poderá ser rejeitado, no todo ou em parte, quando estiver em desacordo com o contrato.



ESTADO DO RIO GRANDE DO SUL
MUNICÍPIO DE CANOAS
Secretaria Municipal de Mobilidade Urbana

Processo nº 25.0.000064565-9

8.3. O recebimento provisório ou definitivo não excluirá a responsabilidade civil pela solidez e pela segurança do objeto contratado, nem a responsabilidade ético-profissional pela perfeita execução do contrato, nos limites estabelecidos pela lei ou por este instrumento.

8.4. Em se tratando de projeto de obra, o recebimento definitivo pela Administração não eximirá o projetista ou o consultor da responsabilidade objetiva por todos os danos causados por falha de projeto.

8.5. Em se tratando de obra, o recebimento definitivo pela Administração não eximirá o contratado, pelo prazo mínimo de 5 (cinco) anos, admitida a previsão de prazo de garantia superior no edital e no contrato, da responsabilidade objetiva pela solidez e pela segurança dos materiais e dos serviços executados e pela funcionalidade da construção, da reforma, da recuperação ou da ampliação do bem imóvel, e, em caso de vício, defeito ou incorreção identificados, o contratado ficará responsável pela reparação, pela correção, pela reconstrução ou pelas substituições necessárias.

CLÁUSULA NONA – DAS OBRIGAÇÕES DA CONTRATADA

9.1. Constituem obrigações da CONTRATADA, além das específicas à execução do objeto contratual dispostas no TERMO DE REFERÊNCIA que integra o presente Contrato:

9.1.1. Conhecer detalhadamente todas as cláusulas deste Contrato e de seus Anexos;

9.1.2. Realizar com seus próprios recursos todas as obrigações relacionadas ao objeto deste Contrato, de acordo com as especificações determinadas no Processo Administrativo que o originou, assumindo a responsabilidade técnica pelos serviços prestados, pelos equipamentos e/ou acessórios disponibilizados;

9.1.3. Cumprir as legislações federal, estadual e municipal pertinentes, e se responsabilizar pelos danos e encargos de qualquer espécie decorrentes de ações ou omissões culposas ou dolosas, que praticar;

9.1.4. Cumprir as exigências de reserva de cargos previstos em lei, bem como em outras normas específicas, para pessoa com deficiência, para reabilitado da previdência social e para aprendiz;



ESTADO DO RIO GRANDE DO SUL
MUNICÍPIO DE CANOAS
Secretaria Municipal de Mobilidade Urbana

Processo nº 25.0.000064565-9

9.1.5. Pagar e recolher todos os impostos e demais encargos fiscais, bem como todos os encargos trabalhistas, previdenciários, sociais e comerciais, prêmios de seguro e de acidente de trabalho, que forem devidos em decorrência do objeto deste Contrato conforme exigência legal, sendo a única responsável no tocante ao vínculo empregatício com seus profissionais, inclusive reclamações trabalhistas;

9.1.6. Manter durante toda a execução do Contrato, compatibilidade com as obrigações assumidas e todas as condições de habilitação e qualificação exigidas na contratação;

9.1.7. Reparar, corrigir, remover, reconstituir, ou substituir, às suas expensas, no total ou em parte, o objeto do contrato em que se verificarem vícios, defeitos ou incorreções e/ou prestar serviços em conformidade com o cronograma estipulado pela CONTRATANTE;

9.1.8. A CONTRATADA deverá arcar com as despesas do fornecimento dos materiais e mão de obra necessários à execução do objeto contratado.

9.1.9. Obedecer fielmente a proposta apresentada.

9.1.10. Prestar garantia pelos serviços realizados, conforme consta no Termo de Referência.

CLÁUSULA DÉCIMA – DAS OBRIGAÇÕES DA CONTRATANTE

10.1. Constituir-se-ão obrigações do CONTRATANTE:

10.1.1. Fornecer e colocar à disposição da CONTRATADA todos os elementos e informações que se fizerem necessários à execução do Contrato;

10.1.2. Notificar a CONTRATADA, formal e tempestivamente, sobre as irregularidades observadas no cumprimento do Contrato;

10.1.3. Efetuar o pagamento nas condições estabelecidas neste Contrato;

10.1.4. Exercer a fiscalização do Contrato por técnicos especialmente designados;

10.1.5. Emitir termo de Fiscalização;

10.1.6. Indicar, formalmente, o gestor/fiscal para acompanhamento/fiscalização da execução contratual;



ESTADO DO RIO GRANDE DO SUL
MUNICÍPIO DE CANOAS
Secretaria Municipal de Mobilidade Urbana

Processo nº 25.0.000064565-9

10.1.7. Encaminhar a liberação dos pagamentos mensais das faturas de prestação dos serviços, após devidamente analisadas e aprovadas pela fiscalização contratual;

10.1.8. Informar a CONTRATADA, previamente ao início da execução do objeto contratado, e sempre que julgar necessários, todas as normas, as rotinas e os protocolos institucionais que deverão ser seguidos para a correta e a satisfatória execução do Contrato, bem como indicar e disponibilizar instalações necessárias à execução do mesmo;

10.1.9. É dever do CONTRATANTE, sempre que houver necessidade, averiguada em processo formal, a aplicação à CONTRATADA das penalidades legais e contratuais;

10.1.10. Relacionar, caso necessário, as dependências das instalações físicas, bem como os bens de sua propriedade que serão disponibilizados para a execução do objeto, quando for o caso, com a indicação do estado de conservação;

10.1.11. Notificar a CONTRATADA, formal e tempestivamente, através da Secretaria requisitante, por escrito, podendo ser na forma eletrônica, desde que haja confirmação do recebimento, quanto ao não cumprimento de cláusulas do contrato.

10.2. Além destas obrigações, ainda compete à CONTRATANTE:

10.2.1. Assegurar o livre acesso dos empregados da CONTRATADA, quando devidamente uniformizados e identificados, aos locais de execução do objeto;

10.2.2. Efetuar, quando julgar necessário, inspeção com a finalidade de verificar a execução do objeto e o atendimento das exigências contratuais;

10.2.3. Exigir o afastamento e/ou substituição imediata de empregado que não mereça confiança no trato com os serviços prestados, que adote posturas inadequadas ou incompatíveis com o exercício das atribuições que lhe foram designadas;

10.2.4. Impedir que terceiros, que não seja a empresa CONTRATADA, execute o objeto contratado;



ESTADO DO RIO GRANDE DO SUL
MUNICÍPIO DE CANOAS
Secretaria Municipal de Mobilidade Urbana

Processo nº 25.0.000064565-9

10.2.5. Rejeitar os serviços executados em desacordo com as obrigações assumidas pela empresa CONTRATADA, e/ou que apresentem vícios, defeitos ou incorreções, exigindo sua correção e/ou substituição, no prazo estipulado pelo fiscal do contrato, sob pena de suspensão do contrato, ressalvados os casos fortuitos ou de força maior, devidamente justificados e aceitos pela CONTRATANTE;

10.2.6. Verificar, antes de cada pagamento, a manutenção das condições de habilitação da CONTRATADA, mediante consulta à Certidão Negativa ou Positiva com efeito de Negativa de Débitos Trabalhistas (CNDT), para comprovação, dentre outras coisas, do devido recolhimento das contribuições sociais (FGTS e Previdência Social) e demais tributos estaduais e federais, conforme cada caso, e demais documentação exigida no Contrato;

10.2.7. Proceder a vistorias nos locais onde o objeto está sendo executado, por meio do fiscal do contrato ou outros servidores devidamente designados, cientificando o preposto da CONTRATADA e determinando a imediata regularização das falhas eventualmente detectadas;

10.2.8. Aplicar à CONTRATADA as penalidades contratuais e regulamentares cabíveis, garantidos o contraditório e a ampla defesa;

CLÁUSULA DÉCIMA PRIMEIRA – DAS SANÇÕES

11.1. Pelo inadimplemento das obrigações, a contratada estará sujeita as aplicações das sanções conforme dispostas no art. 155 da Lei Federal n.º 14.133, de 2021, que seguem:

I – advertência;

II – multa;

a) compensatória; e

b) de mora.

III – impedimento de licitar e contratar;

IV – declaração de inidoneidade para licitar ou contratar.



ESTADO DO RIO GRANDE DO SUL
MUNICÍPIO DE CANOAS
Secretaria Municipal de Mobilidade Urbana

Processo nº 25.0.000064565-9

11.1.1. A aplicação de multa de mora não impedirá que a Administração a converta em compensatória e promova a extinção unilateral do contrato com a aplicação cumulada de outras sanções previstas neste contrato.

11.1.2 As sanções previstas nos incisos I, III e IV do caput deste contrato poderão ser aplicadas cumulativamente com a prevista no inciso II, alínea “a” do caput deste contrato.

11.1.3. A sanção de advertência somente poderá ser aplicada de forma isolada em hipóteses de inexistência de prejuízo ao erário, ao funcionamento dos serviços públicos ou aos munícipes, ainda que indiretamente.

11.1.3.1. A advertência não poderá ser aplicada de forma isolada quando o fornecedor for reincidente.

11.1.4. A sanção de multa compensatória será aplicada ao responsável por qualquer das infrações administrativas previstas no art. 155 da Lei Federal n.º 14.133, de 2021, calculada na forma prevista no instrumento convocatório ou no contrato, não podendo ser inferior a 1% (um por cento) nem superior a 30% (trinta por cento) do valor contratado, observando-se os parâmetros dispostos nos arts. 5º e 11 do Decreto Municipal n.º 59/2024.

11.1.4.1. Ultrapassado o prazo de 15 (quinze) dias de atraso na execução do contrato, restará caracterizada a inexecução contratual, sem prejuízo da rescisão unilateral e a aplicação da multa compensatória.

11.1.4.2. A recusa em aceitar a nota de empenho, ordem de serviço ou ordem de fornecimento, sujeita à infratora a mesma penalidade aplicável pelo inadimplemento total da obrigação.

11.1.5. O valor da multa de mora ou compensatória aplicada será:

I – retido dos pagamentos devidos pelo órgão ou entidade, incluindo pagamentos decorrentes de outros contratos firmados com o contratado;

II – descontado do valor da garantia prestada, se houver;

III – pago por meio de documento próprio de arrecadação do Município; ou

IV – cobrado judicialmente.



ESTADO DO RIO GRANDE DO SUL
MUNICÍPIO DE CANOAS
Secretaria Municipal de Mobilidade Urbana

Processo nº 25.0.000064565-9

11.1.5.1. O não pagamento do valor integral das multas arbitradas poderá ser objeto de protesto, nos termos do art. 1º da Lei Federal n.º 9.492 de 1997.

11.1.6. Será aplicada a sanção de impedimento de licitar e contratar com a Administração Pública Municipal, pelo prazo máximo de 3 (três) anos, quando não se justificar a imposição de penalidade mais grave, observando-se os parâmetros estabelecidos no arts. 7º e 11 do Decreto Municipal n.º 59/2024.

11.1.7. Será aplicada a sanção de declaração de inidoneidade para licitar e contratar com a Administração Pública direta e indireta, de todos os entes federativos, pelo prazo mínimo de 3 (três) e máximo de 6 (seis) anos, observando-se os parâmetros estabelecidos no art. 11 do Decreto Municipal n.º 59/2024, aos responsáveis pelas seguintes infrações:

I - apresentar declaração ou documentação falsa exigida para o certame ou prestar declaração falsa durante a licitação ou a execução do contrato;

II - fraudar a licitação ou praticar ato fraudulento na execução do contrato;

III - comportar-se de modo inidôneo ou cometer fraude de qualquer natureza;

IV - praticar atos ilícitos com vistas a frustrar os objetivos da licitação;

V - praticar ato lesivo previsto no art. 5º da Lei Federal n.º 12.846, de 1º de agosto de 2013.

Parágrafo único. Os demais procedimentos relativos às apurações de infrações, aplicação de sanções administrativas aos fornecedores, bem como as respectivas dosimetrias destas, serão regidos pelo Decreto Municipal n.º 59, de 8 de Fevereiro de 2024 e pela Lei Federal n.º 14.133, de 1º de Abril de 2021.

CLÁUSULA DÉCIMA SEGUNDA – DAS HIPÓTESES DE ALTERAÇÃO E EXTINÇÃO CONTRATUAL

12.1. O presente Contrato poderá ser extinto nas hipóteses e parâmetros estabelecidos nos art. 137 a 139 da Lei n.º 14.133/2021.

12.2. O presente Contrato poderá ser alterado na forma e parâmetros estabelecidos nos arts. 124 a 135 da Lei n.º 14.133/2021.



ESTADO DO RIO GRANDE DO SUL
MUNICÍPIO DE CANOAS
Secretaria Municipal de Mobilidade Urbana

Processo nº 25.0.000064565-9

CLÁUSULA DÉCIMA TERCEIRA – DA REGÊNCIA E DA VINCULAÇÃO

13.1. O presente Contrato rege-se pelas cláusulas nele constantes, pelas especificações do Processo Administrativo n.º 2_0._____-_, do Termo de Referência e pela Proposta apresentada pela CONTRATADA, bem como das disposições constantes da Lei n.º 14.133/2021.

CLÁUSULA DÉCIMA QUARTA – DA RESPONSABILIDADE CIVIL

14.1. A CONTRATADA é responsável pelos danos causados diretamente ao CONTRATANTE ou a terceiros, nos moldes da legislação de regência, não excluindo ou reduzindo essa responsabilidade à fiscalização do CONTRATANTE.

CLÁUSULA DÉCIMA QUINTA – DAS DISPOSIÇÕES FINAIS

15.1. A CONTRATANTE é responsável por disponibilizar acesso aos documentos e à legislação relacionada com o objeto do presente contrato.

15.2. A CONTRATADA não pode fazer uso ou divulgar dados e informações relacionadas com este Contrato a terceiros ou a servidores da CONTRATANTE não designado para interagir junto às atividades descritas na Cláusula Primeira.

15.3. Os casos omissos a este Contrato serão definidos subsidiariamente nos termos previstos na Lei Federal n.º 14.133/2021.

CLÁUSULA DÉCIMA SEXTA – DO FORO

16.1. As dúvidas e controvérsias oriundas do Contrato serão dirimidas no Foro de Canoas/RS, quando não resolvidas administrativamente.

E, assim, por estarem justos e contratados, assinam o presente instrumento em 02 (duas) vias de igual teor e forma.



ESTADO DO RIO GRANDE DO SUL
MUNICÍPIO DE CANOAS
Secretaria Municipal de Mobilidade Urbana

Processo nº 25.0.000064565-9

MUNICÍPIO DE CANOAS, aos _____ dias do
mês de _____ do ano de dois mil e vinte e ____ (____/____/202_).

AIRTON SOUZA
Prefeito Municipal

REPRESENTANTE LEGAL
Cargo / Função
Razão Social da Contratada

Testemunhas:

1: _____ 2: _____

(Nome legível e n.º de documento de identificação).