

02 | 04 | 2026

**CHEVROLET SPIN ACESSIVEL CAVENAGHI PISO BAIXO
1 CADEIRANTE + 2 PASSAGEIROS + 1 MOTORISTA**

DATA:	02 DE ABRIL DE 2026				
NOME:	MUNICIPIO DE PAVERAMA				
ENDEREÇO:	R JACOB FLACH, 222	BAIRRO:	CENTRO		
CIDADE:	PAVERAMA	CEP:	95865-000	EST.	RS
TEL.:		CEL	11-99525-2732	E-MAIL	
CNPJ/CPF:	91.158.253/0001-43				
OBS.:					

IDENTIFICAÇÃO DO VEÍCULO

Veículo Modelo	CHEV/SPIN	Ano/FAB	2026
Cor	BRANCA	PLACA	Chassi: 9BGJC7520TB190418

EQUIPAMENTOS UTILIZADOS

QUANT	CÓD.	DESCRIÇÃO	
01	ETO 1701	KIT PISO BAIXO PARA SPIN ACESSIVEL	
CÓD. 1.11.2 – RAMPAS DE ACESSO			
01	CTE 1998	FIXADOR DE CADEIRA DE RODAS AUTOMÁTICO	
CÓD. 1.11.3 – FACILITADORES DE EMBARQUE			

CONDIÇÃO DE FORNECIMENTO

VALOR UNITÁRIO: R\$ 35.000,00 (trinta e cinco mil reais)

FORMA DE PAGAMENTO: À VISTA – 02/04/2026

Transferência Bancária:

ITAU AG 6326 C/C 37399 - 7 | CNPJ 04 589 483 0001 62

Cavenaghi Indústria e Comercio de Equipamentos Especiais Ltda.

Previsão de Instalação: 20 a 25 dias úteis, após agendamento pela oficina.

Local de Instalação: Cavenaghi/Av. Jaguaré 1046 São Paulo/SP.

Garantia dos Equipamentos: 1 (um) ano, a partir da data de emissão da nota fiscal de entrega.

Validade: 20 dias

DEPTO COMERCIAL

CONSULTORA: MARCIA OLIVEIRA

Cliente:

"LAYOUT" DO TRANSPORTE

Banco Original 1/3

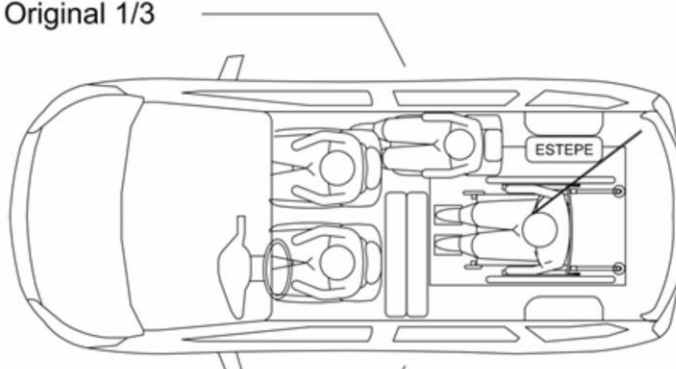

Banco Original 2/3
Rebatido



Cliente:

IMAGENS MERAMENTE ILUSTRATIVAS

ATENÇÃO

Seu veículo será transformado para viabilizar o transporte de uma pessoa com deficiência sentada em sua cadeira de rodas em seu interior.

Após transformado, este veículo atenderá todos os critérios legais de segurança exigidos para um veículo com este recurso implantado. Salientamos ainda que no projeto desta transformação veicular, nossa engenharia se baseou também em conceitos, normas e leis internacionais não exigidos legalmente no território brasileiro, esse cuidado teve a finalidade de torná-lo um produto melhor construído para o usuário de cadeira de rodas que irá utilizá-lo.

De acordo com a **RESOLUÇÃO CONTRAN Nº 916, DE 28 DE MARÇO DE 2022**, após ter sido transformado, será necessário a alteração da M/M/V (MARCA/ MODELO/ VERSÃO) original por uma nova M/M/V que foi emitida em favor da CAVENAGHI pelo SENATRAN (SECRETARIA NACIONAL DE TRÂNSITO).

Para que isso seja feito, a CAVENAGHI na entrega do veículo transformado, fornecerá cópia dos documentos utilizados neste processo para serem utilizados na emissão do novo CRLV-e com a nova M/M/V.

Orientamos que procure os órgãos de trânsito, DETRANS ou CIRETRANS da cidade onde o veículo está registrado, ou um despachante de sua confiança e conhecedor deste tipo de alteração documental, para que seja efetuado as alterações acima descritas.

Salientamos que de acordo com esta mesma resolução, estas alterações documentais são de total responsabilidade do proprietário do veículo em questão, e se não forem feitas, seu veículo não estará regularizado documentalente, podendo seu proprietário sofrer as sanções legais pertinentes, caso seja pego em uma fiscalização.

A CAVENAGHI possui parceiros que executam este tipo de regularização documental, desde que o veículo esteja registrado em um município do estado de São Paulo, caso tenha interesse, fale com nossa equipe de vendas antes da assinatura do CONTRATO de execução da transformação de acessibilidade. Obs.: A CAVENAGHI não possui este serviço para os veículos registrados fora do estado de São Paulo.

Parabéns por ter adquirido uma transformação de acessibilidade veicular da CAVENAGHI, tenha a certeza de que você escolheu o que existe de melhor no Brasil para esta finalidade!

Cliente:

CAVENAGHI