

DNIT DEPARTAMENTO NACIONAL DE INFRAESTRUTURA DE TRANSPORTES - DNIT

IPR INSTITUTO PORTUGUÊS DE RECONSTRUÇÃO

CAIXAS COLETORAS DE SARJETA COM GRELHA DE AÇO - CCS

ALBUM DE PROJETOS-TIPO DE DISPOSITIVOS DE DRENAGEM

EMENDA 2

REPUBLICADA EM 04/03/2024

DESENHO 1.23 (a)

Quadro de armaduras⁴

| Dispositivo | Altura (cm) | Largura A (cm) | Tubo (cm) | Posição | φ (mm) | Quantidade (un) | Comp. unitário (cm) | Espaçamento (cm) | Comp. total (cm/un) | Peso total (kg/un) |
|------------------------------------|-------------|----------------|-----------|-----------------|--------|-----------------|---------------------|------------------|---------------------|--------------------|
| CCS 250 x 100 A CCS 250 x 100 B | 250 | 125 | 100 | N1 ⁵ | 72 | 187 | 13,464 | 32,9888 | | |
| | | | | N2 ⁵ | 72 | 215 | 15,480 | 37,9280 | | |
| | | | | N3 ⁵ | 78 | 272 | 20,672 | 50,6464 | | |
| | | | | N4 | 24 | 134 | 3,216 | 7,8792 | | |
| | | | | N5 | 20 | 159 | 3,180 | 7,7910 | | |

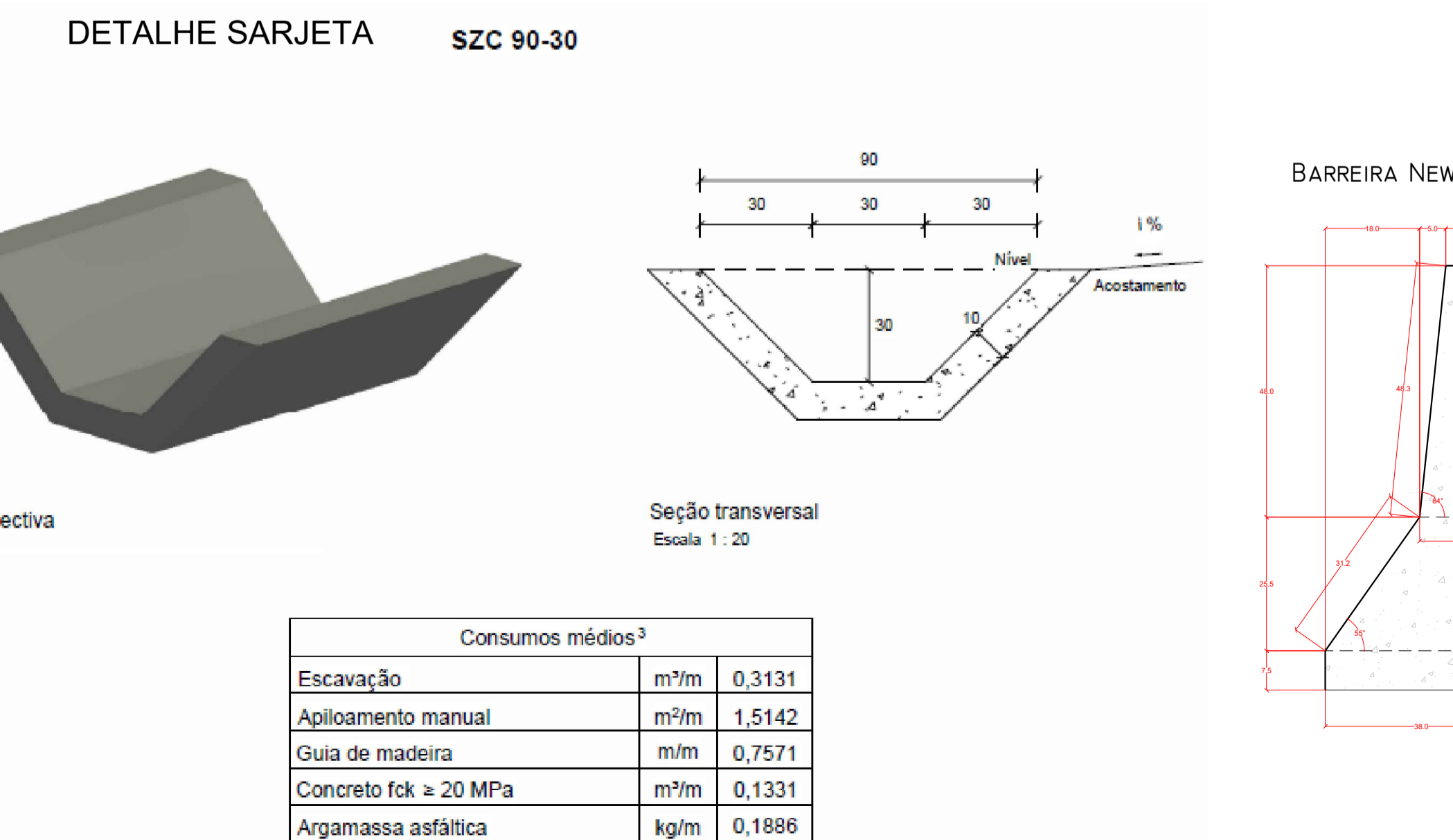
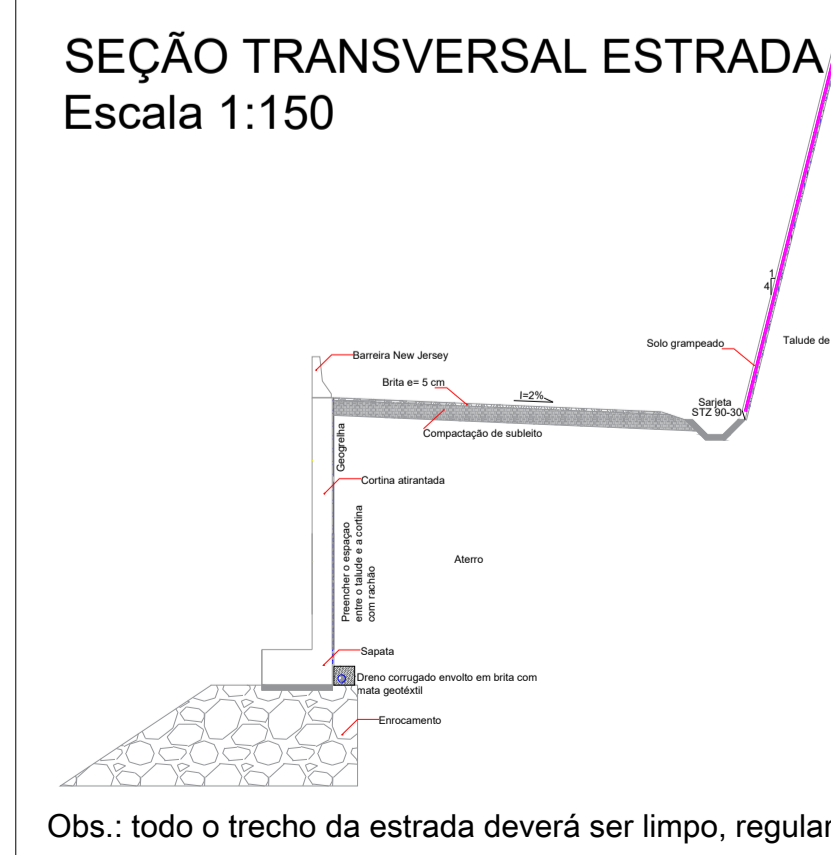
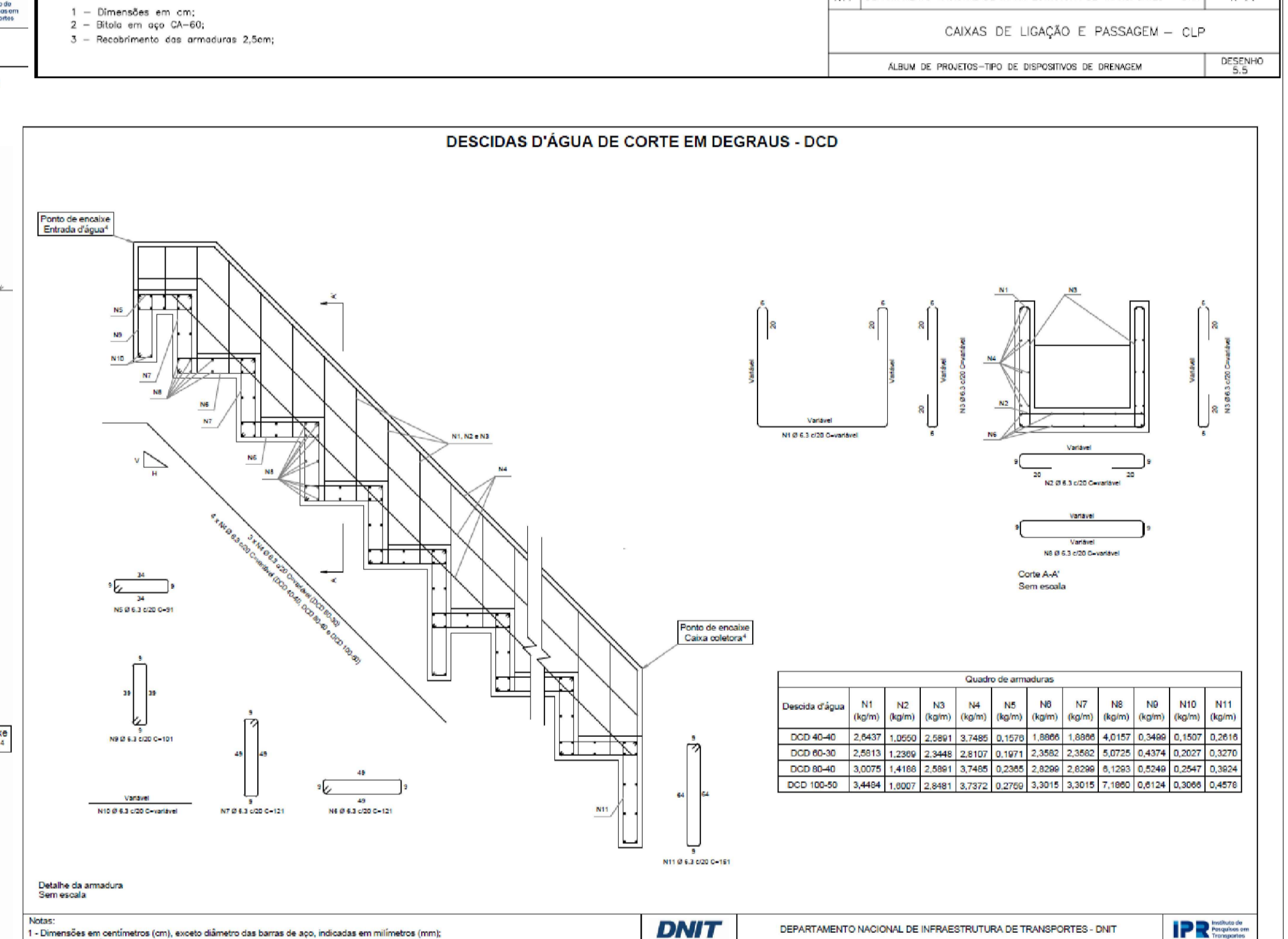
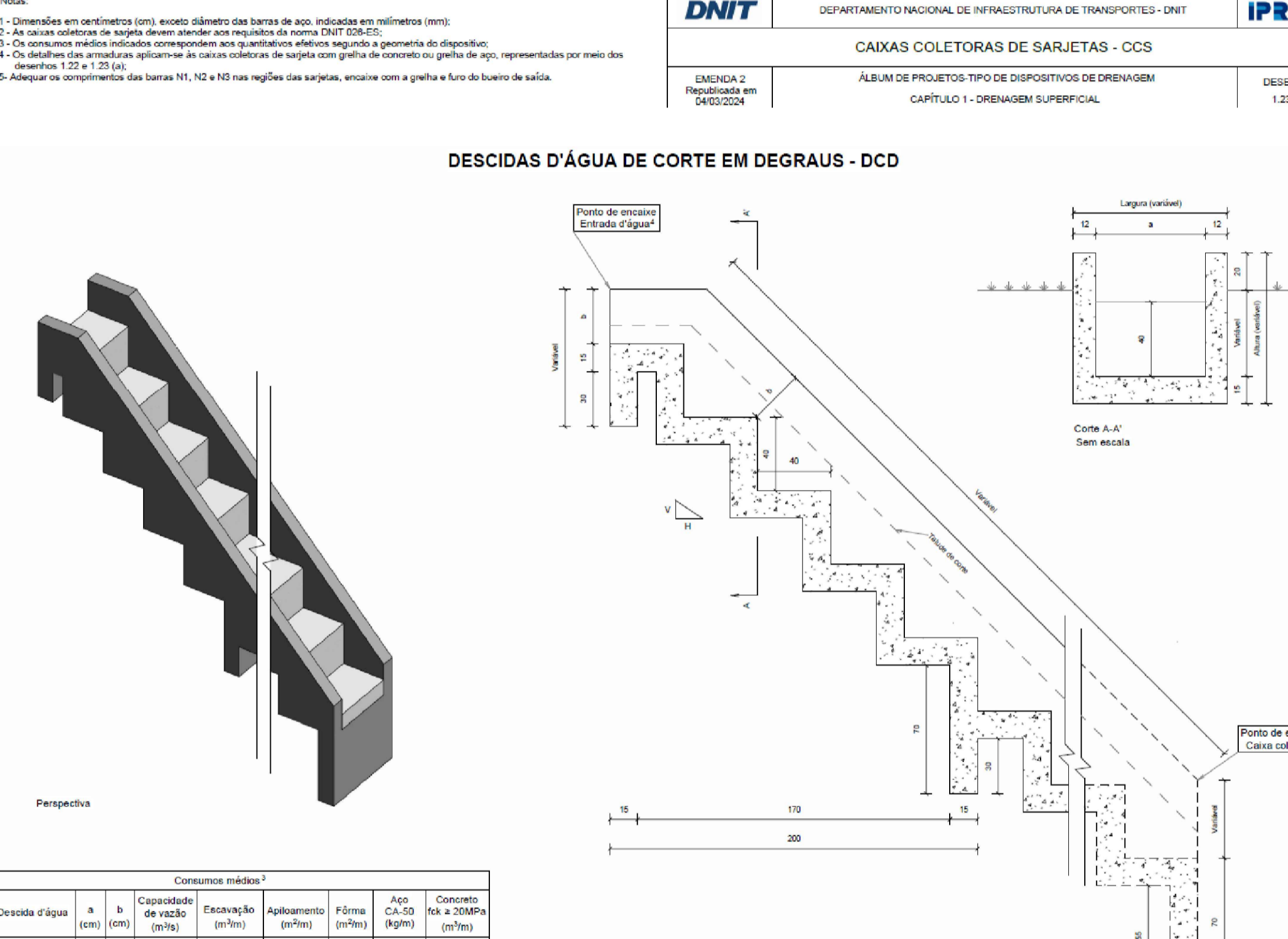
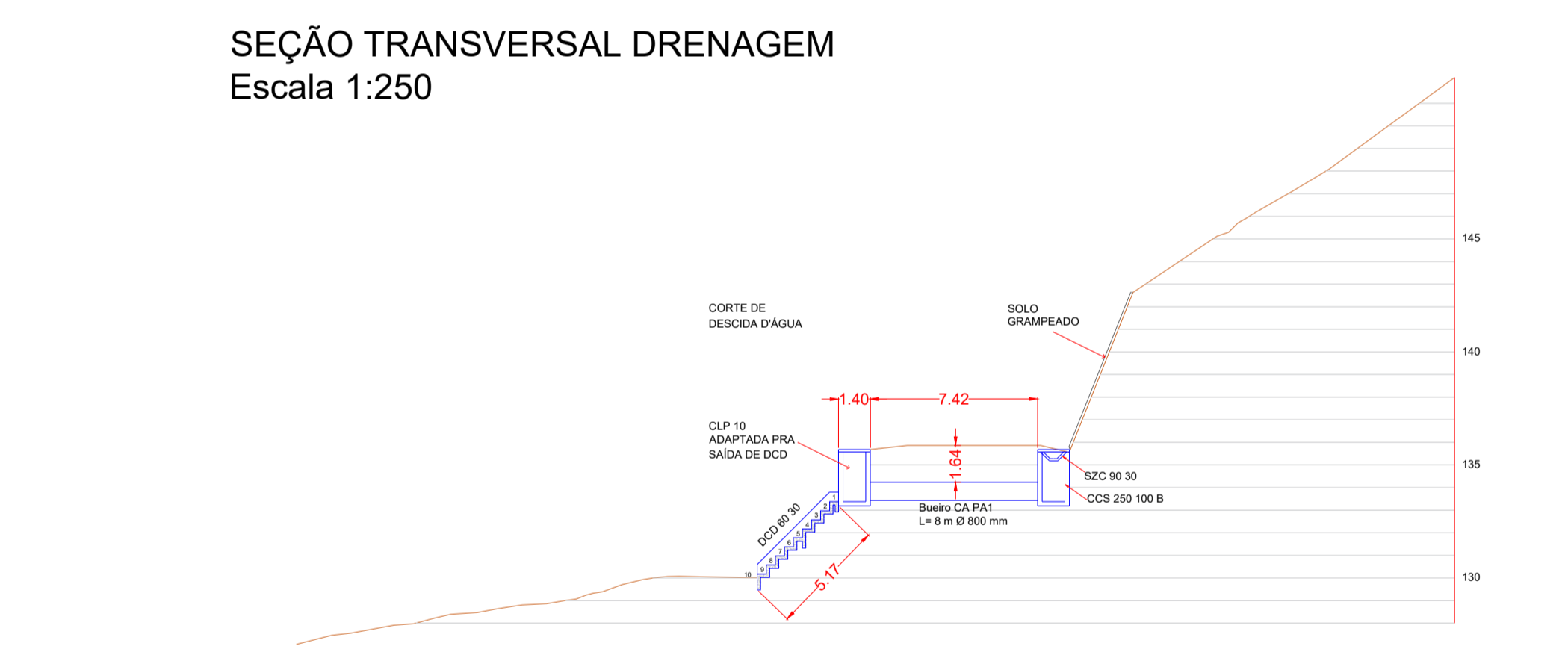

PROGETTARE
ENGENHARIA E ASSessorIA

AV. DR. JOSE MONTAURY, 1164 - BALA 1 - VERANÓPOLIS - FONE (51)99933-6477 / (51)99902-2315

OBRA: RECONSTRUÇÃO DA ESTRADA LINHA SALVAÇÃO

PROJETO: Cristiano Fugali - CREA RS236549 | Kátia Benedetti - CREA RS201849

ENDETERO: Estrada Linha Salvação, Relvado, RS

PROPRIETARIO: Município de Relvado, RS

ASSUNTO: META 1 - DRENAGEM

DATA: Setembro/2023
ESCALA: Indicação
DESENHO: Cria/Kátia
FRANCHA: 02