













LEGENDA

- AF Coluna de Água Fria
- ALIM. Tubulação de Alimentação
- DIST. Tubulação de Distribuição
- T.B. Torneira de Boia
- LV Ponto de água para lavatório
- CDA Ponto de água para Caixa de descarga acoplada
- TS Ponto de água
- TL Ponto de água para torneira de limpeza
- TJ Ponto de água para torneira de jardim
- PR Pressurizador (acoplado ao ponto do chuveiro)
- RG  Registro de Gaveta
- DN/ø  Diâmetro nominal das peças
-  Luva L.R.A. com bucha de latão 25x1/2"
-  Joelho L.R.A. com bucha de latão 25x1/2"
-  Prumada que desce
-  Prumada que sobe
-  Bucha de Redução
-  Nomenclatura da tubulação
-  Numeração da tubulação
-  Diâmetro da tubulação
-  Tubulação de água fria pela parede ou teto
-  Tubulação de água fria pelo piso



PROJETO HIDRÁULICO - PLANTA BAIXA  
ESCALA 1:50

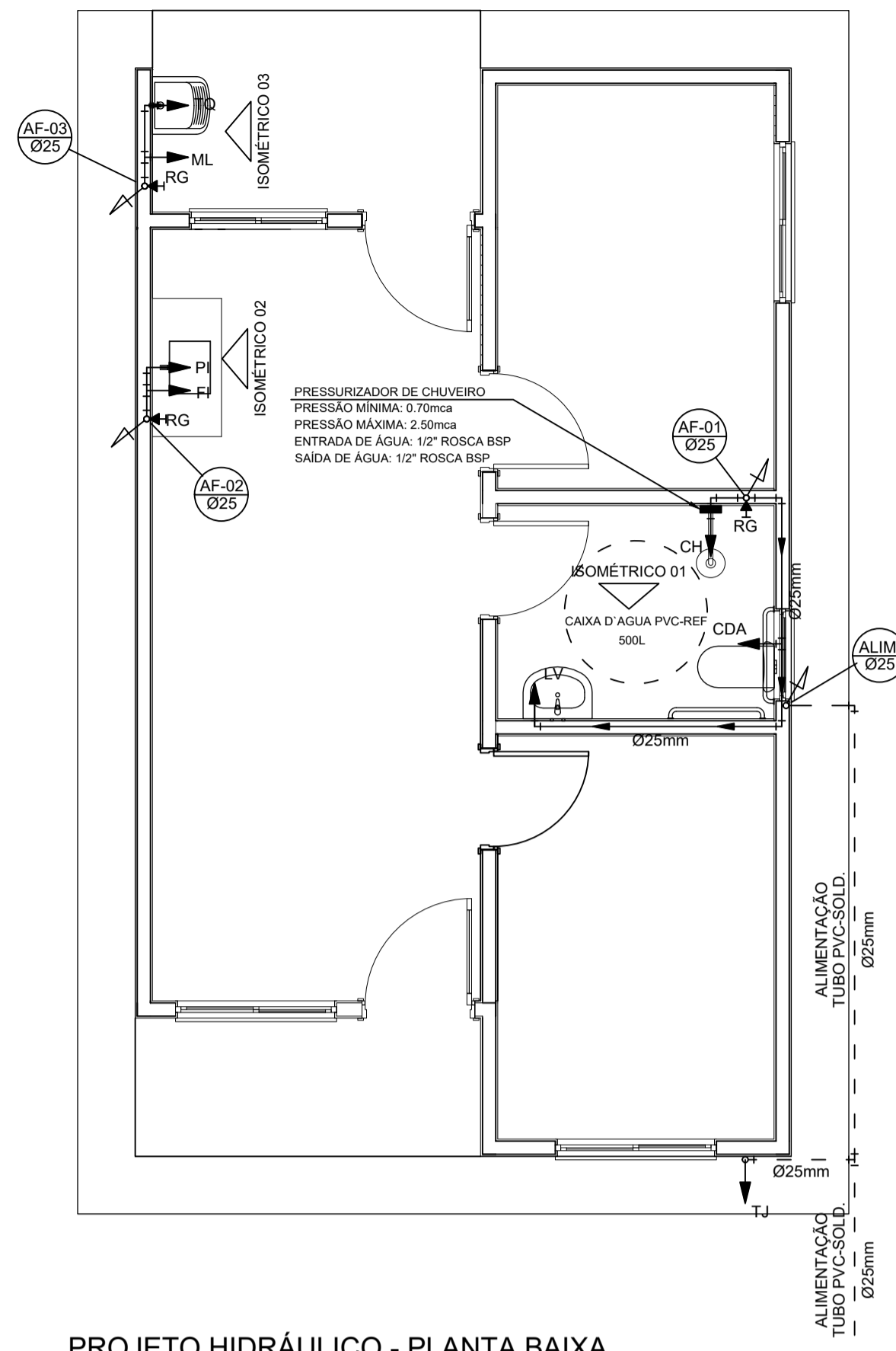
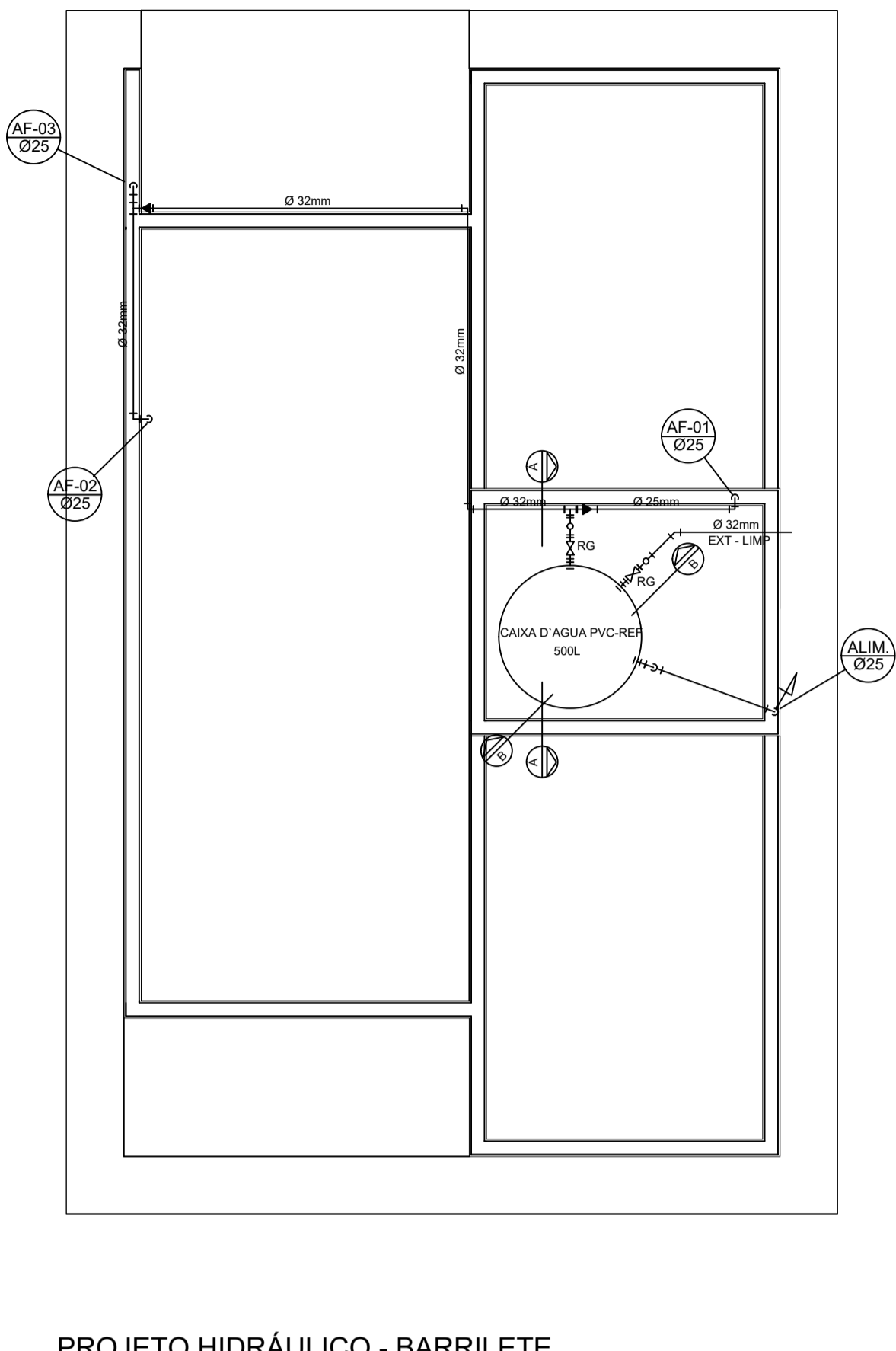

PROJETO HIDRÁULICO - BARRILETE  
ESCALA 1:50

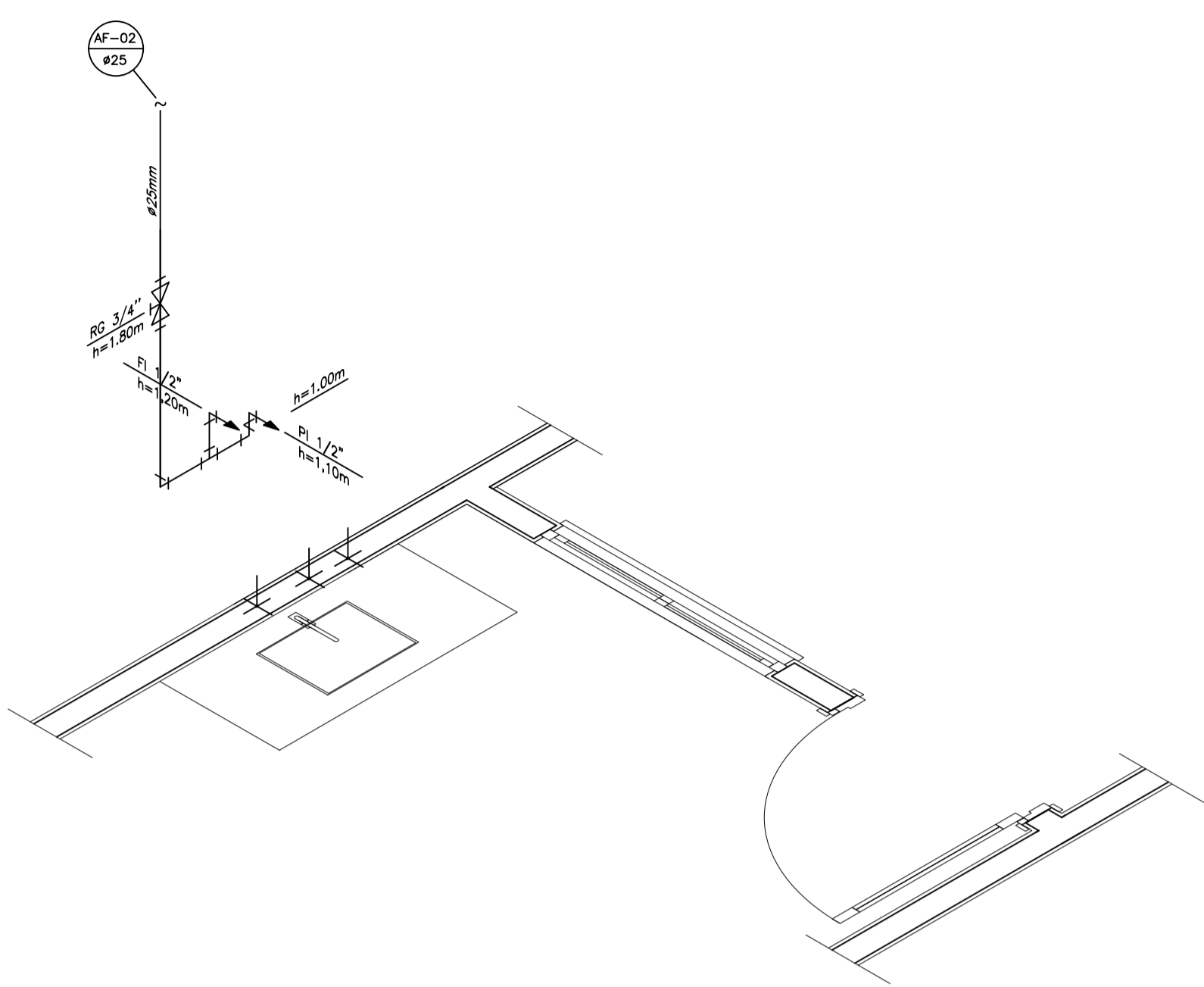

DETALHE ISOMÉTRICO - 02  
ESCALA 1:25

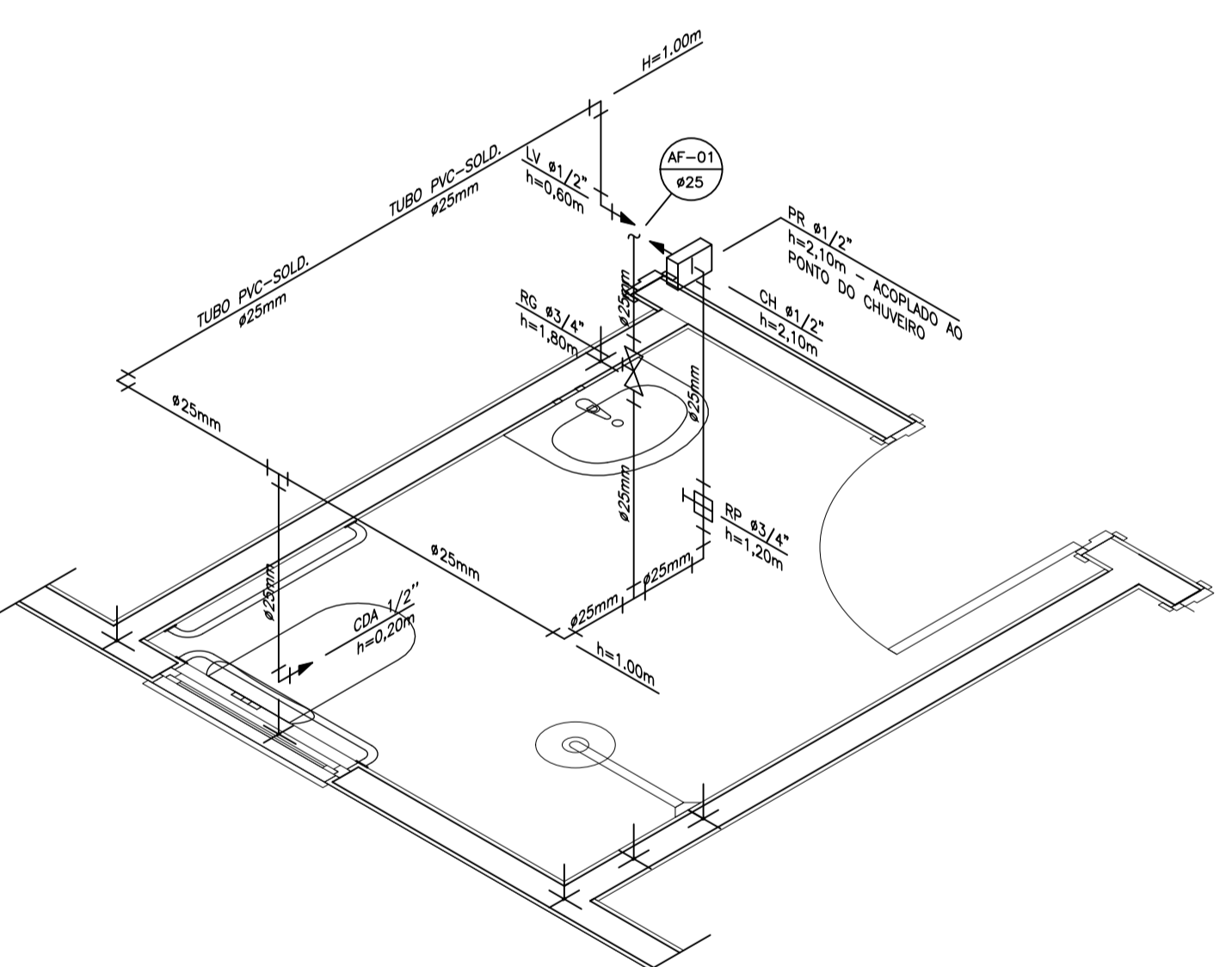

DETALHE ISOMÉTRICO - 01  
ESCALA 1:25

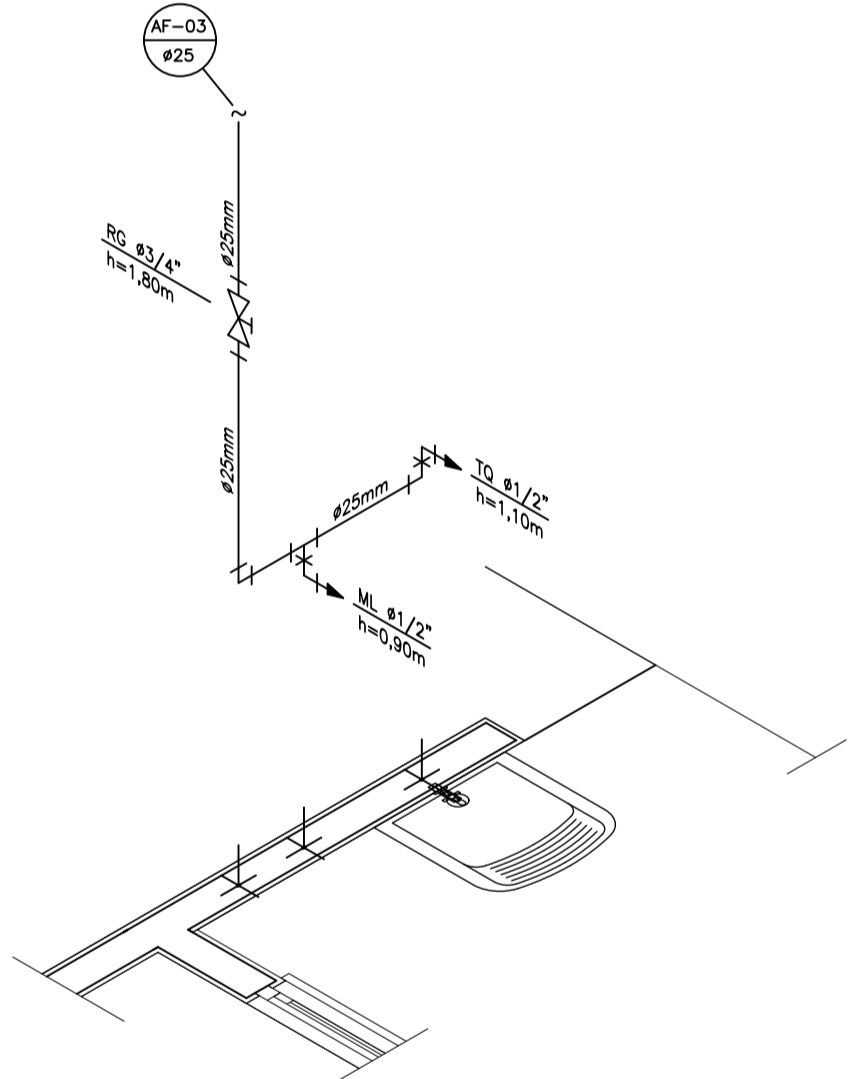

DETALHE ISOMÉTRICO - 03  
ESCALA 1:25

NOTAS

- NOTAS GERAIS:**
- 1.0 - As instalações de água fria deverão obedecer as normas da ABNT, NBR 5626 de NOV/1982 e atender as exigências técnicas mínimas de higiene, segurança, economia e conforto dos usuários.
  - 2.0 - Deverão ser utilizados nos pontos de saídas dos sub-ramais conexões (tais como: joelhos, luvas ou tes onde indicadas) da série azul com bucha de latão nas bitolas conforme dimensionadas em projeto.
  - 3.0 - Foi adotado o uso de caixa de descarga acoplada em todo projeto.
  - 4.0 - QUANTO AOS TUBOS E CONEXÕES:
  - 4.1 - Tubos e conexões em PVC-SOLDÁVEL.
    - 4.1.1 - Foram considerados tubos e conexões em pvc-soldável da marca TIGRE ou similar, em todo o projeto exceto onde indicado.
    - 4.1.2 - Todos os diâmetros estão em milímetros conforme projeto exceto onde indicado.
    - 4.1.3 - Deverão ser utilizados metais sem acabamentos em lugares como barrilete e caixa de registro da marca DECA modelo 1502 B ou similar da FABRIMAR.
      - 4.1.4.1 - MODO DE SOLDAGEM:
        - a - Verificar se a bolsa da conexão e a ponta dos tubos a ligar estão perfeitamente limpas e por meio de uma lixa N°100 tirar o brilho das superfícies a serem soldadas, com o objetivo de melhorar a condição de ataque do adesivo.
        - b - Limpar as superfícies ligadas com solução limpadora eliminando as impurezas e gorduras que poderão impedir a posterior ação do adesivo.
        - c - Proceder a distribuição uniforme do adesivo nas superfícies tratadas. Aplicar o adesivo primeiro na bolsa e, depois, na ponta.
        - d - O adesivo não deve ser aplicado em excesso, pois tratando-se de um solvente ele origina um processo de dissolução do material. O adesivo não serve para preencher espaços ou fechar furos.
        - e - Encolixar as extremidades e remover o excesso de adesivo.
        - f - Observar que o encaixe seja bastante justo (quase impraticável sem o adesivo) pois sem pressão não se estabelece a soldagem. Aguardar o tempo de soldagem de 12 horas, no mínimo, para colocar a rede em carga (pressão).
      - 4.1.4.2 - QUANTO A EXECUÇÃO DAS JUNTAS-SOLDAS:
        - 4.1.4.3 - LISTA DE MATERIAIS:
          - a - Lixa de pano N°100
          - b - Arco de serra
          - c - Lima
          - d - Estopa branca
          - e - Solução limpadora
          - f - Adesivo plástico
          - g - Fita veda rosca (para os pontos em contatos com rosca)
    - 4.1.5 - Instale sempre tubos e conexões de uma mesma marca, dessa forma evitaremos problemas de folgas ou dificuldade de encaixe que poderão surgir.
    - 4.2 - Os diâmetros dos tubos e conexões de pvc-soldável correspondem aos diâmetros externos, dessa forma os tubos em pvc-soldável correspondem em polegadas aos diâmetros abaixo relacionados:
 

PVC-SOLDÁVEL (mm)	PVC-ROSCÁVEL (ø)	FERRO GALVANIZADO (ø)
20	1/2"	1/2"
25	3/4"	3/4"
32	1"	1"
40	1 1/4"	1 1/4"
50	1 1/2"	1 1/2"
60	2"	2"
    - 4.3 - Ao realizar a junção do tubo em pvc-soldável e tubos em pvc-roscável, deverá ser realizado com o uso de adaptador liso e rosca.
    - 4.4 - Não é permitido em hipótese alguma o uso de aquecimento para a fabricação de bolsas ou curvas devendo ser utilizado as conexões apropriadas como: luva simples, luva de correr e curvas conforme necessário.
    - 4.5 - Todas as cotas estão em metros.

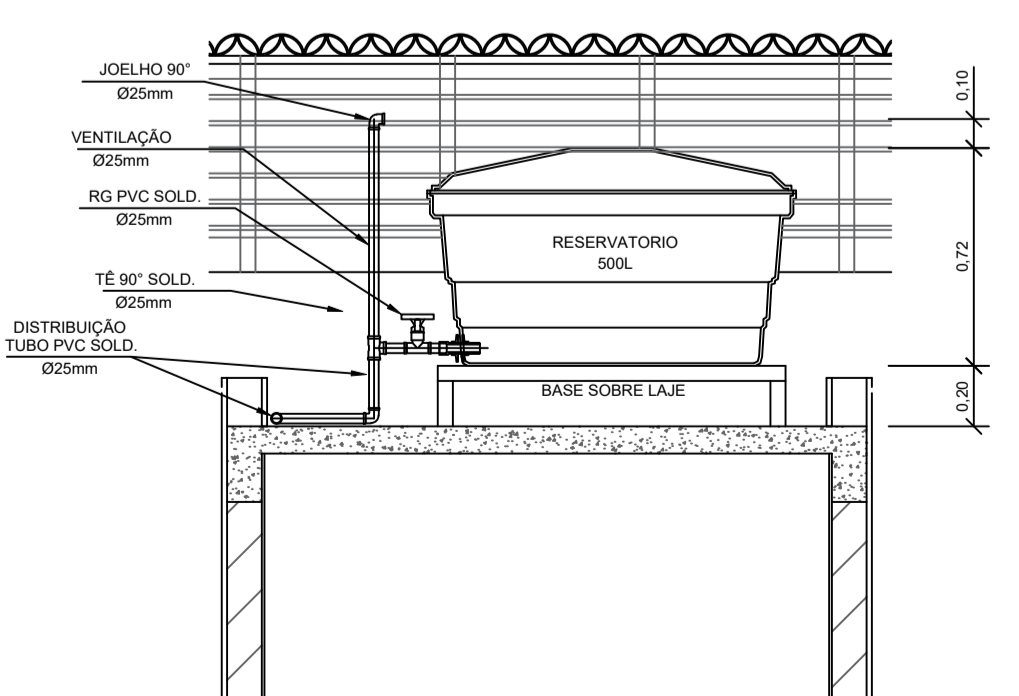

CORTE A-A  
ESCALA 1:25

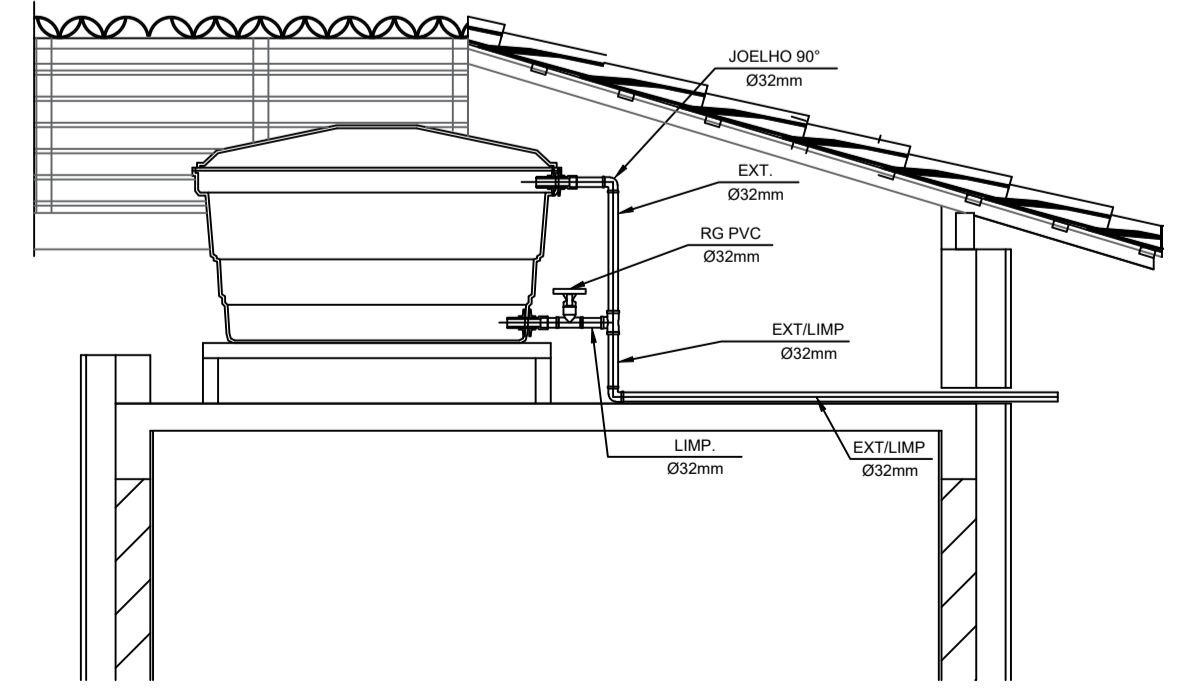

CORTE B-B  
ESCALA 1:25

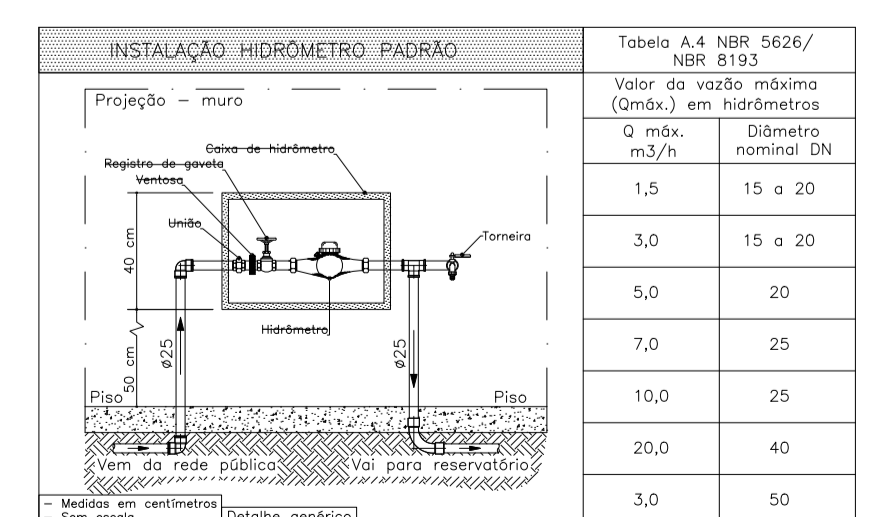

DETALHE 01 - CAVALETE HIDRÁULICO  
ESCALA 1:50

Tabela A-4 NBR 5626/ NBR 8193		
Valor da vazão máxima (Q <sub>máx</sub> ) em hidrômetros		
Q máx. m <sup>3</sup> /h	Diâmetro nominal DN	
1,5	15 a 20	
3,0	15 a 20	
5,0	20	
7,0	25	
10,0	25	
20,0	40	
3,0	50	

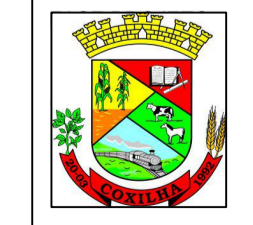

SERVIÇO: Construção de 25 Unidades Habitacionais  
 Localização: Rua Teófilo Vieira Godinho, Curitiba/RS  
 TÍTULO: Projeto Hidráulico  
 DESCRIÇÃO: Planta Baixa, Detalhes e Cortes

PROPRIETÁRIO: JOÃO EDUARDO OLIVEIRA MARIKA  
 RESPONSÁVEL TÉCNICO: MARCOS ANDRÉ MOURÃO ZAVONANI  
 ESCALA: ORIGINAL  
 DATA: JUNHO/2023  
 FRANÇA Nº: HID 01/01  
 841x594mm