

PLANTA BAIXA  
ESC. 1:100



Ilustração da mão francesa



Exemplo guard rail

OBSERVAÇÃO: TODAS AS MEDIDAS DEVEM SER CONFERIDAS IN LOCO ANTERIORMENTE.

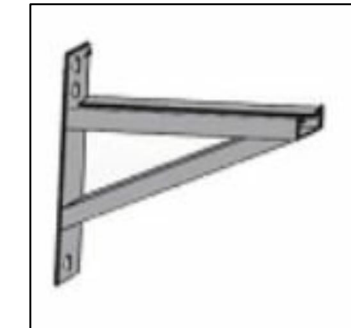
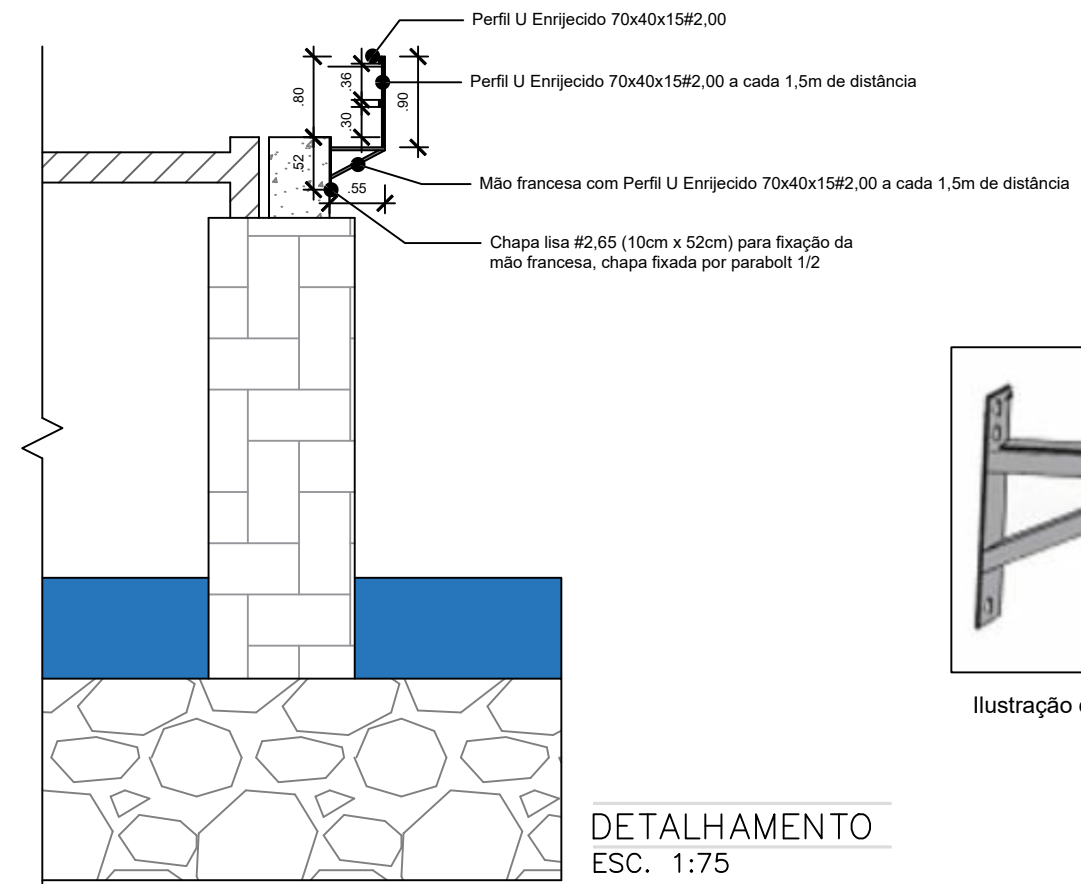
OBRA/LOCAL: PONTE DIVISA (COXILHA x VILA LÂNGARO) LOCALIZAÇÃO: -28.087839,-52.173315	
TÍTULO: <h2 style="text-align: center;">PROJETO REFORMA DE PONTE</h2>	
DESCRIÇÃO: PLANTA BAIXA E DET. - GUARD RAIL - PROJ. DE REFORMA DE PONTE DIVISA (COXILHA x VILA LÂNGARO)	
PROPRIETÁRIO: _____ MUNICÍPIO DE COXILHA	DATA: OUT./2025 ESCALA: INDICADA UNIDADE: M
RESPONSÁVEL TÉCNICO: _____ ALESSANDRO DA SILVA CAMARGO Eng. Civil CREA/RS 233544	PRANCHA Nº: <h1 style="text-align: center;">05</h1>