

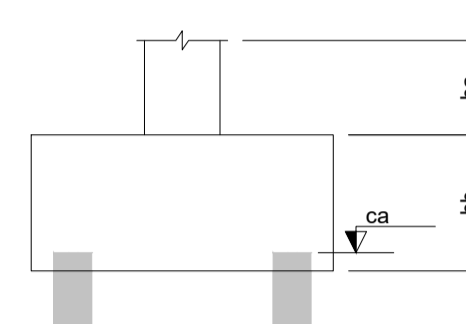

Nome	Seção (cm)	X (cm)	Y (cm)	Carga Máx. (tf)	Carga Min. (tf)	Pilar		My Máximo (kgf.m)		Fx Máximo (tf)		Fy Máximo (tf)		Fundação			Bloco				
						Positivo	Negativo	Positivo	Negativo	Positivo	Negativo	Positivo	Negativo	Lado B (cm)	Lado H (cm)	h1 / hb (cm)	ne	Estaca	ca (cm)	Base tub. (cm)	
P1	20x55	7.50	-28.00	5.8	2.4	0	0	0	0	0.5	-0.9	0.2	-0.1	120	60	100	65	2	C30	-15	-
P2	20x30	332.00	-10.50	4.9	3.5	0	0	0	0	1.2	-1.0	0.0	-0.2	120	60	100	65	2	C30	-5	-
P3	20x30	656.50	-15.50	8.6	7.6	0	0	0	0	0.8	-0.8	0.3	0.0	120	60	100	55	2	C30	-5	-
P4	20x30	992.50	-15.50	7.5	5.0	0	0	0	0	0.7	-0.2	0.6	0.0	120	60	100	65	2	C30	-5	-
P5	20x30	827.50	-200.00	6.5	5.1	0	0	0	0	0.4	-0.8	0.3	-0.2	120	60	100	55	2	C30	-5	-
P6	20x65	7.50	-411.00	4.0	4.0	0	0	0	0	0.2	-0.2	0.3	-0.4	129	112	100	65	3	C30	-15	-
P7	20x30	656.50	-384.50	8.4	6.2	0	0	0	0	0.5	-0.8	0.4	-0.2	120	60	100	55	2	C30	-5	-
P8	25x30	992.50	-384.50	7.7	5.0	0	0	0	0	0.9	-0.4	0.0	-0.5	120	60	100	65	2	C30	-5	-
P9	20x55	7.50	-792.00	5.2	2.0	0	0	0	0	0.1	-0.4	0.2	-0.1	120	60	100	65	2	C30	-15	-
P10	20x30	232.00	-812.50	2.5	2.4	0	0	0	0	0.5	-0.5	0.1	0.0	60	60	100	45	1	C30	15	-
P11	20x30	432.00	-812.50	2.8	1.7	0	0	0	0	0.4	-0.6	0.1	0.0	60	60	100	45	1	C30	15	-
P12	L 30x35x20x20	655.50	-809.50	5.5	2.4	0	0	0	0	0.2	-0.1	0.0	-0.5	120	60	100	55	2	C30	-5	-
P13	40x145	990.00	-840.50	10.6	0.6	0	0	0	0	1.3	-1.3	8.3	-7.9	180	180	100	55	9	C30	-5	-
P14	20x125	930.00	-1412.94	10.9	-1.4	0	0	0	0	1.9	-2.0	16.4	-16.6	125	125	100	45	0	C30	5	-
P15	40x145	930.00	-2135.51	6.0	6.0	0	0	0	0	0.9	-0.9	4.5	-4.5	176	176	100	70	5	C30	-20	-
P16	20x125	930.00	-2843.50	9.2	0.4	0	0	0	0	3.9	-4.0	4.2	-4.7	180	120	100	55	6	C30	-5	-
P17	30x30	649.00	-2891.00	4.1	-1.0	0	0	0	0	1.8	-1.9	0.8	-0.9	120	60	100	65	2	C30	-15	-

Os esforços indicados nesta tabela são os valores máximos obtidos pela envoltória de todas as combinações definidas para as fundações. Para análises complementares, deve-se consultar o relatório de esforços na fundação, que apresenta os valores calculados para cada combinação.

Estacas					
Simbologia	Nome	d (cm)	Quantidade	Profundidade	Ferragem
	C30	30.00	43	6m (média)	4 barras Ø 10.0mm



B1=B2=B3=B4=B5=B7=B8=B9=B12=B17 (2xC30)

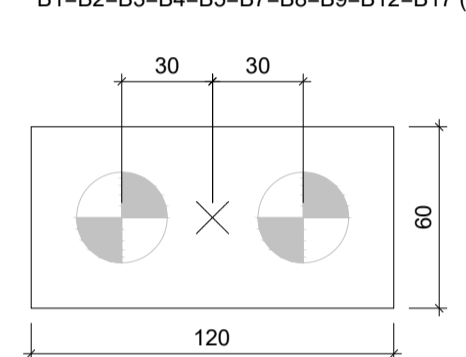

B6 (3xC30)

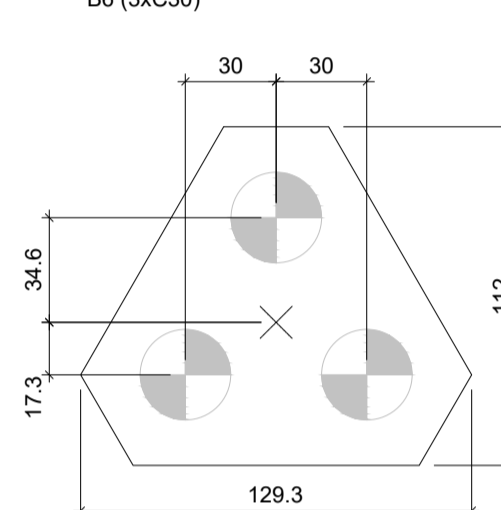

B10=B11 (1xC30)

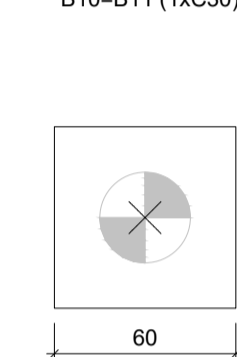

B13=B14=B15=B16 (5xC30)

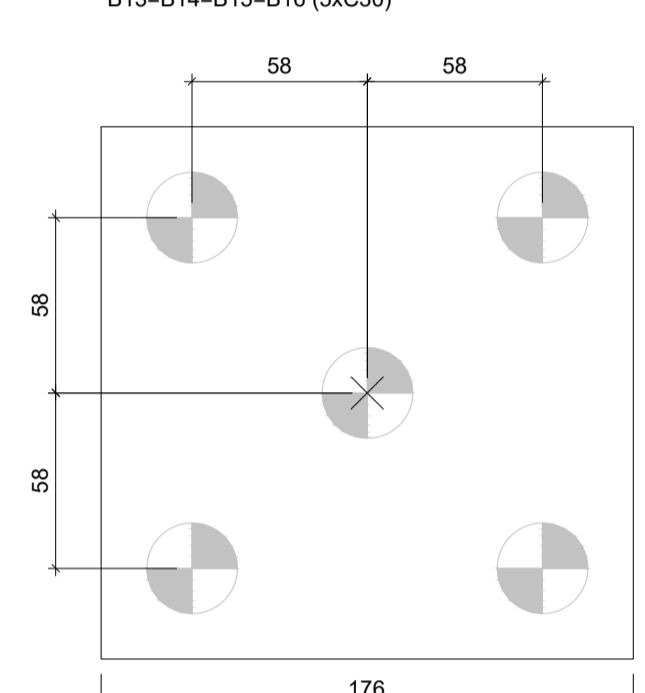

LEGENDA DOS BLOCOS

Escala 1:25

DETALHE DAS ESTACAS

SEM ESCALA

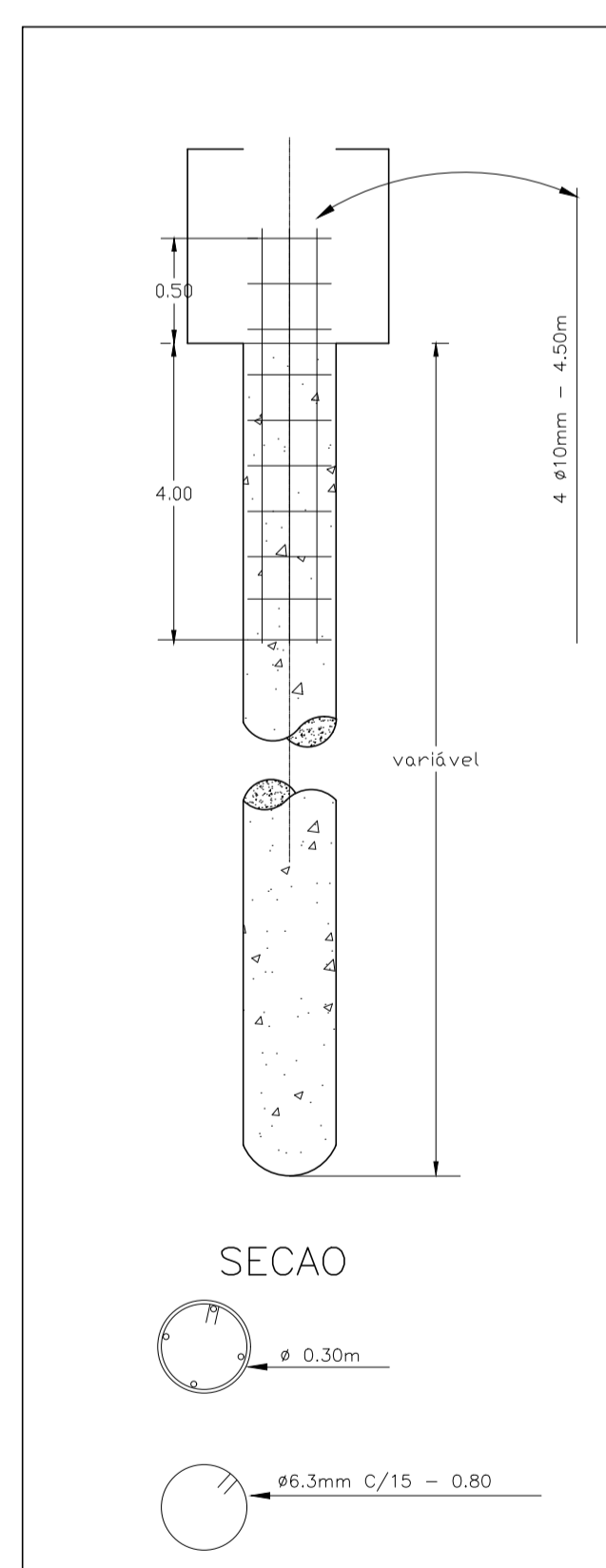

Notas gerais de projeto:

- As cotas estão expressas em centímetros.
- Para concreto fornecido por usina, além das especificações, deverá constar na nota fiscal:
 - Especificação do tipo de cimento e o fabricante;
 - Marca e dosagem dos aditivos utilizados;
- Não é permitido nenhum tipo de furo em elementos estruturais que não esteja indicado no projeto ou aprovado formalmente pelo projetista estrutural.
- As especificações deste projeto não poderão ser alteradas sem consulta e autorização prévia do projetista estrutural.
- De acordo com a ABNT NBR6118:2024, classe de agressividade ambiental II.
 - Concreto C25;
 - Fator água cimento <= 0,60
 - Dimensão máxima do agregado de 19mm;
 - Cobrimento das peças:
 - Lajes = 25mm;
 - Vigas e Pilares = 30mm;
 - Elementos de Fundação = 30mm;
 - Diâmetro máximo de vibrador de 20mm.
- Executar controle tecnológico do concreto estrutural.
- Atender a norma ABNT NBR 14931:2004 Execução de Estruturas de Concreto – Procedimento.
- Controle de execução rigoroso.
- Curar a estrutura por no mínimo 7 dias.
- O engenheiro responsável pela obra deverá conferir as fôrmas, a conformidade das armações, escoramento e limpeza antes de liberar a estrutura para concretagem.
- De acordo com a NBR 6122:2010, é obrigatório o uso de lastro de concreto magro com espessura mínima de 5cm para execução de bloco de fundação, sapata e fundo de viga baldrame.
- As alvenarias e qualquer outro tipo de esforço transmitido a estrutura somente poderá ser feito após a mesma atingir a resistência especificada em projeto.
- Tempo mínimo para retirada das escoras.
 - 7 dias – 100% escorado;
 - 14 dias – 75% escorado;
 - 21 dias – 25 % escorado;
 - 28 dias – retirada de todas as escoras.
- Os volumes de concreto necessários para a concretagem dos elementos estruturais, deverão ser conferidos in loco.
- As alturas de paredes de acordo com projeto arquitetônico.
- Locação e dimensões de esquadrias conforme projeto arquitetônico.

CRAS Amor Perfeito - Centro de Referência de Ação Social			
Parecel Novo/RS			
ESTRUTURAL - PLANTA DE LOCAÇÃO			Prancha: 01
Proprietários:	Área:	Data: dezembro/2025	
Município de Parecel Novo		Escala: Indicada	
Responsável Técnico:		Eng. José Odinei Leidens	
Eng. José Odinei Leidens			
<p>©CREA/RS 193503 • neleidens@gmail.com • 51 99879 0497</p>			