

PROCESSO ADMINISTRATIVO Nº 897/2025
PREGÃO ELETRÔNICO Nº 13/2026

LICITAÇÃO EXCLUSIVA PARA MICROEMPRESAS E EMPRESAS DE PEQUENO PORTE
LEI COMPLEMENTAR Nº 123/2006 ART. 48, I

O **MUNICÍPIO DE CAPITÃO/RS**, torna público, para conhecimento dos interessados, que realizará licitação na modalidade **PREGÃO**, na forma **ELETRÔNICA**, nos termos da Lei nº 14.133/2021, da Lei Complementar nº 123/2006 e Decreto Municipal nº 39/2023, sob as condições estabelecidas neste ato convocatório e anexos.

Data e Horário da Sessão	08hs15min do dia 08 de julho de 2026 (horário de Brasília)
Local da Sessão	Portal de Compras Públicas www.portaldecompraspublicas.com.br
Critério de Julgamento	Menor Preço por Lote
Modo de disputa	Aberto
Impugnações e Esclarecimentos	Até as 23hs59min do dia 03 de julho de 2026 (horário de Brasília)

1 DO OBJETO.

1.1 O objeto da presente licitação é a escolha da proposta mais vantajosa para **Aquisição de Mobiliário Sob Medida para Farmácia Básica Municipal**, com recursos oriundos da Portaria SES Nº 1.253/2025 – Qualificação da Infraestrutura das Farmácias de Medicamentos Especiais do Estado (FME), PROA nº 25/2000-0172384-6, conforme condições, quantidades e exigências estabelecidas neste edital e seus anexos.

1.2 O critério de julgamento adotado será o **MENOR PREÇO POR LOTE**, considerado o menor dispêndio para a Administração, nos termos do art. 34 da Lei nº 14.133/2021, e observadas as exigências contidas neste edital e seus anexos quanto às especificações do objeto.

2 DOS RECURSOS ORÇAMENTÁRIOS.

2.1 As despesas para atender a esta licitação, estão programadas em dotação orçamentária prevista na Lei Orçamentária Anual, conforme indicação abaixo:

05.02 – Secretaria Municipal de Saúde
2065 – Programa FES – Farmácia Básica
4.4.90.52.00.000000 – Equipamentos e Material Permanente (982)

3 DO CREDENCIAMENTO.

3.1 O Credenciamento é o nível básico do Registro Cadastral no **PORTAL DE COMPRAS PÚBLICAS** que permite a participação dos interessados na modalidade LICITATÓRIA PREGÃO, em sua FORMA ELETRÔNICA.

3.2 O cadastro deverá ser feito no Portal de Compras Públicas, no sítio www.portaldecompraspublicas.com.br.

3.3 O credenciamento junto ao provedor do sistema implica a responsabilidade do licitante ou de seu representante legal e a presunção de sua capacidade técnica para realização das transações inerentes a esta licitação.



3.4 O licitante responsabiliza-se exclusiva e formalmente pelas transações efetuadas em seu nome, assume como firmes e verdadeiras suas propostas e seus lances, inclusive os atos praticados diretamente ou por seu representante, excluía a responsabilidade do provedor do sistema ou do órgão ou entidade promotora da licitação por eventuais danos decorrentes de uso indevido das credenciais de acesso, ainda que por terceiros.

3.5 É de responsabilidade do cadastrado conferir a exatidão dos seus dados cadastrais no **PORTAL DE COMPRAS PUBLICAS** e mantê-los atualizados junto aos órgãos responsáveis pela informação, devendo proceder, imediatamente, à correção ou à alteração dos registros tão logo identifique incorreção ou aqueles se tornem desatualizados.

3.5.1 A não observância do disposto no subitem anterior poderá ensejar desclassificação no momento da habilitação.

4 DA PARTICIPAÇÃO NO PREGÃO.

4.1 Poderão participar deste Pregão interessados cujo ramo de atividade seja compatível com o objeto desta licitação, e que estejam com Credenciamento regular no **PORTAL DE COMPRAS PUBLICAS**.

4.2 Será concedido tratamento favorecido para as microempresas e empresas de pequeno porte, para as sociedades cooperativas mencionadas no artigo 34 da Lei nº 11.488/2007, para o microempreendedor individual - MEI, nos limites previstos da Lei Complementar nº 123/2006 e no artigo 4º da Lei nº 14.133/2021.

4.3 Não poderão participar desta licitação os interessados:

4.3.1 Proibidos de participar de licitações e celebrar contratos administrativos, na forma da legislação vigente;

4.3.2 Que não atendam às condições deste edital e seu(s) anexo(s);

4.3.3 Estrangeiros que não tenham representação legal no Brasil com poderes expressos para receber citação e responder administrativa ou judicialmente;

4.3.4 Que se enquadrem nas vedações previstas nos artigos 9º e 14 da Lei nº 14.133/2021;

4.3.5 Que estejam sob falência, concurso de credores, concordata ou em processo de dissolução ou liquidação;

4.3.6 Entidades empresariais que estejam reunidas em consórcio;

4.3.7 Organizações da Sociedade Civil de Interesse Público - OSCIP, atuando nessa condição (Acórdão nº 746/2014 – TCU - Plenário).

4.4 A pessoa jurídica poderá participar da licitação em consórcio, observadas as regras do art. 15 da Lei nº 14.133/2021.

4.5 Como condição para participação no pregão, a licitante assinalará “SIM” ou “NÃO” em campo próprio do sistema eletrônico, relativo às seguintes declarações:

4.5.1 Que cumpre os requisitos estabelecidos no artigo 3º da Lei Complementar nº 123/2006, estando apta a usufruir do tratamento favorecido estabelecido em seus arts. 42 a 49 e que não celebrou contratos com a Administração Pública cujos valores extrapolam a receita bruta máxima admitida para fins de enquadramento como empresa de pequeno porte;



4.5.1.1 Nos itens exclusivos para participação de microempresas e empresas de pequeno porte, a assinalação do campo “NÃO” impedirá o prosseguimento no certame.

4.5.1.2 Nos itens em que a participação não for exclusiva para microempresas e empresas de pequeno porte, a assinalação do campo “NÃO” apenas produzirá o efeito de o licitante não ter direito ao tratamento favorecido previsto na Lei Complementar nº 123, de 2006, mesmo que microempresa, empresa de pequeno porte.

4.5.2 Que está ciente e concorda com as condições contidas no edital e seus anexos;

4.5.3 Que cumpre os requisitos para a habilitação definidos no edital e que a proposta apresentada está em conformidade com as exigências editalícias;

4.5.4 Que inexistem fatos impeditivos para sua habilitação no certame, ciente da obrigatoriedade de declarar ocorrências posteriores;

4.5.5 Que não emprega menor de 18 anos em trabalho noturno, perigoso ou insalubre e não emprega menor de 16 anos, salvo menor, a partir de 14 anos, na condição de aprendiz, nos termos do artigo 7º, XXXIII, da Constituição Federal de 1998;

4.5.6 Que a proposta foi elaborada de forma independente;

4.5.7 Que não possui, em sua cadeia produtiva, empregados executando trabalho degradante ou forçado, observando o disposto nos incisos III e IV do art. 1º e no inciso III do art. 5º da Constituição Federal;

4.5.8 Que cumpre com a reserva de cargos prevista em lei para pessoa com deficiência ou para reabilitado da Previdência Social e que atenda às regras de acessibilidade previstas na legislação, conforme disposto no art. 93 da Lei nº 8.213/1991.

4.6 A declaração falsa relativa ao cumprimento de qualquer condição sujeitará o licitante às sanções previstas em lei e neste edital.

5 DA APRESENTAÇÃO DA PROPOSTA E DOS DOCUMENTOS DE HABILITAÇÃO.

5.1 Os licitantes encaminharão, exclusivamente por meio do sistema eletrônico, a proposta com a descrição do objeto ofertado e o preço, até a data e o horário estabelecidos para abertura da sessão pública, quando então, encerrar-se-á automaticamente a etapa de envio da proposta.

5.2 O envio da documentação de habilitação exigida no edital, será solicitada apenas ao licitante vencedor ou melhor classificado, conforme art. 63, II da Lei nº 14.133/2021, tendo o prazo de até **02 (duas) horas** após solicitado, para envio da mesma.

5.3 Após a entrega dos documentos de habilitação e proposta, não será permitida a substituição ou a apresentação de novos documentos, salvo em cumprimento de diligência aberta nos casos previstos no art. 64 da Lei nº 14.133/2021.

5.4 O envio da proposta e dos documentos de habilitação exigidos neste edital, ocorrerá por meio de chave de acesso e senha.

5.5 As Microempresas e Empresas de Pequeno Porte deverão encaminhar a documentação de habilitação, ainda que haja alguma restrição de regularidade fiscal e trabalhista, nos termos do art. 43, § 1º da LC nº 123, de 2006.



5.6 Incumbirá ao licitante acompanhar as operações no sistema eletrônico durante a sessão pública do Pregão, ficando responsável pelo ônus decorrente da perda de negócios, diante da inobservância de quaisquer mensagens emitidas pelo sistema ou de sua desconexão.

5.7 Não será estabelecida, nessa etapa do certame, ordem de classificação entre as propostas apresentadas, o que somente ocorrerá após a realização dos procedimentos de negociação e julgamento da proposta.

5.8 Os documentos que compõem a proposta e a habilitação do licitante melhor classificado somente serão disponibilizados para avaliação do pregoeiro e para acesso público após o encerramento do envio de lances.

6 DO PREENCHIMENTO DA PROPOSTA.

6.1 O licitante deverá enviar sua proposta mediante o preenchimento, no sistema eletrônico, dos seguintes campos:

6.1.1 Valor unitário e total para cada item ou lote de itens (conforme o caso), em moeda corrente nacional.

6.1.2 Descrição detalhada do objeto, contendo as informações similares à especificação do Termo de Referência: indicando, no que for aplicável, o modelo, prazo de validade ou de garantia, número do registro ou inscrição do bem no órgão competente, quando for o caso.

6.2 Todas as especificações do objeto contidas na proposta vinculam a CONTRATADA.

6.3 Nos valores propostos estarão inclusos todos os custos operacionais, encargos previdenciários, trabalhistas, tributários, comerciais e quaisquer outros que incidam direta ou indiretamente no fornecimento dos bens ou serviços.

6.4 Os preços ofertados, tanto na proposta inicial, quanto na etapa de lances, serão de exclusiva responsabilidade do licitante, não lhe assistindo o direito de pleitear qualquer alteração, sob alegação de erro, omissão ou qualquer outro pretexto.

6.5 O prazo de validade da proposta será de **90 (NOVENTA) DIAS** a contar da data da abertura do certame ou, pelo período informado pela licitante, caso o mesmo seja superior ao aqui mencionado.

6.6 Os licitantes devem respeitar os preços máximos estabelecidos nas normas de regência de contratações públicas, quando participarem de licitações públicas.

7 DA ABERTURA DA SESSÃO, CLASSIFICAÇÃO DAS PROPOSTAS E FORMULAÇÃO DE LANCES.

7.1 A abertura da presente licitação dar-se-á em sessão pública, por meio de sistema eletrônico, na data, horário e local indicados neste edital.

7.2 O Pregoeiro verificará as propostas apresentadas, desclassificando, desde logo, aquelas que não estejam em conformidade com os requisitos estabelecidos neste edital, contenham vícios insanáveis ou não apresentem as especificações técnicas exigidas no Termo de Referência, conforme art. 59 da Lei nº 14.133/2021.

7.2.1 Também será desclassificada a proposta que identifique o licitante;

7.2.2 A desclassificação será sempre fundamentada e registrada no sistema, com acompanhamento em tempo real por todos os participantes;



7.2.3 A não desclassificação da proposta não impede o seu julgamento definitivo em sentido contrário, levado a efeito na fase de aceitação.

7.3 O sistema ordenará automaticamente as propostas classificadas, sendo que somente estas participarão da fase de lances.

7.4 O sistema disponibilizará campo próprio para troca de mensagens entre o Pregoeiro e os licitantes.

7.5 Iniciada a etapa competitiva, os licitantes deverão encaminhar lances exclusivamente por meio do sistema eletrônico, sendo imediatamente informados do seu recebimento e do valor consignado no registro.

7.6 O lance deverá ser ofertado de acordo com o tipo de licitação indicada no preâmbulo deste edital.

7.7 Os licitantes poderão oferecer lances sucessivos, observando o horário fixado para abertura da sessão e as regras estabelecidas no edital.

7.8 O licitante somente poderá oferecer lance **de valor inferior ou percentual** de desconto superior ao último por ele ofertado e registrado pelo sistema.

7.9 O intervalo mínimo de diferença de valores ou percentuais entre os lances, que incidirá tanto em relação aos lances intermediários quanto em relação à proposta que cobrir a melhor oferta deverá ser **R\$ 1,00 (Um Real)**.

7.10 O intervalo entre os lances enviados pelo mesmo licitante não poderá ser inferior a vinte (20) segundos e o intervalo entre lances não poderá ser inferior a três (3) segundos, sob pena de serem automaticamente descartados pelo sistema os respectivos lances.

7.11 Será adotado para o envio de lances no pregão eletrônico o modo de disputa **“ABERTO”**, em que os licitantes apresentarão lances públicos e sucessivos, com prorrogações.

7.12 A etapa de lances da sessão pública terá duração de dez minutos e, após isso, será prorrogada automaticamente pelo sistema quando houver lance ofertado nos últimos dois minutos do período de duração da sessão pública.

7.13 A prorrogação automática da etapa de lances, de que trata o item anterior, será de dois minutos e ocorrerá sucessivamente sempre que houver lances enviados nesse período de prorrogação, inclusive no caso de lances intermediários.

7.14 Não havendo novos lances na forma estabelecida nos itens anteriores, a sessão pública encerrar-se-á automaticamente.

7.15 Encerrada a fase competitiva sem que haja a prorrogação automática pelo sistema, poderá o pregoeiro, assessorado pela equipe de apoio, justificadamente, admitir o reinício da sessão pública de lances, em prol da consecução do melhor preço.

7.16 Em caso de falha no sistema, os lances em desacordo com os subitens anteriores deverão ser desconsiderados pelo pregoeiro.

7.17 Não serão aceitos dois ou mais lances de mesmo valor, prevalecendo aquele que for recebido e registrado primeiro.



7.18 Durante o transcurso da sessão pública, os licitantes serão informados, em tempo real, do valor do menor lance registrado, vedada a identificação do licitante.

7.19 No caso de desconexão com o Pregoeiro, no decorrer da etapa competitiva do Pregão, o sistema eletrônico poderá permanecer acessível aos licitantes para a recepção dos lances.

7.20 Quando a desconexão do sistema eletrônico para o pregoeiro persistir por tempo superior a dez minutos, a sessão pública será suspensa e terá reinício somente após comunicação expressa do Pregoeiro aos participantes do certame, publicada no Portal de Compras Públicas, www.portaldecompraspublicas.com.br, quando serão divulgadas data e hora para a sua reabertura. E será reiniciada somente após decorridas vinte e quatro horas da comunicação do fato pelo Pregoeiro aos participantes, no sítio eletrônico utilizado para divulgação.

7.21 Caso o licitante não apresente lances, concorrerá com o valor de sua proposta.

7.22 Em relação a itens não exclusivos para participação de microempresas e empresas de pequeno porte, uma vez encerrada a etapa de lances, será efetivada a verificação automática, junto à Receita Federal, do porte da entidade empresarial. O sistema identificará em coluna própria as microempresas e empresas de pequeno porte participantes, procedendo à comparação com os valores da primeira colocada, se esta for empresa de maior porte, assim como das demais classificadas, para o fim de aplicar-se o disposto nos arts. 44 e 45 da LC nº 123, de 2006, regulamentada pelo Decreto nº 8.538, de 2015.

7.23 Nessas condições, as propostas de microempresas e empresas de pequeno porte que se encontrarem na faixa de até 5% (cinco por cento) acima da melhor proposta ou melhor lance serão consideradas empatadas com a primeira colocada.

7.24 A melhor classificada nos termos do item anterior terá o direito de encaminhar uma última oferta para desempate, obrigatoriamente em valor inferior ao da primeira colocada, no prazo de 5 (cinco) minutos controlados pelo sistema, contados após a comunicação automática para tanto.

7.25 Caso a microempresa ou a empresa de pequeno porte melhor classificada desista ou não se manifeste no prazo estabelecido, serão convocadas as demais licitantes microempresa e empresa de pequeno porte que se encontrem naquele intervalo de 5% (cinco por cento), na ordem de classificação, para o exercício do mesmo direito, no prazo estabelecido no subitem anterior.

7.26 No caso de equivalência dos valores apresentados pelas microempresas e empresas de pequeno porte que se encontrem nos intervalos estabelecidos nos subitens anteriores, será realizado sorteio entre elas para que se identifique aquela que primeiro poderá apresentar melhor oferta.

7.27 Quando houver propostas beneficiadas com as margens de preferência em relação ao produto estrangeiro, o critério de desempate será aplicado exclusivamente entre as propostas que fizerem jus às margens de preferência, conforme regulamento.

7.28 A ordem de apresentação pelos licitantes é utilizada como um dos critérios de classificação, de maneira que só poderá haver empate entre propostas iguais (não seguidas de lances), ou entre lances finais da fase fechada do modo de disputa aberto e fechado.

7.29 Em caso de empate entre duas ou mais propostas, serão utilizados os seguintes critérios de desempate, nesta ordem:



7.29.1 Disputa final, hipótese em que os licitantes empatados poderão apresentar nova proposta em ato contínuo à classificação;

7.29.2 Avaliação do desempenho contratual prévio dos licitantes;

7.29.3 Desenvolvimento pelo licitante de ações de equidade entre homens e mulheres no ambiente de trabalho, conforme regulamento;

7.29.4 Desenvolvimento pelo licitante de programa de integridade, conforme orientações dos órgãos de controle.

7.30 Persistindo o empate, será assegurada preferência, sucessivamente, aos bens e serviços produzidos ou prestados por:

7.30.1 Empresas estabelecidas no território do Estado ou do Distrito Federal do órgão ou entidade da Administração Pública estadual ou distrital licitante ou, no caso de licitação realizada por órgão ou entidade de Município, no território do Estado em que este se localize;

7.30.2 Empresas brasileiras;

7.30.3 Empresas que invistam em pesquisa e no desenvolvimento de tecnologia no País;

7.30.4 Empresas que comprovem a prática de mitigação, nos termos da Lei nº 12.187/2009.

7.31 Encerrada a etapa de envio de lances da sessão pública, o pregoeiro deverá encaminhar, pelo sistema eletrônico, contraproposta ao licitante que tenha apresentado o melhor preço, para que seja obtida melhor proposta, vedada a negociação em condições diferentes das previstas neste edital.

7.31.1 A negociação será realizada por meio do sistema, podendo ser acompanhada pelos demais licitantes;

7.31.2 O pregoeiro solicitará ao licitante melhor classificado que, no prazo de **02 (DUAS)** horas, envie a proposta adequada ao último lance ofertado após a negociação realizada, acompanhada, se for o caso, dos documentos complementares, quando necessários à confirmação daqueles exigidos neste edital e já apresentados.

7.32 Após a negociação do preço, o Pregoeiro iniciará a fase de aceitação e julgamento da proposta.

8 DA ACEITABILIDADE DA PROPOSTA VENCEDORA.

8.1 Encerrada a etapa de negociação, o Pregoeiro examinará a proposta classificada em primeiro lugar quanto à adequação ao objeto e à compatibilidade do preço em relação ao máximo estipulado para contratação neste edital e em seus anexos.

8.2 Será desclassificada a proposta que contiver vício insanável; que não obedecer às especificações técnicas pormenorizadas no edital ou apresentarem desconformidade com exigências do ato convocatório.

8.3 Será desclassificada a proposta ou o lance vencedor, que apresentar preço final superior ao preço máximo fixado (Acórdão nº 1455/2018 -TCU - Plenário), ou que apresentar preço manifestamente inexequível.



8.3.1 Considera-se inexecutável a proposta que apresente preços global ou unitários simbólicos, irrisórios ou de valor zero, incompatíveis com os preços dos insumos e salários de mercado, acrescidos dos respectivos encargos, ainda que o ato convocatório da licitação não tenha estabelecido limites mínimos, exceto quando se referirem a materiais e instalações de propriedade do próprio licitante, para os quais ele renuncie a parcela ou à totalidade da remuneração.

8.4 Qualquer interessado poderá requerer que se realizem diligências para aferir a exequibilidade e a legalidade das propostas, devendo apresentar as provas ou os indícios que fundamentam a suspeita.

8.5 Se houver indícios de inexequibilidade da proposta de preço, ou em caso da necessidade de esclarecimentos complementares, poderão ser efetuadas diligências para que a licitante comprove a exequibilidade da proposta.

8.6 Na hipótese de necessidade de suspensão da sessão pública para a realização de diligências, com vistas ao saneamento das propostas, a sessão pública somente poderá ser reiniciada mediante aviso prévio no sistema com, no mínimo, **VINTE E QUATRO HORAS DE ANTECEDÊNCIA**, e a ocorrência será registrada em ata.

8.7 O Pregoeiro poderá convocar o licitante para enviar documento digital complementar, por meio de funcionalidade disponível no sistema, no prazo de **30 (TRINTA) minutos**, sob pena de não aceitação da proposta.

8.7.1 O prazo estabelecido poderá ser prorrogado pelo Pregoeiro por solicitação escrita e justificada do licitante, formulada antes de findo o prazo, e formalmente aceita pelo Pregoeiro;

8.7.2 Dentre os documentos passíveis de solicitação pelo Pregoeiro, destacam-se os que contenham as características do material ofertado, tais como marca, modelo, tipo, fabricante e procedência, além de outras informações pertinentes, a exemplo de catálogos, folhetos ou propostas, encaminhados por meio eletrônico, ou, se for o caso, por outro meio e prazo indicados pelo Pregoeiro, sem prejuízo do seu ulterior envio pelo sistema eletrônico, sob pena de não aceitação da proposta.

8.8 Se a proposta ou lance vencedor for desclassificado, o Pregoeiro examinará a proposta ou lance subsequente, e, assim sucessivamente, na ordem de classificação.

8.9 Havendo necessidade, o Pregoeiro suspenderá a sessão, informando no “chat” a nova data e horário para a sua continuidade.

8.10 O Pregoeiro poderá encaminhar, por meio do sistema eletrônico, contraproposta ao licitante que apresentou o lance mais vantajoso, com o fim de negociar a obtenção de melhor preço, vedada a negociação em condições diversas das previstas neste edital.

8.10.1 Também nas hipóteses em que o Pregoeiro não aceitar a proposta e passar à subsequente, poderá negociar com o licitante para que seja obtido preço melhor;

8.10.2 A negociação será realizada por meio do sistema, podendo ser acompanhada pelos demais licitantes.

8.11 Nos itens não exclusivos para a participação de microempresas e empresas de pequeno porte, sempre que a proposta não for aceita, e antes de o Pregoeiro passar à subsequente, haverá nova verificação, pelo sistema, da eventual ocorrência do empate ficto, previsto nos artigos 44 e 45 da LC nº 123, de 2006, seguindo-se a disciplina antes estabelecida, se for o caso.



8.12 Encerrada a análise quanto à aceitação da proposta, o pregoeiro verificará a habilitação do licitante, observado o disposto neste edital.

9 DA HABILITAÇÃO.

9.1 Como condição prévia ao exame da documentação de habilitação do licitante detentor da proposta classificada em primeiro lugar, o pregoeiro verificará o eventual descumprimento das condições de participação, especialmente quanto à existência de sanção que impeça a participação no certame ou a futura contratação, mediante a consulta aos documentos inseridos no portal de compras públicas, e ainda nos seguintes cadastros:

9.1.1 Cadastro Nacional de Empresas Inidôneas e Suspensas - CEIS;

9.1.2 Cadastro Nacional de Empresas Punidas - CNEP;

9.1.3 Cadastro Nacional de Condenações Cíveis por Ato de Improbidade Administrativa e Inelegibilidade - CNIA;

9.1.4 Licitantes Inidôneos.

9.1.5 A verificação será realizada através da Consulta Consolidada de Pessoa Jurídica mantida pelo TCU através do link <https://certidoes-apf.apps.tcu.gov.br/>.

9.1.5.1 Caso conste na Consulta de Situação do Fornecedor a existência de Ocorrências Impeditivas Indiretas, o gestor diligenciará para verificar se houve fraude por parte das empresas apontadas no Relatório de Ocorrências Impeditivas Indiretas.

9.1.5.2 A tentativa de burla será verificada por meio dos vínculos societários, linhas de fornecimento similares, dentre outros.

9.1.5.3 O licitante será convocado para manifestação previamente à sua desclassificação.

9.1.6 Constatada a existência de sanção, o Pregoeiro reputará o licitante inabilitado, por falta de condição de participação.

9.1.7 No caso de inabilitação, haverá nova verificação, pelo sistema, da eventual ocorrência do empate ficto, previsto nos arts. 44 e 45 da Lei Complementar nº 123, de 2006, seguindo-se a disciplina antes estabelecida para aceitação da proposta subsequente.

9.2 Caso atendidas as condições de participação, a habilitação dos licitantes será verificada por meio do **PORTAL DE COMPRAS PÚBLICAS**, em relação à habilitação jurídica, à regularidade fiscal e trabalhista, à qualificação econômica financeira e habilitação técnica.

9.2.1 É dever do licitante atualizar previamente as comprovações constantes do **PORTAL DE COMPRAS PÚBLICAS**, para que estejam vigentes na data da abertura da sessão pública, ou encaminhar, em conjunto com a apresentação da proposta, a respectiva documentação atualizada;

9.2.2 O descumprimento do subitem acima implicará a inabilitação do licitante, exceto se a consulta aos sítios eletrônicos oficiais emissores de certidões feita pelo Pregoeiro lograr êxito em encontrar a(s) certidão(ões) válida(s).

9.3 Havendo a necessidade de envio de documentos de habilitação complementares, necessários à confirmação daqueles exigidos neste edital e já apresentados, o licitante será convocado a encaminhá-los, em formato digital, via sistema, no prazo de **30 (TRINTA) minutos**, sob pena de inabilitação.



9.4 Somente haverá a necessidade de comprovação do preenchimento de requisitos mediante apresentação dos documentos originais, não digitais quando houver dúvida em relação à integridade do documento digital.

9.5 Não serão aceitos documentos de habilitação com indicação de CNPJ/CPF diferentes, salvo aqueles legalmente permitidos.

9.6 Se o licitante for a matriz, todos os documentos deverão estar em nome da matriz, e se o licitante for a filial, todos os documentos deverão estar em nome da filial, exceto aqueles documentos que, pela própria natureza, comprovadamente, forem emitidos somente em nome da matriz.

9.6.1 Serão aceitos registros de CNPJ de licitante matriz e filial com diferenças de números de documentos pertinentes ao CND e ao CRF/FGTS, quando for comprovada a centralização do recolhimento dessas contribuições.

9.7 Os licitantes deverão encaminhar, nos termos deste, a documentação relacionada nos itens a seguir, para fins de habilitação:

9.7.1 HABILITAÇÃO JURÍDICA:

- a) No caso de empresário individual: inscrição no Registro Público de Empresas Mercantis, a cargo da Junta Comercial da respectiva sede;
- b) Em se tratando de microempreendedor individual – MEI: Certificado da Condição de Microempreendedor Individual - CCMEI, cuja aceitação ficará condicionada à verificação da autenticidade no sítio www.portaldoeempreendedor.gov.br;
- c) No caso de sociedade empresária ou empresa individual de responsabilidade limitada - EIRELI: ato constitutivo, estatuto ou contrato social em vigor, devidamente registrado na Junta Comercial da respectiva sede, acompanhado de documento comprobatório de seus administradores;
- d) Inscrição no Registro Público de Empresas Mercantis onde opera, com averbação no Registro onde tem sede a matriz, no caso de ser o participante sucursal, filial ou agência;
- e) No caso de sociedade simples: inscrição do ato constitutivo no Registro Civil das Pessoas Jurídicas do local de sua sede, acompanhada de prova da indicação dos seus administradores;
- f) No caso de cooperativa: ata de fundação e estatuto social em vigor, com a ata da assembleia que o aprovou, devidamente arquivado na Junta Comercial ou inscrito no Registro Civil das Pessoas Jurídicas da respectiva sede, bem como o registro de que trata o art. 107 da Lei nº 5.764, de 1971;
- g) No caso de empresa ou sociedade estrangeira em funcionamento no País: decreto de autorização;
- h) Os documentos acima deverão estar acompanhados de todas as alterações ou da consolidação respectiva;

9.7.2 HABILITAÇÃO FISCAL, SOCIAL E TRABALHISTA:

- a) Prova de inscrição no Cadastro Nacional de Pessoas Jurídicas (CNPJ) ou no Cadastro de Pessoas Físicas (CPF), conforme o caso;



- b) Prova de inscrição no cadastro de contribuintes estadual ou municipal, se houver relativo ao domicílio ou sede do licitante, pertinente ao seu ramo de atividade e compatível com o objeto contratual;
- c) Prova de regularidade fiscal perante a Fazenda Nacional, mediante apresentação de certidão expedida conjuntamente pela Secretaria da Receita Federal do Brasil (RFB) e pela Procuradoria-Geral da Fazenda Nacional (PGFN), referente a todos os créditos tributários federais e à Dívida Ativa da União (DAU) por elas administrados, inclusive aqueles relativos à Seguridade Social, nos termos da Portaria Conjunta nº 1.751, de 02/10/2014, do Secretário da Receita Federal do Brasil e da Procuradora-Geral da Fazenda Nacional;
- d) Prova de regularidade junto à Fazenda Estadual, através da Certidão Negativa conjunta junto aos Tributos Estaduais, emitida pela Secretaria da Fazenda Estadual onde a empresa for sediada;
- e) Prova de regularidade junto à Fazenda Municipal, através da Certidão Negativa junto aos Tributos Municipais, emitida pela Secretaria da Fazenda Municipal onde a empresa for sediada;
- f) Prova de regularidade com o Fundo de Garantia do Tempo de Serviço (FGTS);
- g) Prova de inexistência de débitos inadimplidos perante a justiça do trabalho, mediante a apresentação de certidão negativa ou positiva com efeito de negativa, nos termos do Título VII-A da Consolidação das Leis do Trabalho, aprovada pelo Decreto-Lei nº 5.452/1943;
- h) Caso o licitante detentor do menor preço seja qualificado como microempresa ou empresa de pequeno porte deverá apresentar toda a documentação exigida para efeito de comprovação de regularidade fiscal, mesmo que esta apresente alguma restrição, sob pena de inabilitação.

9.7.3 HABILITAÇÃO ECONÔMICO-FINANCEIRA:

- a) Certidão Negativa de falência, de concordata, de recuperação judicial ou extrajudicial (Lei nº 11.101, de 09/02/2005), expedida pelo distribuidor da sede da empresa, datado dos últimos 90 (noventa) dias a contar da data de abertura do certame, ou que esteja dentro do prazo de validade expresso na própria Certidão;
- b) No caso de certidão positiva de recuperação judicial ou extrajudicial, o licitante deverá apresentar a comprovação de que o respectivo plano de recuperação foi acolhido judicialmente, na forma do art. 58, da Lei n.º 11.101, de 09 de fevereiro de 2005, sob pena de inabilitação, devendo, ainda, comprovar todos os demais requisitos de habilitação.

9.8 A existência de restrição relativamente à regularidade fiscal e trabalhista não impede que a licitante qualificada como microempresa ou empresa de pequeno porte seja declarada vencedora, uma vez que atenda a todas as demais exigências do edital.

9.8.1 A declaração do vencedor acontecerá no momento imediatamente posterior à fase de habilitação.

9.9 Caso a proposta mais vantajosa seja ofertada por licitante qualificada como microempresa ou empresa de pequeno porte, e uma vez constatada a existência de alguma restrição no que tange à regularidade fiscal e trabalhista, a mesma será convocada para, no prazo de 5 (cinco) dias úteis, após a declaração do vencedor, comprovar a regularização. O prazo poderá ser prorrogado por igual período, a critério da administração pública, quando requerida pelo licitante, mediante apresentação de justificativa.



9.10 A não-regularização fiscal e trabalhista no prazo previsto no subitem anterior acarretará a inabilitação do licitante, sem prejuízo das sanções previstas neste edital, sendo facultada a convocação dos licitantes remanescentes, na ordem de classificação. Se, na ordem de classificação, seguir-se outra microempresa, empresa de pequeno porte ou sociedade cooperativa com alguma restrição na documentação fiscal e trabalhista, será concedido o mesmo prazo para regularização.

9.11 Havendo necessidade de analisar minuciosamente os documentos exigidos, o Pregoeiro suspenderá a sessão, informando no “chat” a nova data e horário para a continuidade da mesma.

9.12 Será inabilitado o licitante que não comprovar sua habilitação, seja por não apresentar quaisquer dos documentos exigidos, ou apresentá-los em desacordo com o estabelecido neste edital.

9.13 Nos itens não exclusivos a microempresas e empresas de pequeno porte, em havendo inabilitação, haverá nova verificação, pelo sistema, da eventual ocorrência do empate ficto, previsto nos artigos 44 e 45 da LC nº 123, de 2006, seguindo-se a disciplina antes estabelecida para aceitação da proposta subsequente.

9.14 Constatado o atendimento às exigências de habilitação fixadas no edital, o licitante será declarado vencedor.

10 DO ENCAMINHAMENTO DA PROPOSTA VENCEDORA.

10.1 Os documentos que compõe a proposta final do licitante declarado vencedor, deverão ser encaminhados no prazo de **02 (DUAS) horas** a contar da solicitação do Agente de Contratação no sistema eletrônico e deverão conter:

10.1.1 Proposta Financeira, preferencialmente em papel timbrado da empresa, contendo dados e informações como: razão social, CNPJ, inscrição municipal e estadual, endereço completo, telefones, e-mails, identificação do responsável legal, dados bancários e demais informações conforme modelo do **ANEXO II** deste edital, devendo ainda, estar especificados os valores unitários e totais de cada item, marcas e modelos quando o for o caso, estando a mesma devidamente datada e assinada pelo responsável legal da empresa.

10.2 Todas as especificações do objeto contidas na proposta, tais como marca, modelo, tipo, fabricante e procedência, vinculam a CONTRATADA.

10.3 Os preços deverão ser expressos em moeda corrente nacional.

10.3.1 Ocorrendo divergência entre os preços unitários e o preço global, prevalecerão os unitários.

10.4 A oferta deverá ser firme e precisa, limitada, rigorosamente, ao objeto deste edital, sem conter alternativas de preço ou de qualquer outra condição que induza o julgamento a mais de um resultado, sob pena de desclassificação.

10.5 A proposta deverá obedecer aos termos deste edital e seus anexos, não sendo considerada aquela que não corresponda às especificações ali contidas ou que estabeleça vínculo à proposta de outro licitante.

10.6 As propostas que contenham a descrição do objeto, o valor e os documentos complementares estarão disponíveis na internet, após a homologação.



11 DOS RECURSOS.

11.1 Declarado o vencedor e decorrida a fase de regularização fiscal e trabalhista da licitante qualificada como microempresa ou empresa de pequeno porte, se for o caso, será concedido o prazo de **no mínimo 10 (dez) minutos**, para que qualquer licitante manifeste a intenção de recorrer, de forma motivada, isto é, indicando contra qual(is) decisão(ões) pretende recorrer e por quais motivos, em campo próprio do sistema.

11.2 Havendo quem se manifeste, caberá ao Pregoeiro verificar a tempestividade e a existência de motivação da intenção de recorrer, para decidir se admite ou não o recurso, fundamentadamente.

11.2.1 Nesse momento o Pregoeiro não adentrará no mérito recursal, mas apenas verificará as condições de admissibilidade do recurso.

11.2.2 A falta de manifestação motivada do licitante quanto à intenção de recorrer importará a decadência desse direito.

11.2.3 Uma vez admitido o recurso, o recorrente terá, a partir de então, o **prazo de 3 (três) dias úteis** para apresentar as razões, pelo sistema eletrônico, ficando os demais licitantes, desde logo, intimados para, querendo, apresentarem contrarrazões também pelo sistema eletrônico, em **prazo de 3 (três) dias úteis**, que começarão a contar do término do prazo do recorrente, sendo-lhes assegurada vista imediata dos elementos indispensáveis à defesa de seus interesses.

11.3 O acolhimento do recurso invalida tão somente os atos insuscetíveis de aproveitamento.

11.4 Os autos do processo permanecerão com vista franqueada aos interessados, no endereço constante neste edital.

12 DA REABERTURA DA SESSÃO PÚBLICA.

12.1 A sessão pública poderá ser reaberta:

12.1.1 Nas hipóteses de provimento de recurso que leve à anulação de atos anteriores à realização da sessão pública precedente ou em que seja anulada a própria sessão pública, situação em que serão repetidos os atos anulados e os que dele dependam;

12.1.2 Quando houver erro na aceitação do preço melhor classificado ou quando o licitante declarado vencedor não assinar o contrato, não retirar o instrumento equivalente ou não comprovar a regularização fiscal e trabalhista, nos termos do art. 43, §1º da LC nº 123/2006. Nessas hipóteses, serão adotados os procedimentos imediatamente posteriores ao encerramento da etapa de lances.

12.2 Todos os licitantes remanescentes deverão ser convocados para acompanhar a sessão reaberta.

12.2.1 A convocação se dará por meio do sistema eletrônico (“chat”), ou e-mail, ou de acordo com a fase do procedimento licitatório;

12.2.2 A convocação feita por e-mail dar-se-á de acordo com os dados contidos no **CADASTRO DO PORTAL DE COMPRAS PÚBLICAS**, sendo responsabilidade do licitante manter seus dados cadastrais atualizados.

13 DA ADJUDICAÇÃO E HOMOLOGAÇÃO.

13.1 Após a fase recursal, constatada a regularidade dos atos praticados, a autoridade competente adjudicará e homologará o procedimento licitatório.



14 DA GARANTIA DE EXECUÇÃO.

14.1 A garantia de execução para a presente contratação, deverá obedecer o estipulado no Termo de Referência, Contrato, Ata de Registro de Preços e/ou instrumento equivalente.

15 DO TERMO DE CONTRATO OU INSTRUMENTO EQUIVALENTE.

15.1 Após a homologação da licitação, em sendo realizada a contratação, será firmado Termo de Contrato ou emitido instrumento equivalente.

15.2 O adjudicatário terá o prazo de 05 (cinco) dias úteis, contados a partir da data de sua convocação, para assinar o Contrato / Ata de Registro de Preços ou, aceitar instrumento equivalente, conforme o caso (Nota de Empenho/Ordem de Compra), sob pena de decair do direito à contratação, sem prejuízo das sanções previstas neste edital.

15.2.1 O prazo previsto no subitem anterior poderá ser prorrogado, por igual período, por solicitação justificada do adjudicatário e aceita pela Administração.

15.2.2 A assinatura do Contrato / Ata de Registro de Preços ou documento equivalente, deverá ocorrer por assinatura digital por pessoa física ou jurídica em meio eletrônico, mediante certificado digital emitido em âmbito da Infraestrutura de Chaves Públicas Brasileira (ICP-Brasil) conforme art. 12, § 2º e art. 17, § 4º da Lei Federal nº 14.133/2021.

15.3 O aceite da Nota de Empenho/Ordem de Compra ou do instrumento equivalente, emitida à empresa adjudicada, implica no reconhecimento de que:

15.3.1 O referido documento está substituindo o contrato, aplicando-se à relação de negócios ali estabelecida as disposições da Lei nº 14.133/2021;

15.3.2 A CONTRATADA se vincula à sua proposta e às previsões contidas no edital e seus anexos;

15.3.3 A CONTRATADA reconhece que as hipóteses de rescisão são aquelas previstas no artigo 137 da Lei nº 14.133/2021 e reconhece os direitos da Administração previstos nos artigos 138 e 139 da mesma Lei.

15.4 Previamente à contratação a Administração realizará consultas para identificar possível suspensão temporária de participação em licitação, no âmbito do órgão ou entidade, proibição de contratar com o Poder Público, bem como ocorrências impeditivas indiretas, observado o disposto no art. 29, da Instrução Normativa nº 3, de 26 de abril de 2018, e nos termos do art. 6º, III, da Lei nº 10.522, de 19 de julho de 2002, consulta prévia ao CADIN.

15.5 Por ocasião da assinatura do contrato, será exigida a comprovação das condições de habilitação consignadas neste edital, as quais deverão ser mantidas pelo licitante durante a vigência do contrato.

15.5.1 Na hipótese de irregularidade, o contratado deverá regularizar a sua situação perante o cadastro no prazo de até 05 (cinco) dias úteis, sob pena de aplicação das penalidades previstas no edital e anexos.

15.6 Na hipótese de o vencedor da licitação não comprovar as condições de habilitação consignadas no edital ou se recusar a assinar o contrato ou a ata de registro de preços, a Administração, sem prejuízo da aplicação das sanções das demais cominações legais cabíveis a esse licitante, poderá convocar outro licitante, respeitada a ordem de classificação, para, após a comprovação dos requisitos para habilitação, analisada a proposta e eventuais



documentos complementares e, feita a negociação, assinar o contrato ou a ata de registro de preços.

16 DO REAJUSTAMENTO EM SENTIDO GERAL.

16.1 Os preços são fixos e irrevogáveis.

17 DO RECEBIMENTO DO OBJETO E DA FISCALIZAÇÃO.

17.1 Os critérios de recebimento e aceitação do objeto e de fiscalização estão previstos no Termo de Referência.

18 DAS OBRIGAÇÕES DA CONTRATANTE E DA CONTRATADA.

18.1 São obrigações da CONTRATANTE:

18.1.1 Receber o objeto no prazo e condições estabelecidas no edital e seus anexos;

18.1.2 Verificar minuciosamente, no prazo fixado, a conformidade dos bens recebidos provisoriamente com as especificações constantes do edital e da proposta, para fins de aceitação e recebimento definitivo;

18.1.3 Comunicar à CONTRATADA, por escrito, sobre imperfeições, falhas ou irregularidades verificadas no objeto fornecido, para que seja substituído, reparado ou corrigido;

18.1.4 Acompanhar e fiscalizar o cumprimento das obrigações da CONTRATADA, através de comissão/servidor especialmente designado;

18.1.5 Efetuar o pagamento à CONTRATADA no valor correspondente ao fornecimento do objeto, no prazo e forma estabelecidos no edital e seus anexos, observada a ordem cronológica para cada fonte diferenciada de recursos, nos termos do art. 141 da Lei nº 14.133/2021;

18.2 A Administração não responderá por quaisquer compromissos assumidos pela CONTRATADA com terceiros, ainda que vinculados à execução do presente Termo de Contrato, bem como por qualquer dano causado a terceiros em decorrência de ato da CONTRATADA, de seus empregados, prepostos ou subordinados.

18.3 São obrigações da CONTRATADA:

18.3.1 A CONTRATADA deve cumprir todas as obrigações constantes no edital, seus anexos e sua proposta, assumindo como exclusivamente seus os riscos e as despesas decorrentes da boa e perfeita execução do objeto;

18.3.2 Efetuar a entrega do objeto em perfeitas condições, conforme especificações, prazo e local constantes no Termo de Referência e seus anexos, acompanhado da respectiva nota fiscal, na qual constarão as indicações referentes a: marca, procedência e prazo de validade;

18.3.3 Responsabilizar-se pelos vícios e danos decorrentes do objeto, de acordo com os artigos 12, 13 e 17 a 27, do Código de Defesa do Consumidor (Lei nº 8.078, de 1990);

18.3.4 Substituir, reparar ou corrigir, às suas expensas, no prazo fixado neste Termo de Referência, o objeto com avarias ou defeitos;

18.3.5 Comunicar à CONTRATANTE, no prazo máximo de 24 (vinte e quatro) horas que antecede a data da entrega, os motivos que impossibilitem o cumprimento do prazo previsto, com a devida comprovação;



18.3.6 Manter, durante toda a execução do contrato, em compatibilidade com as obrigações assumidas, todas as condições de habilitação e qualificação exigidas na licitação;

18.3.7 Indicar preposto para representá-la durante a execução do contrato;

18.3.8 Cumprir com a reserva de cargos prevista em lei para pessoa com deficiência ou para reabilitado da Previdência Social e para aprendiz, além de atender às regras de acessibilidade previstas na legislação, conforme disposto no art. 93 da Lei nº 8.213/1991.

19 DA SUBCONTRATAÇÃO.

19.1 Não será admitida a subcontratação do objeto licitatório.

20 DO PAGAMENTO.

20.1 A despesa depois de liquidada será paga em parcela única no prazo máximo de até 30 (trinta) dias, contados a partir do recebimento total do objeto mediante apresentação da Nota Fiscal, através de crédito em banco, agência e conta corrente indicados pela CONTRATADA.

20.2 A Nota Fiscal ou Fatura deverá ser obrigatoriamente acompanhada da comprovação da regularidade fiscal, constatada por meio de consulta on-line mediante consulta aos sítios eletrônicos oficiais ou à documentação mencionada no art. 68 Lei nº 14.133/2021.

20.3 A Nota Fiscal deverá ser emitida com os seguintes dados: **Razão Social:** Município de Capitão/RS; **CNPJ:** 94.706.132/0001-87; **Inscrição Estadual:** Isento; **Endereço:** Rua 20 de Março, 109, Centro, Capitão/RS, CEP 95.935-000.

20.4 Havendo erro na apresentação da Nota Fiscal ou dos documentos pertinentes à contratação, ou, ainda, circunstância que impeça a liquidação da despesa, como, por exemplo, obrigação financeira pendente, decorrente de penalidade imposta ou inadimplência, o pagamento ficará sobrestado até que a CONTRATADA providencie as medidas saneadoras. Nesta hipótese, o prazo para pagamento iniciar-se-á após a comprovação da regularização da situação, não acarretando qualquer ônus para a CONTRATANTE.

20.5 Antes de cada pagamento à CONTRATADA, será realizada de forma on-line consulta aos sítios eletrônicos oficiais para verificar a manutenção das condições de habilitação exigidas no edital.

20.6 Constatando-se a situação de irregularidade da CONTRATADA, será providenciada sua notificação, por escrito, para que, no prazo de 5 (cinco) dias úteis, regularize sua situação ou, no mesmo prazo, apresente sua defesa. O prazo poderá ser prorrogado uma vez, por igual período, a critério da CONTRATANTE.

20.7 Previamente à emissão de nota de empenho e a cada pagamento, a Administração deverá realizar consulta on-line mediante consulta aos sítios eletrônicos oficiais para identificar possível suspensão temporária de participação em licitação, no âmbito do órgão ou entidade, proibição de contratar com o Poder Público, bem como ocorrências impeditivas indiretas.

20.8 Não havendo regularização ou sendo a defesa considerada improcedente, a CONTRATANTE deverá comunicar aos órgãos responsáveis pela fiscalização da regularidade fiscal quanto à inadimplência da CONTRATADA, bem como quanto à existência de pagamento a ser efetuado, para que sejam acionados os meios pertinentes e necessários para garantir o recebimento de seus créditos.



20.9 Persistindo a irregularidade, a CONTRATANTE deverá adotar as medidas necessárias à rescisão contratual nos autos do processo administrativo correspondente, assegurada à CONTRATADA a ampla defesa.

20.10 Havendo a efetiva execução do objeto, os pagamentos serão realizados normalmente, até que se decida pela rescisão do contrato, caso a CONTRATADA não regularize sua situação de habilitação.

20.11 Será rescindido o contrato em execução com a CONTRATADA inadimplente, salvo por motivo de economicidade, segurança nacional ou outro de interesse público de alta relevância, devidamente justificado, em qualquer caso, pela máxima autoridade da CONTRATANTE.

20.12 Quando do pagamento, será efetuada a retenção tributária prevista na legislação aplicável.

20.13 Na Nota Fiscal deverá obrigatoriamente constar o número da Ordem de Compra e/ou Nota de Empenho, do Contrato e ainda demais informações que possam vir a ser solicitadas.

20.14 Na emissão da Nota Fiscal, para fins de retenção de Imposto de Renda (IR), deverá ser observada a Instrução Normativa RFB nº 1.234/2012.

20.15 A liberação dos pagamentos fica plenamente vinculada a liberação de recursos e autorização por parte do órgão concedente, conforme condições estipuladas no contrato de repasse, convênio e/ou documento correspondente.

21 DAS SANÇÕES ADMINISTRATIVAS.

21.1 Comete infração administrativa, nos termos da Lei nº 14.133/2021, o licitante/adjudicatário que:

21.1.1 Der causa à inexecução parcial ou total do contrato;

21.1.2 Deixar de entregar os documentos exigidos no certame;

21.1.3 Não mantiver a proposta, salvo em decorrência de fato superveniente devidamente justificado;

21.1.4 Não assinar o termo de contrato ou aceitar/retirar o instrumento equivalente, quando convocado dentro do prazo de validade da proposta;

21.1.5 Ensejar o retardamento da execução ou entrega do objeto da licitação sem motivo justificado;

21.1.6 Apresentar declaração ou documentação falsa;

21.1.7 Fraudar a licitação ou praticar ato fraudulento na execução do contrato;

21.1.8 Comportar-se de modo inidôneo ou cometer fraude de qualquer natureza;

21.1.9 Praticar atos ilícitos com vistas a frustrar os objetivos da licitação;

21.1.10 Praticar ato lesivo previsto no art. 5º da Lei nº 12.846/2013.



21.2 O licitante/adjudicatário que cometer qualquer das infrações discriminadas nos subitens anteriores ficará sujeito, sem prejuízo da responsabilidade civil e criminal, às seguintes sanções:

- a) Advertência por escrito;
- b) Multa;
- c) Impedimento de licitar e contratar;
- d) Declaração de inidoneidade para licitar ou contratar.

21.3 A penalidade de multa pode ser aplicada cumulativamente com as demais sanções.

21.4 A sanção prevista na alínea “b” do item 21.2, será de 30% (trinta por cento) do valor do contrato celebrado e será aplicada ao responsável por qualquer das infrações administrativas previstas no art. 155 da Lei 14.133/2021.

21.5 Sem prejuízo das demais sanções cabíveis, o atraso injustificado na entrega e/ou execução do objeto sujeitará o CONTRATADO à aplicação de **multa moratória**, no percentual de **0,5% (zero vírgula cinco por cento) por dia de atraso**, calculada sobre o valor da obrigação em atraso, limitada ao máximo de **10% (dez por cento)** do valor contratual correspondente, observado o contraditório e a ampla defesa.

21.6 As multas serão descontadas dos pagamentos devidos ou na forma do § 8º, art. 156 da Lei 14.133/2021.

21.7 Do ato que aplicar a penalidade caberá recurso, no prazo de 15 (quinze) dias úteis, a contar da ciência da intimação, podendo a autoridade que tiver proferido o ato reconsiderar sua decisão ou, no prazo de 05 (cinco) dias encaminhá-lo devidamente informados para a apreciação e decisão superior, no prazo de 20 (vinte) dias úteis.

21.8 Após o deferimento e aplicação da sanção, o fato será assentado no registro cadastral do fornecedor, publicado na Imprensa Oficial, assim como no Cadastro Nacional de Empresas Inidôneas e Suspensas (CEIS) e no Cadastro de Empresas Punidas (CNPE) conforme determina o art. 161 da Lei 14.133/2021.

21.9 Os procedimentos de apuração de infrações e aplicação de sanções administrativas, quando for o caso, seguirão os tramites previstos na Lei Federal nº 14.133/2021, Decretos Municipais nº 51/2025 e nº 52/2025 e demais legislação pertinente e aplicável.

22 DA FRAUDE E DA CORRUPÇÃO.

22.1 Os licitantes e o contratado devem observar e fazer observar, por seus fornecedores e subcontratados, se admitida à subcontratação, o mais alto padrão de ética durante todo o processo de licitação, de contratação e de execução do objeto contratual.

22.2 Para os propósitos desta cláusula, definem-se as seguintes práticas:

a) PRÁTICA CORRUPTA: Oferecer, dar, receber ou solicitar, direta ou indiretamente, qualquer vantagem com o objetivo de influenciar a ação de servidor público no processo de licitação ou na execução do contrato;

b) PRÁTICA FRAUDULENTA: A falsificação ou omissão dos fatos, com o objetivo de influenciar o processo de licitação ou de execução do contrato;

c) PRÁTICA CONCERTADA: Esquematizar ou estabelecer um acordo entre dois ou mais licitantes, com ou sem o conhecimento de representantes ou prepostos do órgão licitador, visando estabelecer preços em níveis artificiais e não-competitivos;



d) PRÁTICA COERCITIVA: Causar danos ou ameaçar causar dano, direta ou indiretamente, às pessoas ou sua propriedade, visando influenciar sua participação em um processo licitatório ou afetar a execução do contrato;

e) PRÁTICA OBSTRUTIVA: Destruir, falsificar, alterar ou ocultar provas em inspeções ou fazer declarações falsas aos representantes do organismo financeiro multilateral, com o objetivo de impedir materialmente a apuração de alegações de prática prevista acima; atos cuja intenção seja impedir materialmente o exercício do direito de o organismo financeiro multilateral promover inspeção.

23 DA IMPUGNAÇÃO AO EDITAL E DO PEDIDO DE ESCLARECIMENTO.

23.1 Até 03 (três) dias úteis antes da data designada para a abertura da sessão pública, qualquer pessoa poderá impugnar este edital e/ou apresentar pedido de esclarecimento.

23.2 A impugnação deverá ser realizada EXCLUSIVAMENTE por forma eletrônica no sistema www.portaldecompraspublicas.com.br.

23.3 A resposta à impugnação ou ao pedido de esclarecimento será divulgada no Portal de Compras Públicas no prazo de até 3 (três) dias úteis, limitado ao último dia útil anterior à data da abertura do certame.

23.4 Acolhida a impugnação, será definida e publicada nova data para a realização do certame.

23.5 As impugnações e pedidos de esclarecimentos não suspendem os prazos previstos no certame, salvo quando se amolda ao art. 55 parágrafo 1º, da Lei nº 14.133/2021.

23.5.1 A concessão de efeito suspensivo à impugnação é medida excepcional e deverá ser motivada pelo Pregoeiro, nos autos do processo de licitação.

23.6 As respostas aos pedidos de esclarecimentos serão divulgadas pelo sistema e vincularão os participantes e a administração.

23.7 As respostas às impugnações e aos esclarecimentos solicitados, bem como outros avisos de ordem geral, serão cadastradas no sítio www.portaldecompraspublicas.com.br, sendo de responsabilidade dos licitantes, seu acompanhamento.

23.8 A petição de impugnação apresentada por empresa deve ser firmada por sócio, pessoa designada para a administração da sociedade empresária, ou procurador, e vir acompanhada, conforme o caso, de estatuto ou contrato social e suas posteriores alterações, se houver, do ato de designação do administrador, ou de procuração pública ou particular (instrumento de mandato com poderes para impugnar o edital).

24 DAS DISPOSIÇÕES GERAIS.

24.1 Da sessão pública do Pregão divulgar-se-á Ata no sistema eletrônico.

24.2 Não havendo expediente ou ocorrendo qualquer fato superveniente que impeça a realização do certame na data marcada, a sessão será automaticamente transferida para o primeiro dia útil subsequente, no mesmo horário anteriormente estabelecido, desde que não haja comunicação em contrário, pelo Pregoeiro.

24.3 Todas as referências de tempo no edital, no aviso e durante a sessão pública observarão o horário de Brasília/DF.



24.4 No julgamento das propostas e da habilitação, o Pregoeiro poderá sanar erros ou falhas que não alterem a substância das propostas, dos documentos e sua validade jurídica, mediante despacho fundamentado, registrado em ata e acessível a todos, atribuindo-lhes validade e eficácia para fins de habilitação e classificação.

24.5 A homologação do resultado desta licitação não implicará direito à contratação.

24.6 As normas disciplinadoras da licitação serão sempre interpretadas em favor da ampliação da disputa entre os interessados, desde que não comprometam o interesse da Administração, o princípio da isonomia, a finalidade e a segurança da contratação.

24.7 Os licitantes assumem todos os custos de preparação e apresentação de suas propostas e a Administração não será, em nenhum caso, responsável por esses custos, independentemente da condução ou do resultado do processo licitatório.

24.8 Na contagem dos prazos estabelecidos neste edital e seus anexos, excluir-se-á o dia do início e incluir-se-á o do vencimento. Só se iniciam e vencem os prazos em dias de expediente na Administração.

24.9 O desatendimento de exigências formais não essenciais não importará o afastamento do licitante, desde que seja possível o aproveitamento do ato, observados os princípios da isonomia e do interesse público.

24.10 O licitante é o responsável pela fidelidade e legitimidade das informações prestadas e dos documentos apresentados em qualquer fase da licitação.

24.10.1 A falsidade de qualquer documento apresentado ou a inverdade das informações nele contidas implicará a imediata desclassificação do proponente que o tiver apresentado, ou, caso tenha sido o vencedor, a rescisão do contrato ou do documento equivalente, sem prejuízo das demais sanções cabíveis.

24.11 Em caso de divergência entre disposições deste edital e de seus anexos ou demais peças que compõem o processo, prevalecerá as deste edital.

24.12 O Município de Capitão/RS, poderá revogar este Pregão por razões de interesse público decorrente de fato superveniente que constitua óbice manifesto e incontornável, ou anulá-lo por ilegalidade, de ofício ou por provocação de terceiros, salvo quando for viável a convalidação do ato ou do procedimento viciado, desde que observados os princípios da ampla defesa e contraditório.

24.12.1 A anulação do pregão induz à do contrato;

24.12.2 A anulação da licitação por motivo de ilegalidade não gera obrigação de indenizar.

24.13 É facultado à autoridade superior, em qualquer fase deste Pregão, promover diligência destinada a esclarecer ou completar a instrução do processo, vedada a inclusão posterior de informação ou de documentos que deveriam ter sido apresentados para fins de classificação e habilitação.

24.14 A legislação municipal mencionada neste edital e em seus anexos, poderá ser consultada no link <https://capitao.cespro.com.br/>.

24.15 O edital e seus anexos, estão disponibilizados na íntegra, nos endereços eletrônicos www.capitao.rs.gov.br, www.portaldecompraspublicas.com.br e no Portal Nacional de



Contratações Públicas – PNCP. Também poderão ser lidos e/ou obtidos no Setor de Licitações junto ao Centro Administrativo Municipal, na Rua 20 de Março, 109, Centro, Capitão/RS, nos dias úteis, no horário das 08:00 às 12:00 e das 13:30 às 16:30. Demais informações poderão ser solicitadas pelo WhatsApp (51) 3758-1120.

24.16 Integram este edital, para todos os fins e efeitos, os seguintes anexos:

- I. Termo de Referência; (*documento original anexado externamente*)
- II. Modelo de Proposta de Preços;
- III. Minuta do Contrato.

Capitão/RS, 25 de junho de 2.026.

MÁRCIO ANDRÉ DA COSTA
Prefeito Municipal

Este edital foi previamente examinado e aprovado pela Assessoria Jurídica deste Município, em cumprimento ao art. 53, Lei Federal nº 14.133/2021, conforme Parecer Jurídico publicado em anexo.



ANEXO I - TERMO DE REFERÊNCIA*

CAPÍTULO I DA DEFINIÇÃO DO OBJETO

1 OBJETO

1.1 O presente Termo de Referência tem por objetivo, determinar as condições que disciplinarão contratação de empresa especializada para fornecimento e instalação de móveis sob medida em MDF, destinados à adequação da Farmácia Básica de Saúde, da Secretaria Municipal de Saúde, conforme abaixo relacionado:

Item	Descrição do Objeto	Unidade de Apresentação	Quantidade	Valor de Referência (TOTAL)
01	Um móvel, todo em MDF, com espessura de 3,6 cm, em tom BRANCO, com fundo. Medidas: 280 centímetros de largura, 280 centímetros de altura, com 45 centímetros de profundidade. Com nicho aberto em tom AMADEIRADO (similar à cor Nogueira Persa – Linha Trend – Arauco) para impressora, com 2 tomadas, 4 portas de abrir e puxadores do tipo perfil de alumínio com acabamento nas pontas. Ele deverá ser dividido conforme as figuras abaixo. As divisórias internas serão de espessura 18mm. O móvel deverá ter pés de alumínio de 1 cm de altura para não entrar em contato com o piso cerâmico.	un	1	SIGILOSO
02	Uma divisória ripada, toda em MDF, com espessura de 18mm e ripas de 18mmx18mm e espaçamento de 18mm, em tom AMADEIRADO (similar à cor Nogueira Persa – Linha Trend – Arauco). Medidas: 1,17 metros de largura, 2,56 metros de altura.	un	1	
03	Conjunto de portas de abrir em MDF 18mm, em TOM BRANCO, cada conjunto com 1,12 metros de largura por 2,4880 metros de altura, com chave e puxadores de sobrepor em alumínio.	un	2	
04	Divisória em MDF 18mm, em TOM BRANCO, com 49 centímetros de profundidade por 45 centímetros de altura.	un	8	
05	Divisória em MDF 18mm, em TOM BRANCO, com 49 centímetros de profundidade por 51 centímetros de altura.	un	2	

1.2 A Administração decide pelo sigilo do valor estimado com fulcro no Art. 24 da Lei nº 14.133/2021, tendo em vista a limitação na obtenção de múltiplos orçamentos na fase preliminar, circunstância que indica que a revelação prévia do preço máximo, pode comprometer a isonomia e a competitividade, incentivando os licitantes a apresentarem propostas apenas no limite superior. O valor será divulgado na ata de julgamento, após a classificação das propostas.

2 VIGÊNCIA E PRORROGAÇÃO

2.1 A presente contratação terá vigência de 60 (sessenta) dias a partir da assinatura do contrato, podendo, caso haja interesse ser prorrogado nos termos do Art. 107 da Lei nº 14.133/2021.

3 CLASSIFICAÇÃO DOS BENS / SERVIÇOS

3.1 Os bens a serem adquiridos enquadram-se na classificação:

[] Bens ou serviços especiais (art. 6º, inciso XIV Lei n.º 14.133/2021);



[x] Bens ou serviços comuns (art. 6º, inciso XIII Lei n.º 14.133/2021), cujos padrões de desempenho e qualidade podem ser objetivamente definidos pelo edital, por meio de especificações usuais de mercado.

CAPÍTULO II

DA FUNDAMENTAÇÃO DA CONTRATAÇÃO, DESCRIÇÃO DA SOLUÇÃO

4 NECESSIDADE DA CONTRATAÇÃO

4.1 A presente contratação justifica-se pela necessidade de adequação do espaço físico da Farmácia Básica de Saúde, junto a Secretaria Municipal de Saúde, ela visa melhor o atendimento ao público, com maior privacidade dos atendimentos particulares juntos ao Farmacêutico Responsável e armazenamento e organização da medicação proveniente do Estado. A medida busca garantir maior qualidade dos serviços de saúde, visando privacidade e agilidade na dispensa de medicação.

4.2 Nesse contexto, mostra-se necessária a contratação de empresa especializada para o fornecimento e instalação de móveis sob medida, de forma a assegurar melhor aproveitamento do espaço físico, organização do ambiente, padronização dos materiais e maior durabilidade da solução adotada. A medida pretende suprir inadequações atualmente verificadas, proporcionando melhores condições de funcionalidade, conforto e eficiência no uso do ambiente, em benefício da equipe escolar e do regular desempenho das atividades da unidade de ensino.

5 DESCRIÇÃO DA SOLUÇÃO

5.1 A solução consiste no fornecimento e na instalação de mobiliário sob medida em MDF para adequação Farmácia Básica de Saúde, compreendendo:

I – Um armário com nicho aberto para impressora, com 2 tomadas, 4 portas de abrir, para guardar medicamentos.

II – Uma divisória ripada, para maior privacidade do Farmacêutico e paciente em atendimento individual.

III – Dois conjuntos de portas de abrir para armário existente, para preservação de medicação armazenada.

IV – Dez divisórias para reforço de prateleiras de armário existente.

5.2 A solução deverá contemplar o fornecimento integral dos materiais, transporte, montagem, instalação e acabamento final dos móveis no local indicado pela Administração, em conformidade com as especificações técnicas, dimensões, cores e demais características definidas neste Termo de Referência.

5.3 Os itens que compõem a solução deverão ser fornecidos, montados e instalados pela mesma contratada, a fim de garantir padronização dos materiais, identidade visual, compatibilidade de acabamento e uniformidade técnica do mobiliário instalado na Farmácia Básica de Saúde.

CAPÍTULO III

DO MODELO DE EXECUÇÃO DO OBJETO

6 DA EXECUÇÃO, LOCAL E PRAZO DE ENTREGA

6.1 O prazo de execução/entrega do objeto será de até 30 (trinta) dias a contar do recebimento da ORDEM DE COMPRA.



6.2 Local: Secretaria Municipal de Saúde e Farmácia Básica de Saúde – Rua Padre Luiz Rech, esquina Rua Cândido Rizzi, 162, Centro, Capitão-RS

7 OBRIGAÇÕES DA CONTRATANTE E DA CONTRATADA

7.1 As obrigações da CONTRATANTE e da CONTRATADA, além das elencadas neste termo, serão definidas no edital ou aviso de contratação direta bem como, no contrato ou ata de registro de preços correspondente.

8 DA SUBCONTRATAÇÃO

8.1 Não será admitida a subcontratação do objeto licitatório.

9 GARANTIA

9.1 Os objetos licitados deverão possuir garantia total contra defeitos de fabricação, defeitos que surgirem durante a garantia do objeto, vícios e ou imperfeições que possam acarretar prejuízos na sua correta utilização pelo período mínimo de 2(dois) anos, a contar da efetiva entrega dos mesmos.

9.2 A exigência de garantia mínima de 2 (dois) anos mostra-se compatível com o objeto, tendo em vista tratar-se de mobiliário sob medida em MDF, fabricado, montado e instalado para uso contínuo em ambiente administrativo-escolar, com utilização permanente por múltiplos usuários. Considerando a necessidade de assegurar durabilidade, resistência, estabilidade estrutural, qualidade do acabamento e adequado funcionamento dos componentes instalados, o prazo fixado visa resguardar o interesse público, reduzir custos futuros de manutenção e assegurar a vida útil esperada dos bens a serem incorporados ao patrimônio municipal.

CAPÍTULO IV DO MODELO DE GESTÃO DO CONTRATO

10 CONTROLE E FISCALIZAÇÃO DA EXECUÇÃO

10.1 Nos termos do art. 117 Lei nº 14.133/2021 e do Decreto Municipal nº 46/2023, será designado representante para acompanhar e fiscalizar a execução do objeto, anotando em registro próprio todas as ocorrências relacionadas com a execução e determinando o que for necessário à regularização de falhas ou defeitos observados.

10.2 A fiscalização de que trata este item não exclui nem reduz a responsabilidade da CONTRATADA, inclusive perante terceiros, por qualquer irregularidade, ainda que resultante de imperfeições técnicas ou vícios redibitórios, e, na ocorrência desta, não implica em corresponsabilidade da Administração ou de seus agentes e prepostos, de conformidade com o art. 120 Lei nº 14.133/2021.

10.3 O representante da Administração anotar em registro próprio todas as ocorrências relacionadas com a execução do contrato, indicando dia, mês e ano, bem como o nome dos funcionários eventualmente envolvidos, determinando o que for necessário à regularização das falhas ou defeitos observados e encaminhando os apontamentos à autoridade competente para as providências cabíveis.

10.4 O fiscal do contrato será auxiliado pelos órgãos de assessoramento jurídico e de controle interno da Administração.

10.5 O fiscal designado não deverá ter exercido a função de Pregoeiro na licitação que tenha antecedido o contrato, a fim de preservar a segregação de funções (TCU, acórdão 1375/2015 - Plenário e, TCU, acórdão 2146/2011, Segunda Câmara).



10.6 A designação do fiscal deverá levar em conta potenciais conflitos de interesse, que possam ameaçar a qualidade da atividade a ser desenvolvida. (Acórdão TCU 3083/2010 - Plenário).

10.7 Os responsáveis pela fiscalização do Contrato, Ata de Registro de Preços e/ou Nota de Empenho, serão os servidores abaixo informados:

Gestor: Margarida Angelica Frohlich

Fiscal: Ana Caroline Ziem

Suplente de Fiscal: Gabriela Immich Werner

11 DOS PROCEDIMENTOS DE TESTES E INSPEÇÕES

11.1 O CONTRATANTE reserva-se ao direito de promover avaliações, inspeções e diligências visando esclarecer quaisquer situações relacionadas ao fornecimento do objeto contratado, sendo obrigação da CONTRATADA acolhê-las.

CAPÍTULO V DOS CRITÉRIOS DE MEDIÇÃO E PAGAMENTO

12 DA APLICAÇÃO DOS CRITÉRIOS DE ACEITAÇÃO

12.1 O objeto contratado será recebido provisoriamente pelo(a) responsável pelo acompanhamento e fiscalização do contrato, para efeito de posterior verificação de sua conformidade com as especificações constantes neste Termo de Referência e na proposta.

12.2 A entrega poderá ser rejeitada, no todo ou em parte, quando em desacordo com as especificações constantes neste Termo de Referência e na proposta.

12.3 O recebimento definitivo ocorrerá de forma tácita após a verificação da qualidade do serviço executado e consequente aceitação.

12.4 O recebimento provisório ou definitivo não exclui a responsabilidade civil pelo fornecimento do objeto licitado, nem a ética profissional pela perfeita execução deste objeto.

13 DAS SANÇÕES ADMINISTRATIVAS

13.1 As sanções administrativas serão definidas e analisadas conforme previsto na Lei nº 14.133/2021, Decretos Municipais nº 51/2025 e 52/2025 e, serão elencadas no edital ou aviso de contratação direta bem como, no contrato ou ata de registro de preços correspondente.

13.2 Sem prejuízo das demais sanções cabíveis, o atraso injustificado na entrega e/ou execução do objeto sujeitará o CONTRATADO à aplicação de **multa moratória**, no percentual de **0,5% (zero vírgula cinco por cento) por dia de atraso**, calculada sobre o valor da obrigação em atraso, limitada ao máximo de **10% (dez por cento)** do valor contratual correspondente, observado o contraditório e a ampla defesa.

14 DO PAGAMENTO E REAJUSTAMENTO

14.1 Os pagamentos e reajustamentos serão definidos conforme previsto na Lei nº 14.133/2021 e, serão elencadas no edital ou aviso de contratação direta bem como, no contrato ou ata de registro de preços correspondente.

CAPÍTULO VI FORMA E CRITÉRIOS DE SELEÇÃO DO FORNECEDOR

15 MODALIDADE, TIPO DE LICITAÇÃO E CRITÉRIO DE JULGAMENTO

15.1 15.1 A contratação será realizada por meio de Pregão Eletrônico, nos termos da Lei nº 14.133/2021, adotando-se o critério de julgamento de menor preço global por lote único.



15.2 15.2 Os itens que compõem o objeto deverão ser adjudicados a um único fornecedor, em razão da necessidade de padronização dos materiais, uniformidade de acabamento, compatibilidade estética e funcional entre os móveis, bem como para assegurar a adequada parametrização da solução a ser instalada no ambiente.

15.3 15.3 Será considerada vencedora a licitante que, atendidas as exigências de habilitação e a conformidade da proposta com as especificações constantes neste Termo de Referência e no edital, apresentar o menor preço global do lote.

15.4 15.4 A opção pelo agrupamento dos itens em lote único justifica-se pela natureza integrada da solução, considerando que os móveis comporão um mesmo ambiente e deverão observar o mesmo padrão de materiais, cores, acabamento, fabricação e instalação, de modo a garantir harmonia visual, compatibilidade técnica e melhor resultado final para a Administração.

16 CRITÉRIOS DE APRESENTAÇÃO E ACEITAÇÃO DA PROPOSTA

16.1 A proposta de preço deverá ser preenchida conforme modelo disponibilizado junto ao edital ou aviso de contratação direta.

16.2 A aceitação da mesma se dará pelo atendimento das condições impostas no edital ou aviso de contratação direta.

17 CRITÉRIOS DE HABILITAÇÃO - DOCUMENTAÇÃO EXIGIDA

17.1 A habilitação do fornecedor se dará através da apresentação de documentos referentes à Habilitação Jurídica, Técnica, Fiscal, Social, Trabalhista e Econômico Financeira conforme previsto no art. 62 da Lei nº 14.133/2021, as quais estão elencadas no edital ou aviso de contratação direta.

17.2 ATESTADO(S) DE CAPACIDADE TÉCNICA

- Não
 Sim

17.3 VISTORIA / VISITA TÉCNICA

- Não
 Sim Opcional Obrigatória

17.4 DOCUMENTO OFICIAL DO FABRICANTE

- Não se Aplica
 Não
 Sim

17.5 LEGISLAÇÃO TÉCNICA APLICÁVEL

- Não
 Sim

17.6 AMOSTRA

- Não
 Sim

17.7 NECESSÁRIO REALIZAR CADASTRO NACIONAL DE OBRAS - CNO e CERTIDÃO NEGATIVA DE DÉBITOS RELATIVOS À OBRA JUNTO A RECEITA FEDERAL

- Não
 Sim
 Não se Aplica



18 ESTIMATIVA DE PREÇOS

18.1 Os preços estimados para o objeto relacionado no Capítulo I deste termo, foram obtidos conforme determina o Decreto Municipal nº 40/2023, mediante pesquisa de preços realizada por múltiplas fontes.

18.2 Inicialmente, procedeu-se à consulta junto ao Portal Nacional de Contratações Públicas (PNCP), não sendo identificadas contratações compatíveis com o objeto pretendido. Na sequência, realizou-se pesquisa junto ao sistema LicitaCon/RS (TCE-RS), onde também não foram localizados contratos administrativos ou aquisições públicas com objeto similar, que pudessem ser considerados aptos a serem utilizados como referência de preços.

18.3 Diante da não localização de referências disponíveis, foi realizada pesquisa de preços junto a fornecedores do ramo, constantes no cadastro do município ou localizados por meio de consulta a sítios eletrônicos, adotando-se como metodologia para o cálculo do valor de referência, a média aritmética dos valores obtidos junto aos fornecedores. A memória de cálculo e os documentos comprobatórios da pesquisa de preços encontram-se anexos ao processo administrativo.

19 ADEQUAÇÃO ORÇAMENTÁRIA

19.1 As despesas para atender a esta licitação, estão programadas em dotação orçamentária prevista na Lei Orçamentária Anual, conforme indicação abaixo:

05.02 – Secretaria Municipal de Saúde

2065 – Programa FES – Farmácia Básica

4.4.90.52.00.000000 – Equipamentos e Material Permanente (982)

CAPÍTULO VII DISPOSIÇÕES GERAIS E INFORMAÇÕES COMPLEMENTARES

20 DISPOSIÇÕES GERAIS

20.1 Demais disposições estarão definidas no edital ou aviso de contratação direta e seus anexos.

21 INFORMAÇÕES COMPLEMENTARES

21.1 Não há informações complementares.

Capitão/RS, 04 de maio de 2026.

Responsável pela Elaboração
Denise Maria Hunhoff
Setor de Planejamento

Secretário Responsável
Margarida Angelica Frohlich
Secretária Municipal

Defiro

Indefero. Motivar: _____

Capitão/RS, 03/06/2026

Márcio André da Costa
Prefeito Municipal



DESCRIÇÃO DE MOBILIÁRIO PARA FARMÁCIA BÁSICA

1. ARMÁRIO

Um móvel, todo em MDF, com espessura de 3,6 cm, em tom BRANCO, com fundo. Medidas: 280 centímetros de largura, 280 centímetros de altura, com 45 centímetros de profundidade. Com nicho aberto em tom AMADEIRADO (similar à cor Nogueira Persa – Linha Trend – Arauco) para impressora, com 2 tomadas, 4 portas de abrir e puxadores do tipo perfil de alumínio com acabamento nas pontas. Ele deverá ser dividido conforme as figuras abaixo. As divisórias internas serão de espessura 18mm. O móvel deverá ter pés de alumínio de 1 cm de altura para não entrar em contato com o piso cerâmico.

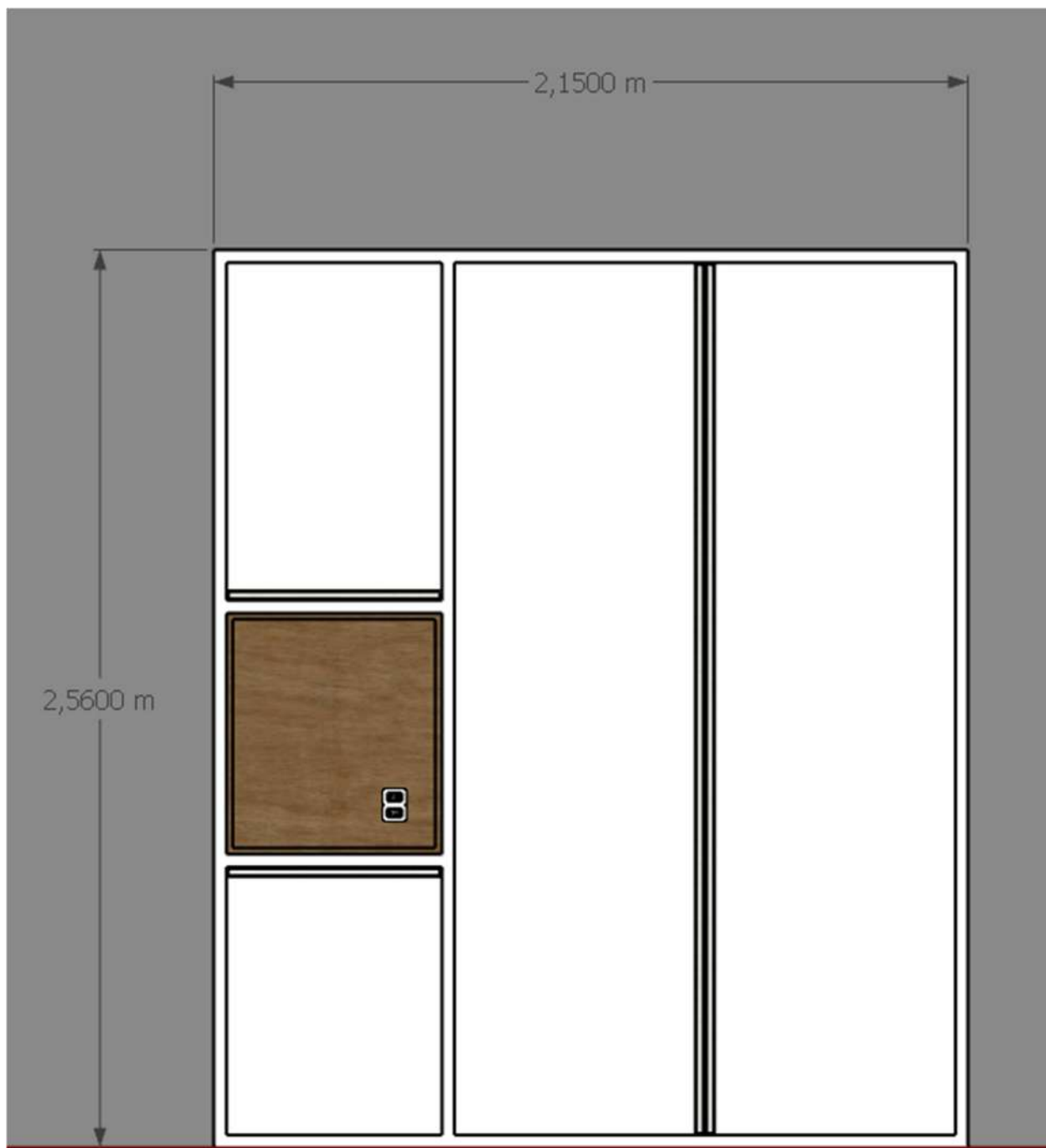

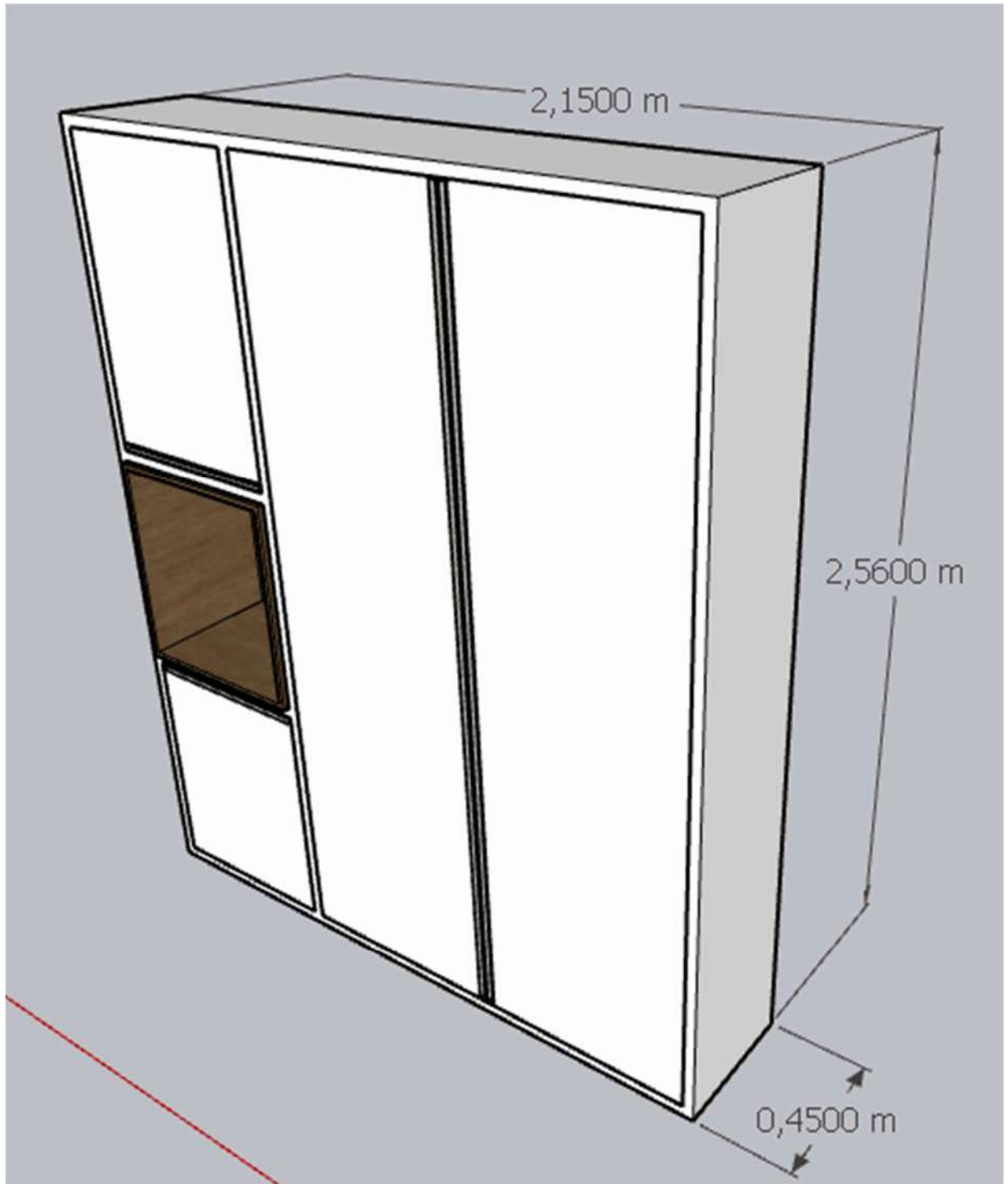

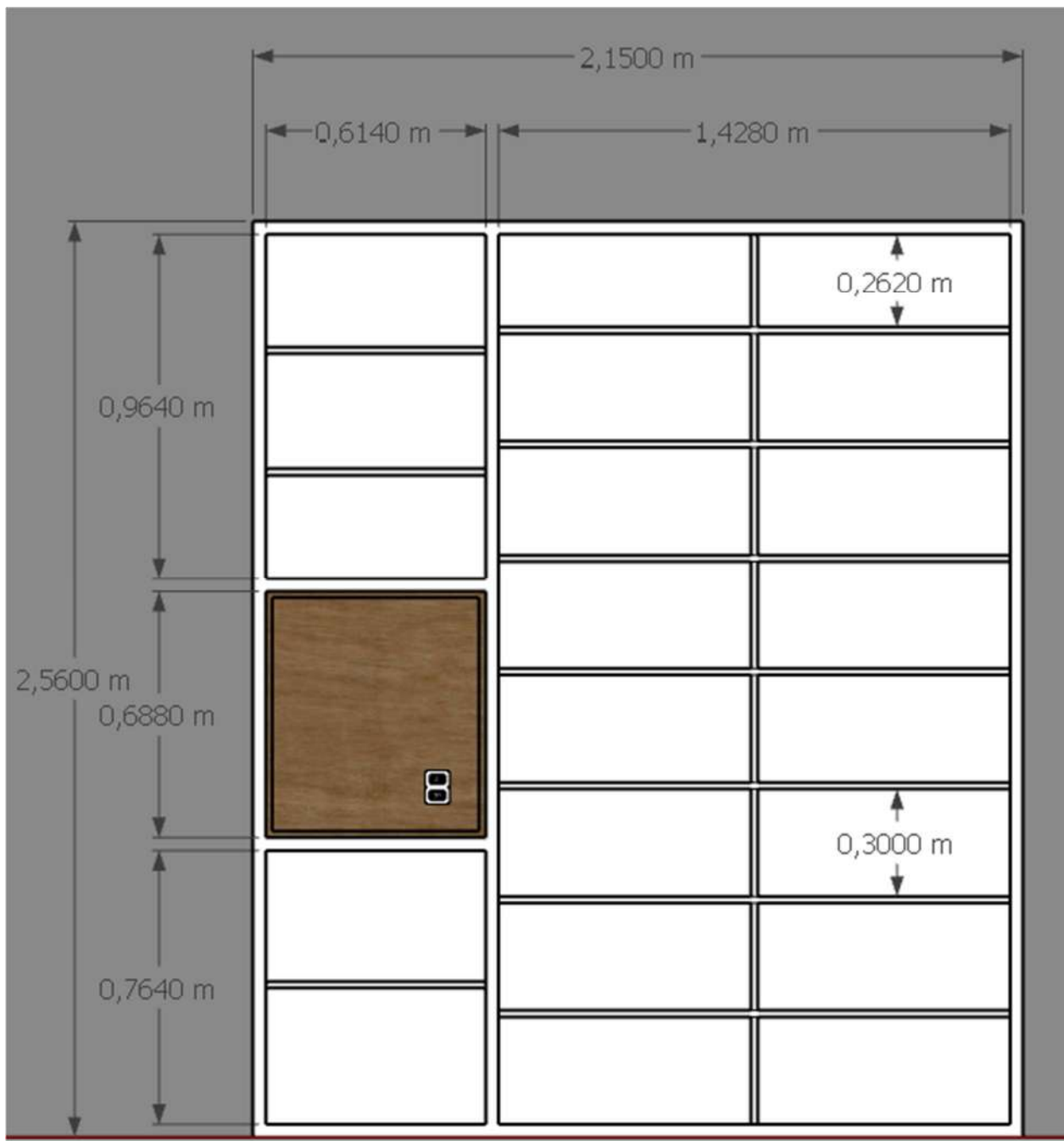

Modelo de Tomada



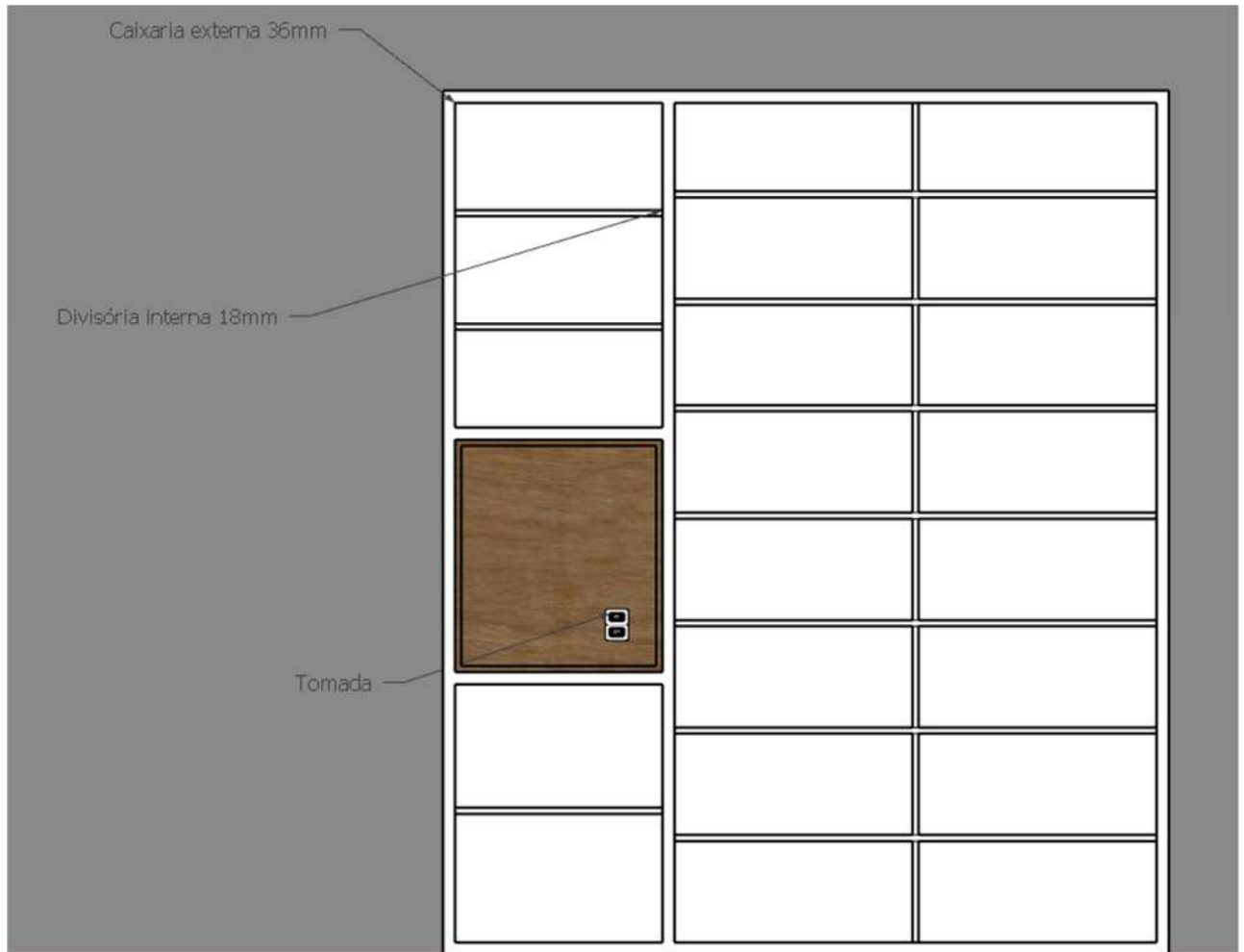

OBS: TODAS AS MEDIDAS DEVERÃO SER CONFERIDAS NO LOCAL

Modelo de Puxador Tipo Perfil de Alumínio com Acabamento



2. DIVISÓRIA RIPADA

Uma divisória ripada, toda em MDF, com espessura de 18mm e ripas de 18mmx18mm e espaçamento de 18mm, em tom AMADEIRADO (similar à cor Nogueira Persa – Linha Trend – Arauco). Medidas: 1,17 metros de largura, 2,56 metros de altura.

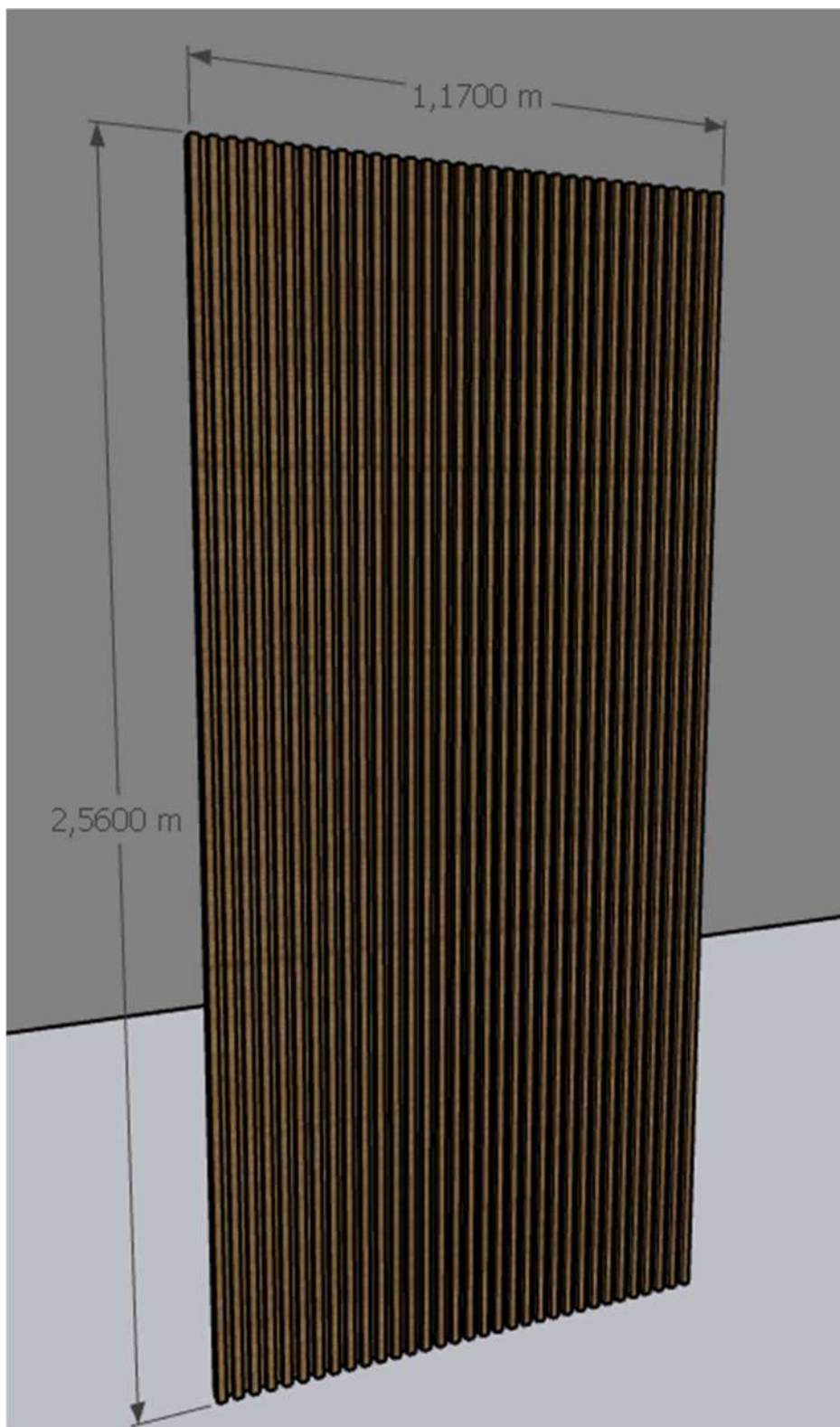

OBS: TODAS AS MEDIDAS DEVERÃO SER CONFERIDAS NO LOCAL



3. PORTAS PARA ARMÁRIO EXISTENTE E DIVISÓRIAS

Dois conjuntos de portas de abrir em MDF 18mm, em TOM BRANCO, cada conjunto com 1,12 metros de largura por 2,4880 metros de altura, com chave e puxadores de sobrepor em alumínio, como a imagem a seguir:

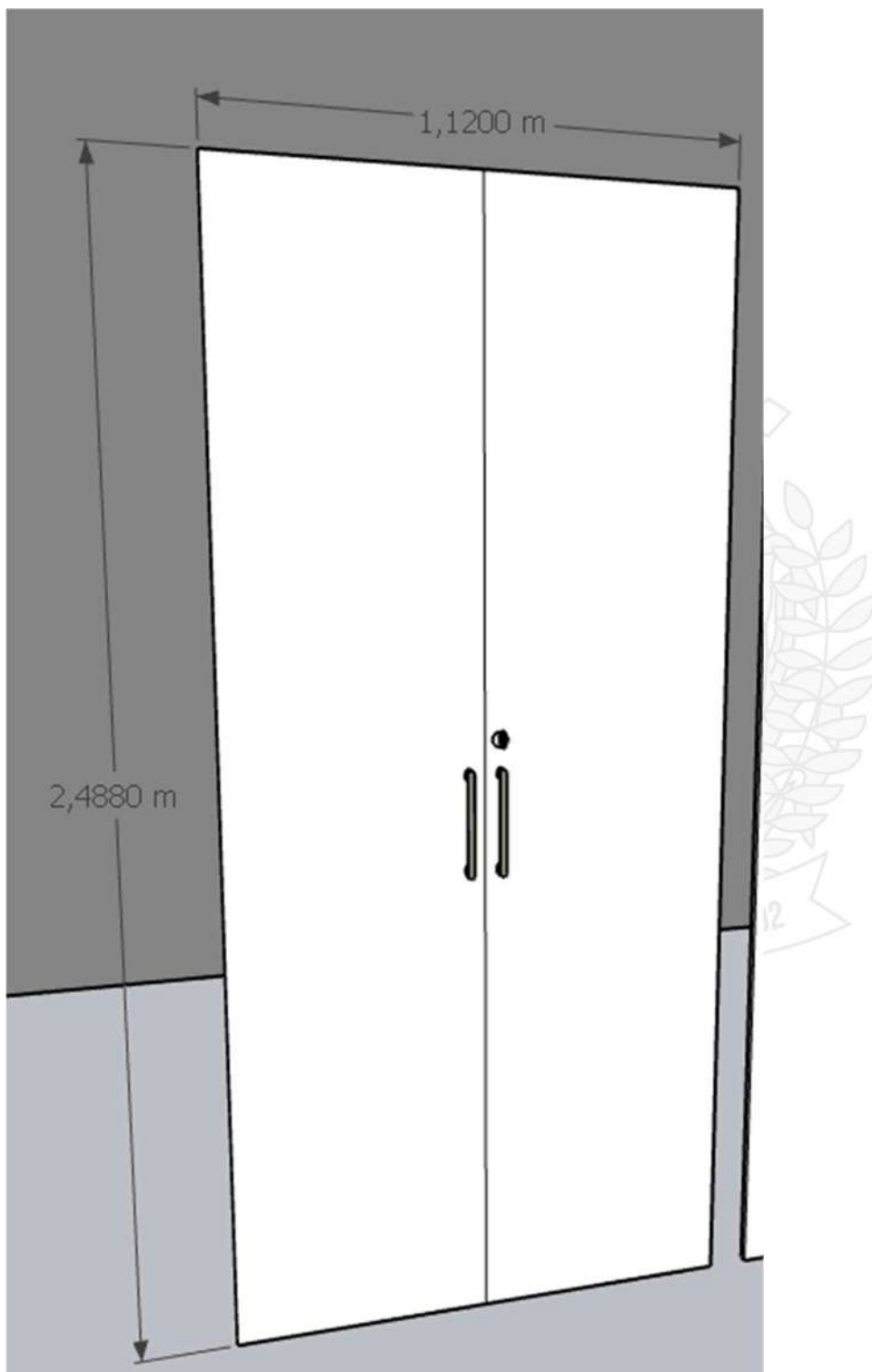

2 UNIDADES

OBS: TODAS AS MEDIDAS DEVERÃO SER CONFERIDAS NO LOCAL



Modelo de Chave



Modelo de Puxador 20 cm



4. DIVISÓRIAS PARA ARMÁRIO EXISTENTE E DIVISÓRIAS

Oito divisórias em MDF 18mm, em TOM BRANCO, com 49 centímetros de profundidade por 45 centímetros de altura. Duas divisórias em MDF 18mm, em TOM BRANCO, com 49 centímetros de profundidade por 51 centímetros de altura, conforme imagens a seguir:



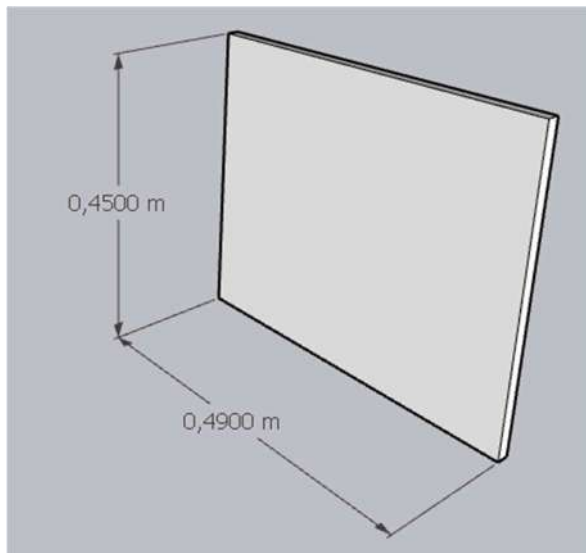

8 UNIDADES

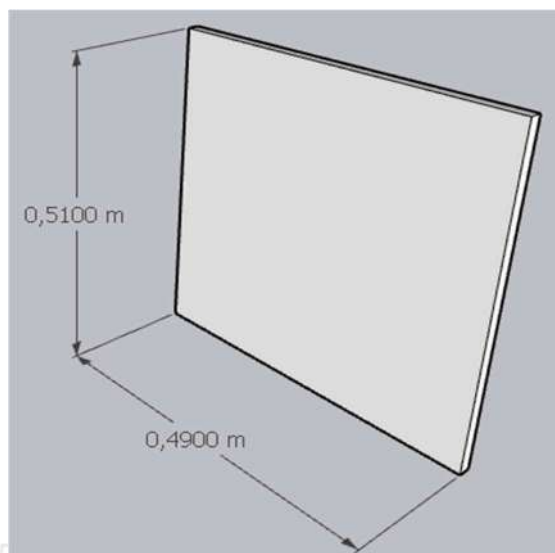

2 UNIDADES

OBS: TODAS AS MEDIDAS DEVERÃO SER CONFERIDAS NO LOCAL



ARMÁRIO EXISTENTE

****Termo de Referência reproduzido na íntegra conforme documento original anexo ao processo de contratação e publicado juntamente ao presente edital. As informações contidas no mesmo são de responsabilidade do(s) servidor(es) que o elaborou(aram).***



(UTILIZAR FOLHA TIMBRADA DA EMPRESA)

ANEXO II - MODELO DE PROPOSTA FINANCEIRA

Pregão Eletrônico nº...../2026
Processo Administrativo nº 897/2025

Ao Município de Capitão/RS

Razão Social:				
Endereço:		Bairro:		Nº:
Cidade/UF:		CEP:		
CNPJ:		Inscrição Estadual:		Inscrição Municipal:
Telefone:		Telefone com WhatsApp:		
E-mail(s):				
Responsável Legal da Empresa e CPF		Nome:		CPF:
Dados Bancários da Empresa	Banco:	Agência:	Conta:	Pix:

Lote	Item	Código Interno Produto	Descrição do Objeto	Unidade de Apresentação	Quantidade	Valor Unitário	Valor Total
01	01	10080	Móvel, todo em MDF, com espessura de 3,6 cm, em tom BRANCO, com fundo. Medidas: 280 centímetros de largura, 280 centímetros de altura, com 45 centímetros de profundidade. Com nicho aberto em tom AMADEIRADO (similar à cor Nogueira Persa – Linha Trend – Arauco) para impressora, com 2 tomadas, 4 portas de abrir e puxadores do tipo perfil de alumínio com acabamento nas pontas. Ele deverá ser dividido conforme as figuras abaixo. As divisórias internas serão de espessura 18mm. O móvel deverá ter pés de alumínio de 1 cm de altura para não entrar em contato com o piso cerâmico.	Unidade	01		
	02	10081	Divisória ripada, toda em MDF, com espessura de 18mm e ripas de 18mmx18mm e espaçamento de 18mm, em tom AMADEIRADO (similar à cor Nogueira Persa – Linha Trend – Arauco). Medidas: 1,17 metros de largura, 2,56 metros de altura.	Unidade	01		
	03	10082	Conjunto de portas de abrir em MDF 18mm, em TOM BRANCO, cada conjunto com 1,12 metros de largura por 2,4880 metros de altura, com chave e puxadores de sobrepor em alumínio.	Unidade	02		
	04	10083	Divisória em MDF 18mm, em TOM BRANCO, com 49 centímetros de profundidade por 45 centímetros de altura.	Unidade	08		
	05	10084	Divisória em MDF 18mm, em TOM BRANCO, com 49 centímetros de profundidade por 51 centímetros de altura.	Unidade	02		
						Valor Total do Lote	

- a) Estão inclusas no valor cotado todas as despesas com tributos e encargos fiscais, sociais, trabalhistas, previdenciários e comerciais.



- b) Prazo de fornecimento/execução de acordo com o estabelecido no termo de referência (Anexo I) do edital desse processo.
- c) Validade da proposta: 90 (noventa) dias.
- d) Demais condições conforme edital.

(local), _____ de _____ de 2026.

Representante Legal da Empresa



ANEXO III – MINUTA DO CONTRATO

**CONTRATO Nº/2026
PROCESSO ADMINISTRATIVO Nº 897/2025
PREGÃO ELETRÔNICO Nº/2026**

O **Município de Capitão**, com sede na Rua 20 de Março, 109, Centro, Capitão/RS, CEP 95.935-000, inscrito sob o CNPJ 94.706.132/0001-87, representado neste ato pelo Prefeito Municipal, Sr. Márcio André da Costa, CPF 556.845.050-15, doravante denominado CONTRATANTE e, a empresa, estabelecida, inscrita sob o CNPJ....., representada neste ato pelo Sr., CPF....., doravante denominada de CONTRATADA, tendo em vista a homologação do resultado do Pregão Eletrônico nº/2026, resolvem celebrar o presente contrato, nos termos da Lei nº 14.133/2021, da Lei Complementar nº 123/2006, do Decreto Municipal nº 39/2023 e demais legislação aplicável, mediante as cláusulas e condições seguintes:

Cláusula Primeira - Do Objeto e Execução

1.1 É objeto do presente contrato, a **Aquisição de Mobiliário Sob Medida para Farmácia Básica Municipal**, com recursos oriundos da **Portaria SES Nº 1.253/2025 – Qualificação da Infraestrutura das Farmácias de Medicamentos Especiais do Estado (FME), PROA nº 25/2000-0172384-6**, conforme detalhamento abaixo:

Lote	Item	Código Interno Produto	Descrição do Objeto	Unidade de Apresentação	Quantidade	Valor Unitário	Valor Total
01	01	10080	Móvel, todo em MDF, com espessura de 3,6 cm, em tom BRANCO, com fundo. Medidas: 280 centímetros de largura, 280 centímetros de altura, com 45 centímetros de profundidade. Com nicho aberto em tom AMADEIRADO (similar à cor Nogueira Persa – Linha Trend – Arauco) para impressora, com 2 tomadas, 4 portas de abrir e puxadores do tipo perfil de alumínio com acabamento nas pontas. Ele deverá ser dividido conforme as figuras abaixo. As divisórias internas serão de espessura 18mm. O móvel deverá ter pés de alumínio de 1 cm de altura para não entrar em contato com o piso cerâmico.	Unidade	01		
	02	10081	Divisória ripada, toda em MDF, com espessura de 18mm e ripas de 18mmx18mm e espaçamento de 18mm, em tom AMADEIRADO (similar à cor Nogueira Persa – Linha Trend – Arauco). Medidas: 1,17 metros de largura, 2,56 metros de altura.	Unidade	01		
	03	10082	Conjunto de portas de abrir em MDF 18mm, em TOM BRANCO, cada conjunto com 1,12 metros de largura por 2,4880 metros de altura, com chave e puxadores de sobrepôr em alumínio.	Unidade	02		
	04	10083	Divisória em MDF 18mm, em TOM BRANCO, com 49 centímetros de profundidade por 45 centímetros de altura.	Unidade	08		
	05	10084	Divisória em MDF 18mm, em TOM BRANCO, com 49 centímetros de profundidade por 51 centímetros de altura.	Unidade	02		
Valor Total							



1.2 Os objetos deverão ser entregues e devidamente instalados **em até 30 (trinta) dias** após o recebimento da Ordem de Compra, na Farmácia Básica de Saúde, localizada junto a Secretaria Municipal de Saúde na Rua Padre Luiz Rech, esquina com a Rua Cândido Rizzi, 162, Centro, Capitão/RS, CEP 95.935-000.

1.3 A execução do objeto deverá contemplar o fornecimento integral dos materiais, transporte, montagem, instalação e acabamento final dos móveis, em conformidade com as especificações técnicas, dimensões, cores e demais características definidas no Termo de Referência Anexo I do Edital.

1.4 Todas as medidas deverão ser conferidas no local da execução do objeto.

1.5 Os objetos contratados deverão possuir garantia total contra defeitos de fabricação, defeitos que surgirem durante a garantia do objeto, vícios e ou imperfeições que possam acarretar prejuízos na sua correta utilização pelo período mínimo de 02 (dois) anos, a contar da efetiva entrega dos mesmos.

1.6 No período de garantia, os serviços de reparos e/ou correções necessárias, deverão ser efetuados e o problema solucionado num prazo de 10 (dez) dias úteis, a contar da data da solicitação/notificação oficial.

Cláusula Segunda - Da Vigência

2.1 O presente instrumento terá vigência de 60 (sessenta) dias a partir da sua assinatura.

2.2 O presente contrato, caso haja interesse, poderá ser prorrogado nos termos do art. 107 da Lei nº 14.133/2021.

Cláusula Terceira - Do Preço

3.1 A CONTRATANTE pagará a CONTRATADA o valor total de **R\$** conforme relacionado no Item 1.1 da Cláusula Primeira deste instrumento, sendo neste já incluídas todas as despesas com impostos, salários, deslocamentos, fretes e demais encargos que venham a ocorrer em decorrência da execução do objeto.

3.2 Não haverá reajuste de preços pelo prazo do contrato.

Cláusula Quarta - Do Pagamento

4.1 A despesa depois de liquidada será paga em parcela única no prazo máximo de até 30 (trinta) dias, contados a partir do recebimento total do objeto mediante apresentação da Nota Fiscal, através de crédito em banco, agência e conta corrente indicados pela CONTRATADA.

4.2 A Nota Fiscal ou Fatura deverá ser obrigatoriamente acompanhada da comprovação da regularidade fiscal, constatada por meio de consulta on-line mediante consulta aos sítios eletrônicos oficiais ou à documentação mencionada no art. 68 Lei nº 14.133/2021.

4.3 A Nota Fiscal deverá ser emitida com os seguintes dados: **Razão Social:** Município de Capitão/RS; **CNPJ:** 94.706.132/0001-87; **Inscrição Estadual:** Isento; **Endereço:** Rua 20 de Março, 109, Centro, Capitão/RS, CEP 95.935-000.

4.4 Havendo erro na apresentação da Nota Fiscal ou dos documentos pertinentes à contratação, ou, ainda, circunstância que impeça a liquidação da despesa, como, por exemplo, obrigação financeira pendente, decorrente de penalidade imposta ou inadimplência, o pagamento ficará sobrestado até que a CONTRATADA providencie as medidas saneadoras. Nesta hipótese, o prazo para pagamento iniciar-se-á após a comprovação da regularização da situação, não acarretando qualquer ônus para a CONTRATANTE.



4.5 Antes de cada pagamento à CONTRATADA, será realizada de forma on-line consulta aos sítios eletrônicos oficiais para verificar a manutenção das condições de habilitação exigidas no edital.

4.6 Constatando-se a situação de irregularidade da CONTRATADA, será providenciada sua notificação, por escrito, para que, no prazo de 5 (cinco) dias úteis, regularize sua situação ou, no mesmo prazo, apresente sua defesa. O prazo poderá ser prorrogado uma vez, por igual período, a critério da CONTRATANTE.

4.7 Previamente à emissão de nota de empenho e a cada pagamento, a Administração deverá realizar consulta on-line mediante consulta aos sítios eletrônicos oficiais para identificar possível suspensão temporária de participação em licitação, no âmbito do órgão ou entidade, proibição de contratar com o Poder Público, bem como ocorrências impeditivas indiretas.

4.8 Não havendo regularização ou sendo a defesa considerada improcedente, a CONTRATANTE deverá comunicar aos órgãos responsáveis pela fiscalização da regularidade fiscal quanto à inadimplência da CONTRATADA, bem como quanto à existência de pagamento a ser efetuado, para que sejam acionados os meios pertinentes e necessários para garantir o recebimento de seus créditos.

4.9 Persistindo a irregularidade, a CONTRATANTE deverá adotar as medidas necessárias à rescisão contratual nos autos do processo administrativo correspondente, assegurada à CONTRATADA a ampla defesa.

4.10 Havendo a efetiva execução do objeto, os pagamentos serão realizados normalmente, até que se decida pela rescisão do contrato, caso a CONTRATADA não regularize sua situação de habilitação.

4.11 Será rescindido o contrato em execução com a CONTRATADA inadimplente, salvo por motivo de economicidade, segurança nacional ou outro de interesse público de alta relevância, devidamente justificado, em qualquer caso, pela máxima autoridade da CONTRATANTE.

4.12 Quando do pagamento, será efetuada a retenção tributária prevista na legislação aplicável.

4.13 Na Nota Fiscal deverá obrigatoriamente constar o número da Ordem de Compra e/ou Nota de Empenho, do Contrato e ainda demais informações que possam vir a ser solicitadas.

4.14 Na emissão da Nota Fiscal, para fins de retenção de Imposto de Renda (IR), deverá ser observada a Instrução Normativa RFB nº 1.234/2012.

4.15 A liberação dos pagamentos fica plenamente vinculada a liberação de recursos e autorização por parte do órgão concedente, conforme condições estipuladas no contrato de repasse, convênio e/ou documento correspondente.

4.16 As despesas para atender a este contrato, estão programadas em dotação orçamentária conforme indicação abaixo:

05.02 – Secretaria Municipal de Saúde
2065 – Programa FES – Farmácia Básica
4.4.90.52.00.000000 – Equipamentos e Material Permanente (982)



Cláusula Quinta - Das Obrigações

5.1 São obrigações da CONTRATANTE:

5.1.1 Receber o objeto no prazo e condições estabelecidas no edital e seus anexos;

5.1.2 Verificar minuciosamente, no prazo fixado, a conformidade dos bens recebidos provisoriamente com as especificações constantes do edital e da proposta, para fins de aceitação e recebimento definitivo;

5.1.3 Comunicar à CONTRATADA, por escrito, sobre imperfeições, falhas ou irregularidades verificadas no objeto fornecido, para que seja substituído, reparado ou corrigido;

5.1.4 Acompanhar e fiscalizar o cumprimento das obrigações da CONTRATADA, através de comissão/servidor especialmente designado;

5.1.5 Efetuar o pagamento à CONTRATADA no valor correspondente ao fornecimento do objeto, no prazo e forma estabelecidos no edital e seus anexos, observada a ordem cronológica para cada fonte diferenciada de recursos, nos termos do art. 141 da Lei nº 14.133/2021;

5.2 A Administração não responderá por quaisquer compromissos assumidos pela CONTRATADA com terceiros, ainda que vinculados à execução do presente Termo de Contrato, bem como por qualquer dano causado a terceiros em decorrência de ato da CONTRATADA, de seus empregados, prepostos ou subordinados.

5.3 São obrigações da CONTRATADA:

5.3.1 A CONTRATADA deve cumprir todas as obrigações constantes no edital, seus anexos e sua proposta, assumindo como exclusivamente seus os riscos e as despesas decorrentes da boa e perfeita execução do objeto;

5.3.2 Efetuar a entrega do objeto em perfeitas condições, conforme especificações, prazo e local constantes no Termo de Referência e seus anexos, acompanhado da respectiva nota fiscal, na qual constarão as indicações referentes a: marca, procedência e prazo de validade;

5.3.3 Responsabilizar-se pelos vícios e danos decorrentes do objeto, de acordo com os artigos 12, 13 e 17 a 27, do Código de Defesa do Consumidor (Lei nº 8.078, de 1990);

5.3.4 Substituir, reparar ou corrigir, às suas expensas, no prazo fixado neste instrumento, o objeto com avarias ou defeitos;

5.3.5 Comunicar à CONTRATANTE, no prazo máximo de 24 (vinte e quatro) horas que antecede a data da entrega, os motivos que impossibilitem o cumprimento do prazo previsto, com a devida comprovação;

5.3.6 Manter, durante toda a execução do contrato, em compatibilidade com as obrigações assumidas, todas as condições de habilitação e qualificação exigidas na licitação;

5.3.7 Indicar preposto para representá-la durante a execução do contrato;

5.3.8 Cumprir com a reserva de cargos prevista em lei para pessoa com deficiência ou para reabilitado da Previdência Social e para aprendiz, além de atender às regras de acessibilidade previstas na legislação, conforme disposto no art. 93 da Lei nº 8.213/1991;

5.3.9 Assinar este termo no prazo de 05 (cinco) dias úteis, contados a partir da data de seu recebimento, por assinatura digital por pessoa física ou jurídica em meio eletrônico, mediante



certificado digital emitido em âmbito da Infraestrutura de Chaves Públicas Brasileira (ICP-Brasil) conforme art. 12, § 2º e art. 17, § 4º da Lei Federal nº 14.133/2021, sob pena de decair do direito à contratação, sem prejuízo das sanções previstas no instrumento convocatório e legislação pertinente.

Cláusula Sexta - Das Penalidades

6.1 Comete infração administrativa, nos termos da Lei nº 14.133/2021, o licitante/adjudicatário que:

6.1.1 Der causa à inexecução parcial ou total do contrato;

6.1.2 Deixar de entregar os documentos exigidos no certame;

6.1.3 Não manter a proposta, salvo em decorrência de fato superveniente devidamente justificado;

6.1.4 Não assinar o termo de contrato ou aceitar/retirar o instrumento equivalente, quando convocado dentro do prazo de validade da proposta;

6.1.5 Ensejar o retardamento da execução ou entrega do objeto da licitação sem motivo justificado;

6.1.6 Apresentar declaração ou documentação falsa;

6.1.7 Fraudar a licitação ou praticar ato fraudulento na execução do contrato;

6.1.8 Comportar-se de modo inidôneo ou cometer fraude de qualquer natureza;

6.1.9 Praticar atos ilícitos com vistas a frustrar os objetivos da licitação;

6.1.10 Praticar ato lesivo previsto no art. 5º da Lei nº 12.846/2013.

6.2 O licitante/adjudicatário que cometer qualquer das infrações discriminadas nos subitens anteriores ficará sujeito, sem prejuízo da responsabilidade civil e criminal, às seguintes sanções:

- a) Advertência por escrito;
- b) Multa;
- c) Impedimento de licitar e contratar;
- d) Declaração de inidoneidade para licitar ou contratar.

6.3 A penalidade de multa pode ser aplicada cumulativamente com as demais sanções.

6.4 A sanção prevista na alínea “b” do item 6.2, será de 30% (trinta por cento) do valor do contrato celebrado e será aplicada ao responsável por qualquer das infrações administrativas previstas no art. 155 da Lei 14.133/2021.

6.5 Sem prejuízo das demais sanções cabíveis, o atraso injustificado na entrega e/ou execução do objeto sujeitará o CONTRATADO à aplicação de **multa moratória**, no percentual de **0,5% (zero vírgula cinco por cento) por dia de atraso**, calculada sobre o valor da obrigação em atraso, limitada ao máximo de **10% (dez por cento)** do valor contratual correspondente, observado o contraditório e a ampla defesa.

6.6 As multas serão descontadas dos pagamentos devidos ou na forma do § 8º, art. 156 da Lei 14.133/2021.



6.7 Do ato que aplicar a penalidade caberá recurso, no prazo de 15 (quinze) dias úteis, a contar da ciência da intimação, podendo a autoridade que tiver proferido o ato reconsiderar sua decisão ou, no prazo de 05 (cinco) dias encaminhá-lo devidamente informados para a apreciação e decisão superior, no prazo de 20 (vinte) dias úteis.

6.8 Após o deferimento e aplicação da sanção, o fato será assentado no registro cadastral do fornecedor, publicado na Imprensa Oficial, assim como no Cadastro Nacional de Empresas Inidôneas e Suspensas (CEIS) e no Cadastro de Empresas Punidas (CNPE) conforme determina o art. 161 da Lei 14.133/2021.

6.9 Os procedimentos de apuração de infrações e aplicação de sanções administrativas, quando for o caso, seguirão os tramites previstos na Lei Federal nº 14.133/2021, Decretos Municipais nº 51/2025 e nº 52/2025 e demais legislação pertinente e aplicável.

Cláusula Sétima - Da Extinção

7.1 O presente termo de contrato poderá ser extinto:

7.1.1 Por ato unilateral e escrito da Administração, nas situações previstas no inciso I do art. 138 da Lei nº 14.133/2021, e com as consequências indicadas no art. 139 da mesma Lei, sem prejuízo da aplicação das sanções previstas no edital;

7.1.2 Amigavelmente, nos termos do art. 138, inciso II, da Lei nº 14.133/2021.

7.2 A extinção contratual deverá ser formalmente motivada nos autos de processo administrativo assegurado à CONTRATADA o direito à prévia e ampla defesa, verificada a ocorrência de um dos motivos previstos no art. 137 da Lei nº 14.133/2021.

7.3 A CONTRATADA reconhece os direitos da CONTRATANTE em caso de rescisão administrativa prevista no art. 115 da Lei nº 14.133/2021.

7.4 O termo de rescisão será precedido de relatório indicativo dos seguintes aspectos, conforme o caso:

7.4.1 Balanço dos eventos contratuais já cumpridos ou parcialmente cumpridos;

7.4.2 Relação dos pagamentos já efetuados e ainda devidos;

7.4.3 Indenizações e multas.

Cláusula Oitava - Das Vedações

8.1 É vedado à contratada:

8.1.1 Caucionar ou utilizar este Termo de Contrato para qualquer operação financeira;

8.1.2 Interromper a execução contratual sob alegação de inadimplemento por parte da CONTRATANTE, salvo nos casos previstos em lei.

Cláusula Nona - Das Alterações

9.1 Eventuais alterações contratuais reger-se-ão pela disciplina do art. 124 da Lei nº 14.133/2021.

9.2 Nas alterações unilaterais a que se refere o art. 124, inciso I da Lei nº 14.133/2021, a CONTRATADA será obrigada a aceitar, nas mesmas condições contratuais, acréscimos ou supressões de até 25% (vinte e cinco por cento) do valor inicial atualizado do contrato que se



fizerem nas obras, nos serviços ou nas compras, e, no caso de reforma de edifício ou de equipamento, o limite para os acréscimos será de 50% (cinquenta por cento).

9.3 As supressões resultantes de acordo celebrado entre as partes contratantes, poderão exceder o limite de 25% (vinte e cinco por cento) do valor inicial atualizado do contrato.

Cláusula Décima - Da Fiscalização

10.1 Nos termos do art. 117 Lei nº 14.133/2021 e do Decreto Municipal nº 46/2023, será designado representante para acompanhar e fiscalizar a execução do objeto, anotando em registro próprio todas as ocorrências relacionadas com a execução e determinando o que for necessário à regularização de falhas ou defeitos observados.

10.2 A fiscalização de que trata este item não exclui nem reduz a responsabilidade da CONTRATADA, inclusive perante terceiros, por qualquer irregularidade, ainda que resultante de imperfeições técnicas ou vícios redibitórios, e, na ocorrência desta, não implica em corresponsabilidade da Administração ou de seus agentes e prepostos, de conformidade com o art. 120 Lei nº 14.133/2021.

10.3 O representante da Administração anotará em registro próprio todas as ocorrências relacionadas com a execução do contrato, indicando dia, mês e ano, bem como o nome dos funcionários eventualmente envolvidos, determinando o que for necessário à regularização das falhas ou defeitos observados e encaminhando os apontamentos à autoridade competente para as providências cabíveis.

10.4 O fiscal do contrato será auxiliado pelos órgãos de assessoramento jurídico e de controle interno da Administração.

10.5 O fiscal designado não deverá ter exercido a função de Pregoeiro na licitação que tenha antecedido o contrato, a fim de preservar a segregação de funções (TCU, acórdão 1375/2015 - Plenário e, TCU, acórdão 2146/2011, Segunda Câmara).

10.6 A designação do fiscal deverá levar em conta potenciais conflitos de interesse, que possam ameaçar a qualidade da atividade a ser desenvolvida. (Acórdão TCU 3083/2010 - Plenário).

Cláusula Décima Primeira - Dos Casos Omissos

11.1 Os casos omissos serão decididos pela CONTRATANTE, segundo as disposições contidas na Lei nº 14.133/2021 e demais normas de licitações e contratos administrativos e, subsidiariamente, segundo as normas e princípios gerais dos contratos.

Cláusula Décima Segunda - Da Vinculação ao Edital

12.1 O presente termo fica plenamente vinculado ao edital de Pregão Eletrônico nº/2026 em todos os seus termos independentemente de estarem ou não aqui transcritos.

Cláusula Décima Terceira - Do Foro e da LGPD

13.1 Conforme art. 92, §1º da Lei nº 14.133/2021, fica eleito o Foro da cidade de Arroio do Meio/RS, com exclusão de qualquer outro para dirimir quaisquer dúvidas relacionadas com o presente contrato.

13.2 Ao assinar o presente Termo, a CONTRATADA declara ter total conhecimento e de que durante a vigência contratual, cumprirá plenamente as disposições da Lei Geral de Proteção de Dados Pessoais (LGPD) - Lei Federal nº 13.709/2018 de 14 de agosto de 2018, sob pena de responsabilização pelo descumprimento da mesma.

Capitão/RS, de de 2.026.



Município de Capitão
Sr. Márcio André da Costa
CONTRATANTE

.....
Sr.....
CONTRATADA

Carlos Henrique Cadore
OAB/RS 103.518
Assessor Jurídico Municipal

Caser & Magagnin Advogados Associados
Leandro Toson Caser - OAB/RS 45.706
Assessoria Jurídica

Testemunhas: _____

