

PAVIMENTAÇÃO RUA MILTON LUIZ DOS SANTOS

extensão total: 160,00m área via: 1.00m²
 meio-fio: 328,00m largura da via: 8,00m
 área calçada: 640,00m² largura calçada: 2,00m



EXTENSÃO TOTAL DA PAVIMENTAÇÃO À PAVIMENTAR: 168,00m
 AREA TOTAL À PAVIMENTAR: 2.016,00m².

EXTENSÃO DA CANALIZAÇÃO À EXECUTAR: 232,00m

Serviços:
 204 metros de canalização PA1 Ø = 400 mm a instalar
 28 metros de canalização PA1 Ø = 1200 mm a instalar
 7 caixas de coleta Tipo2
 1 caixas de coleta Tipo3

Dimensões internas da caixa		
Ø	Tipo	L1 x L2
400mm	1	0,60m x 0,60m
600mm	2	1,00m x 1,00m
800mm	3	1,30m x 1,30m

Legenda:

- Canalização executar
- Caixa de Coleta à executar
- Caixa de Coleta à existente

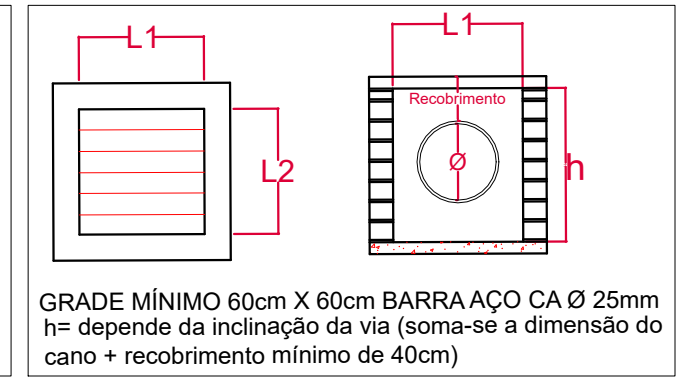

PREFEITURA MUNICIPAL DE TAQUARA

RUA TRISTÃO MONTEIRO, 1278, CENTRO - TAQUARA/RS - CEP: 95600-000 - FONE: (051) 3541-9200

ENDEREÇO DA OBRA: RUA MILTON LUIZ DOS SANTOS, PADILHA - TAQUARA/RS

ENG. CIVIL: LAURIANE OTILIA DIAS - CREA/RS: 247.729

PREFEITURA MUNICIPAL DE TAQUARA

ESPECIFICAÇÕES:
DRENAGEM - CANALIZAÇÃO

DESENHO:
 ALINE VITÓRIA FIDELLES
 ACADÊMICA ARQ. E URB.

DATA:
JUNHO/26

ESCALA:
INDICADA

ÁREA TOTAL:
232 m

PRANCHA:
02/03